

**НАЦІОНАЛЬНА АКАДЕМІЯ ПЕДАГОГІЧНИХ НАУК УКРАЇНИ
ДЗВО «УНІВЕРСИТЕТ МЕНЕДЖМЕНТУ ОСВІТИ»**

ЗАТВЕРДЖЕНО

Вченою радою УМО

Постанова № 7 від 15.05.24

Т.В.О.Голови Вченої ради

Наталія МАНОВА



**ОСВІТНЬО-НАУКОВА ПРОГРАМА
«ПСИХОЛОГІЯ ОСОБИСТІСНОГО, СОЦІАЛЬНОГО ТА
ОРГАНІЗАЦІЙНОГО РОЗВИТКУ»**

Рівень вищої освіти: третій (освітньо-науковий)

Галузь знань: 05 Соціальні та поведінкові науки

Спеціальність: 053 Психологія

Спеціалізація: Психологія особистісного, соціального та організаційного розвитку

Кваліфікація: Доктор філософії у галузі психології

Київ, 2024

ОСВІТНЬО-НАУКОВА ПРОГРАМА

Освітній ступінь	Доктор філософії
Галузь знань	05 Соціальні та поведінкові науки
Спеціальність	053 Психологія
Спеціалізація/ освітньо-наукова програма	Психологія особистісного, соціального та організаційного розвитку
Освітня кваліфікація	Доктор філософії у галузі психології
Тип диплома та обсяг програми	Диплом доктора філософії у галузі психології, 60 кредитів, 4 роки
Заклад вищої освіти	ДЗВО «Університет менеджменту освіти»
Рівень програми	Третій (освітньо-науковий) рівень НРК України – дев'ятий рівень FQ-EHEA – третій цикл, EQF-LLL – 8 рівень
Передумови навчання Вимоги до рівня освіти осіб, які можуть розпочати навчання	Освітньо-кваліфікаційний рівень «магістр» будь-якої спеціальності, що підтверджується документом державного зразка

I. Преамбула

Освітньо-наукова програма «Психологія особистісного, соціального та організаційного розвитку» спеціальності 053 «Психологія» для підготовки здобувачів вищої освіти третього (освітньо-наукового) рівня розроблена до введення в дію Стандарту вищої освіти за відповідним рівнем вищої освіти робочою групою Державного закладу вищої освіти «Університет менеджменту освіти» у складі:

Керівник робочої групи:

Бондарчук Олена Іванівна – професор, доктор психологічних наук, професор, завідувач кафедри психології управління ЦПО ДЗВО «УМО».

Члени робочої групи:

Брюховецька Олександра Вікторівна, доктор психологічних наук, професор, професор кафедри психології та особистісного розвитку ННІМП ДЗВО «УМО».

Москальова Алла Степанівна, доцент, кандидат психологічних наук, професор кафедри психології управління ЦПО ДЗВО «УМО».

З числа стейкхолдерів:

Карамушка Людмила Миколаївна, дійсний член НАПН України, доктор психологічних наук, професор, заступник директора з науково-організаційної роботи та міжнародних наукових зв'язків, завідувач лабораторії організаційної та соціальної психології Інституту психології імені Г. С. Костюка НАПН України, Заслужений працівник освіти України.

Баранова Світлана В'ячеславівна, кандидат психологічних наук, доцент, доцент міжнародного товариства АОРС КИП, акредитований супервізор АОРС КИП, доцент Інституту Розвитку Символдрами і Глибинної Психотерапії (ІРСГП) Міжнародного Товариства Кататимного Проживання Образів (МТКПО Німеччина),

Полякова Віталія Іванівна, випускниця аспірантури ДЗВО «УМО» зі спеціальності «Педагогічна та вікова психологія», кандидат психологічних наук, директор гімназії №109 ім. Т. Г. Шевченка Печерського району м. Києва.

Зміст програми відкоригований і схвалений рішеннями Вченої ради ДЗВО«УМО» відповідно до:

2017 р.

- Методичних рекомендації щодо розроблення стандартів вищої освіти, затверджених наказом Міністерства освіти і науки України у 2017 р.;

- Положення про моніторинг якості освітньої діяльності та якості вищої освіти здобувачів (студентів, аспірантів), підвищення кваліфікації слухачів у ДВНЗ «Університет менеджменту освіти», затвердженому Вченою радою УМО (протокол № 3 від 19 квітня 2017 р.).

2018 р.:

- Положення про організацію освітнього процесу на третьому освітньо-науковому рівні підготовки здобувачів вищої освіти - доктор філософії в процесу в Державному вищому навчальному закладі «Університет менеджменту освіти», затвердженому Вченою радою УМО (протокол № 7 від 19 вересня 2018 р.).

- зворотного зв'язку від стейкхолдерів – слухачів Школи молодого науковця Університету.

2019 р.:

- Оновлених Методичних рекомендації щодо розроблення стандартів вищої освіти (Наказ Міністерства освіти і науки України від «01» червня 2016 р. № 600 (у редакції наказу Міністерства освіти і науки України від 01.10.2019 р. № 1254, схвалено сектором вищої освіти Науково-методичної ради Міністерства освіти і науки України протокол № 3 від 21 червня 2019 р.) http://edumns.org.ua/img/news/8635/NakMON_1254_19.pdf

- Національна рамка кваліфікацій (із змінами, внесеними згідно з Постановою КМ № 509 від 12.06.2019) <https://mon.gov.ua/ua/tag/natsionalna-ramka-kvalifikatsiy>; <https://zakon.rada.gov.ua/laws/show/1341-2011-%D0%BF/paran12#n12>

2020 р.

2020 р.-2023 рр.:

- Оновленого Положення про організацію освітнього процесу на третьому освітньо-науковому рівні підготовки здобувачів вищої освіти - доктор філософії в процесу в Державному вищому навчальному закладі «Університет менеджменту освіти», затвердженому Вченою радою УМО (протокол № 5 від 19 квітня 2023 р.). http://umo.edu.ua/images/content/aspirantura/norm_document/dokn

http://umo.edu.ua/images/content/aspirantura/norm_document/dokn/Положення_про_вільний_вибір_дисциплін.pdf

- Положення про порядок та умови обрання вибіркового дисциплін здобувачами вищої освіти ступеня доктора філософії в ДЗВО «Університет менеджменту освіти»

<http://umo.edu.ua/images/content/aspirantura/2023/%D0%9F%D0%BE%D0%BB%D0%>

[BE%D0%B6%D0%B5%D0%BD%D0%BD%D1%8F%20%D0%A3%D0%9C%D0%9E%20%D0%BF%D1%80%D0%BE%20%D0%BE%D1%80%D0%B3%D0%B0%D0%BD.%20%D0%BE%D1%81%D0%B2%D1%96%D1%82.%D0%BF%D1%80%D0%BE%D1%86%D0%B5%D1%81%D1%83%202023.doc](http://umo.edu.ua/images/content/aspirantura/norm_document/Про_практику.pdf)

- Положення про проведення науково-педагогічної практики здобувачами вищої освіти ступеня доктора філософії, затвердженому Вченою радою ДЗВО УМО НАПН України (протокол № 2 від 29 січня 2020 р.) http://umo.edu.ua/images/content/aspirantura/norm_document/Про_практику.pdf

- Положення про академічну доброчесність у ДЗВО «Університет менеджменту освіти», затвердженому Вченою радою УМО (протокол № 2 від 29 січня 2020 р.). (зі змінами, наказ ректора від 15.09.2021 р. № 01-01/505, наказ ректора від 23.05.2023 р. № 01-01/279) <http://umo.edu.ua/images/content/document/ПОЛОЖЕННЯ%20про%20дотримання%20академічної%20доброчесності1.pdf>

- Стратегії розвитку ДЗВО «Університет менеджменту освіти» на період до 2024 року, затвердженому Вченою радою УМО (протокол № 3 від 18 березня 2020 р.) <http://umo.edu.ua/strateghija-rozvitku-do-2024-roku>

Ця освітньо-професійна програма не може бути повністю або частково відтворена, тиражована та розповсюджена без дозволу Державного вищого навчального закладу «Університет менеджменту освіти»

II. Загальна характеристика

Назва програми	Психологія особистісного, соціального та організаційного розвитку
Рівень вищої освіти	Третій (освітньо-науковий) рівень
Ступінь вищої освіти	Доктор філософії
Галузь знань	05 Соціальні та поведінкові науки
Спеціальність	053 Психологія
Форми навчання	Денна, заочна
Освітня кваліфікація	Доктор філософії у галузі психології
Професійна(і) кваліфікація(ї) (тільки для регульованих професій)	Не надається
Кваліфікація в дипломі	Ступень вищої освіти – Доктор філософії у галузі психології Галузь знань – 05 Соціальна та поведінкові науки Спеціальність – 053 Психологія Спеціалізація / освітньо-наукова програма – Психологія особистісного, соціального та організаційного розвитку
Опис предметної області	<p>Об’єкт вивчення: психічні явища, закономірності їх виникнення, функціонування та розвитку; поведінка, діяльність, учинки; взаємодія людей у малих і великих соціальних групах; психологічні процеси та механізми, які лежать в основі різних форм психічної активності людей різного віку, та особливості їх прояву та розвитку в різних сферах життєдіяльності людини упродовж життя.</p> <p>Цілі навчання: аналіз та інтеграція актуального наукового знання про психологічні особливості психіки загалом і дорослої людини зокрема; природу, функції, механізми, методи дослідження, тенденції та закономірності особистісного, соціального та організаційного розвитку; розвиток здатності продукування (творення) та впровадження нового верифікованого психологічного знання у практику професійної діяльності з урахуванням загальнолюдських цінностей та норм професійної етики психолога.</p> <p>Теоретичний зміст предметної області: поняття психіки, свідомого і несвідомого, поведінки, діяльності, вчинку, спілкування, особистості, індивідуальності; концепції та теорії, що розкривають закономірності виникнення, розвитку та функціонування психіки; психологічні особливості життєвого шляху особистості, взаємодії людей у малих і великих соціальних</p>

	<p>групах; міжгрупової взаємодії загалом і в контексті особистісного, соціального та організаційного розвитку зокрема.</p> <p>Методи, методики та технології: володіти методами теоретичного та емпіричного дослідження, методами аналізу даних, технологіями психологічної допомоги; розробляти і валідизувати дослідницькі методики і процедури та технології психологічної допомоги; перевіряти їх ефективність.</p> <p>Інструменти та обладнання: комп'ютерна техніка і мультимедійне обладнання; мережеві системи пошуку та обробки інформації; бібліотечні ресурси, зокрема електронні; програми статистичної обробки та візуалізації даних, що дозволяють досягати цілей навчання та професійного розвитку.</p>
Основний фокус освітньої програми	Проведення досліджень у галузі 05 Соціальні та поведінкові науки за спеціальністю 053 Психологія на макро-(соціум), мезо-(організація) та мікро-(особистість) рівнях аналізу
Особливості програми	Інтеграція наукового знання із базових галузей психології (загальної, вікової, педагогічної, соціальної, організаційної психології), що дозволяє створити цілісну картину психологічних особливостей і закономірностей розвитку людини (з акцентом на дорослу особистість) у провідних сферах її життєдіяльності, забезпечити можливість дослідницько-інноваційної діяльності на макро-(соціум), мезо- (організація) та мікро-(особистість) рівнях аналізу, сприяти професійно-особистісному розвитку здобувачів PhD як чинника їх конкурентоздатності в умовах невизначеності, соціальної напруженості й інноваційних змін у суспільстві

III. Обсяг кредитів ЄКТС, необхідний для здобуття відповідного ступеня вищої освіти

Обсяг освітньої складової освітньо-наукової програми доктора філософії становить 60 кредитів ЄКТС.

IV. Придатність випускників до працевлаштування та подальшого навчання

Працевлаштування випускників	Випускники можуть обіймати відповідні посади згідно класифікатора професій (ДК 003:2010) у закладах вищої освіти МОН України, інших міністерств і відомств, науково-дослідних установах НАПН і НАН України та інших установах.
Академічні права випускників	Доктор філософії може продовжувати самоосвіту, а також підвищувати кваліфікацію та отримувати будь-які інші форми освіти.

V. Викладання та оцінювання

Викладання	<p>Загальний підхід до викладання – компетентнісний, проблемно-і особистісно-орієнтований, пошуково-дослідницький, рефлексивний.</p> <p>Методи та форми навчання: проблемні лекції діалогічної природи, практичні заняття, самостійна робота з теоретичного опанування проблемних питань та виконання індивідуально-дослідницьких завдань, у межах практичних занять – активні та інтерактивні методи, консультації з викладачем тощо.</p>
Оцінювання	<p>Екзамени, заліки, усне опитування, тести, оцінювання активності здобувачів в обговоренні проблемних питань, звіт про науково-педагогічну практику, передзахист і захист дисертаційної роботи</p>

VI. Програмні компетентності випускника

Інтегральна компетентність	<p>Здатність розв'язувати комплексні проблеми в галузі професійної, у тому числі дослідницько-інноваційної діяльності, що передбачає глибоке переосмислення наявних та створення нових цілісних психологічних знань та професійної психологічної практики в особистісній, соціальній та організаційних сферах життєдіяльності людини.</p>
Загальні компетентності	<p>ЗК1. Здатність проводити дослідження на відповідному рівні на основі системного наукового світогляду.</p> <p>ЗК2. Здатність використовувати інформаційні та комунікаційні технології.</p> <p>ЗК3. Здатність генерувати нові ідеї (креативність), розробляти та реалізувати інноваційні проекти, включаючи власні дослідження.</p> <p>ЗК4. Здатність спілкуватися академічною іноземною мовою, працювати в міжнародному контексті.</p> <p>ЗК5. Здатність працювати в команді, за потреби відігравати провідну роль в організації командної роботи.</p>
Спеціальні (фахові, предметні) компетентності	<p>СК1. Здатність виокремлювати, систематизувати, розв'язувати та прогнозувати актуальні психологічні проблеми, чинники та тенденції функціонування й розвитку особистості, соціальних груп і організацій на різних рівнях психологічного дослідження.</p> <p>СК2. Здатність здійснювати освітню діяльність у сфері психології та на межі предметних галузей.</p> <p>СК3. Дотримуватися у фаховій діяльності норм професійної етики, міжкультурної толерантності та керуватися загальнолюдськими цінностями.</p>

	<p>СК4. Здатність саморозвиватися й самовдосконалюватися протягом життя, оцінювати рівень власної фахової компетентності та підвищувати професійну кваліфікацію й професійну мобільність.</p> <p>СК5. Уміння толерувати невизначеність і доводити унікальність власного наукового пошуку в умовах інформаційного / цифрового суспільства.</p>
--	---

VII. Програмні результати навчання

<p>Результати навчання, що визначають нормативний зміст підготовки здобувача PhD</p>	<p>РН1. Здійснювати пошук, опрацювання та аналіз професійно важливих знань із різних джерел на основі сучасних методологій наукової діяльності та інформаційно-комунікаційних (цифрових) технологій.</p> <p>РН2. Знати та переосмислювати існуючі та \ або створювати (за потреби) нові теоретичні моделі та психологічні підходи до аналізу й інтерпретації одержаних результатів наукового дослідження.</p> <p>РН3. Уміти створювати та впроваджувати інноваційно-дослідницькі проекти у різних сферах суспільного життя, включаючи власні дослідження.</p> <p>РН4. Уміти полілогічно взаємодіяти із світовою науковою спільнотою та громадськістю з проблематики дослідження.</p> <p>РН5. Уміти продуктивно працювати в команді, відігравати за потреби провідну роль провідну роль в організації командної роботи, у томі числі, у міжнародній та мультикультурній групі.</p> <p>РН6. Виокремлювати, систематизувати, розв'язувати, критично осмислювати та прогнозувати значущі психологічні проблеми, чинники та тенденції функціонування й розвитку особистості, соціальних груп і організацій на різних рівнях психологічного дослідження.</p> <p>РН7. Уміти здійснювати освітню діяльність у сфері психології й на межі предметних галузей та нести відповідальність за процес та результат навчання інших.</p> <p>РН8. Демонструвати прихильність до норм професійної етики, академічної доброчесності міжкультурної толерантності, професійних цінностей у науковій / практичній діяльності.</p> <p>РН9. Працювати над власним розвитком та вдосконаленням, визначати свої професійні можливості та виявляти прагнення до підвищення професійної кваліфікації та професійної мобільності.</p>
---	--

	PH10. Виявляти здатність до гнучкого, оперативного розв'язання професійних проблем в умовах змін, невизначеності, воєнного та повоєнного часу.
--	--

VIII. Форми атестації здобувачів вищої освіти

Форми атестації здобувачів вищої освіти	Виконання вимог освітньо-наукової програми кваліфікаційний (комплексний екзамен з фаху) та публічний захист / передзахист дисертації.
Вимоги до кваліфікаційної роботи	Дисертація на здобуття ступеня доктора філософії є самостійним науковим дослідженням, що пропонує розв'язання актуального наукового завдання у сфері психології особистісного /соціального або організаційного розвитку або на межі кількох галузей, результати якого становлять оригінальний внесок у систему знань та оприлюднені у відповідних публікаціях. Дисертація виконується у процесі здобуття третього (освітньо-наукового) рівня вищої освіти для встановлення відповідності набутих результатів навчання (компетентностей) вимогам освітньо-наукової програми. Кваліфікаційна робота підлягає обов'язковій перевірці на відсутність академічного плагіату, фабрикації, фальсифікації та інших видів академічної доброчесності.
Вимоги до захисту	Публічний захист дисертації проводиться на засіданні спеціалізованої ради. Захист дисертації повинен мати характер відкритої наукової дискусії, в якій зобов'язані взяти участь голова та члени ради, а також за бажанням присутні на засіданні. Під час захисту відповідно до законодавства радою забезпечується аудіофіксація (запис фонограми) та відео фіксація. Запис (звукзапис, відеозапис) такого засідання ради оприлюднюється на офіційному веб-сайті закладу вищої освіти (наукової установи) не пізніше наступного робочого дня з дати проведення засідання та зберігається на відповідному веб-сайті не менше трьох місяців з дати набрання чинності наказом закладу вищої освіти (наукової установи) про видачу здобувачеві диплома доктора філософії. У ході засідання рада встановлює рівень набуття здобувачем теоретичних знань, умінь, навичок та інших компетентностей, що дало йому можливість одержати нові науково обґрунтовані теоретичні або експериментальні результати проведених ним досліджень та розв'язати конкретне наукове завдання у відповідній галузі знань, та оволодіння здобувачем методологією наукової та педагогічної діяльності.

ІХ. Ресурсне забезпечення реалізації програми

Загальна характеристика кадрового забезпечення	Викладання дисциплін обов'язкового циклу забезпечується науково-педагогічними працівниками, які мають досвід самостійної і спільної інноваційно-дослідницької діяльності, розв'язання комплексу актуальних наукових проблем у галузі психології, володіють методологією наукової діяльності, здобули наукові результати, що мають наукову новизну, теоретичне значення та практичну значущість, успішний досвід науково-педагогічної та управлінської діяльності у вищій школі /науково-дослідній установі (завідування кафедрою / науковою лабораторією, викладання психологічних дисциплін), беруть участь у роботі вчених рад інститутів, університету, спеціалізованих рад із захисту дисертаційних робіт за спеціальністю 053 Психологія.
Інформаційне та навчально-методичне забезпечення	Університет надає здобувачам PhD філософії доступ до інформаційних ресурсів для самоосвіти, планування та організації наукових досліджень з використанням цифрових технологій, безкоштовний доступ до internet-мережі і середовища дистанційного навчання УМО, а також авторських наукових і навчально-методичних розробок викладачів

Х. Система внутрішнього забезпечення якості вищої освіти

У ДЗВО «УМО» функціонує система забезпечення якості освітньої діяльності та якості вищої освіти (система внутрішнього забезпечення якості), яка ґрунтується на Положенні про моніторинг якості вищої освіти (2017 р) і передбачає здійснення таких процедур і заходів:

- 1) визначення принципів та процедур забезпечення якості вищої освіти;
- 2) здійснення моніторингу та періодичного перегляду освітніх програм;
- 3) щорічне оцінювання здобувачів вищої освіти, науково-педагогічних і педагогічних працівників закладу вищої освіти та регулярне оприлюднення результатів таких оцінювань на офіційному веб-сайті вищого навчального закладу, на інформаційних стендах та в будь-який інший спосіб;
- 4) забезпечення підвищення кваліфікації педагогічних, наукових і науково-педагогічних працівників;
- 5) забезпечення наявності необхідних ресурсів для організації освітнього процесу, у тому числі самостійної роботи здобувачів вищої освіти, за кожною освітньою програмою;
- 6) забезпечення наявності інформаційних систем для ефективного управління освітнім процесом;

7) забезпечення публічності інформації про освітні програми, ступені вищої освіти та кваліфікації;

8) забезпечення дотримання академічної доброчесності працівниками закладів вищої освіти та здобувачами вищої освіти, у тому числі запобігання та виявлення академічного плагіату.

XI. Перелік нормативних документів, на яких базується освітньо-наукова програма

Закон України від 01.07.2014 р. № 1556VII «Про вищу освіту» [Режим доступу: <http://zakon5.rada.gov.ua/laws/show/2145-19>];

Закон України від 05.09.2017 р. «Про освіту» – [Режим доступу: <http://zakon5.rada.gov.ua/laws/show/2145-19>];

Постанова Кабінету Міністрів України від 29.04.2015 р. № 266 «Про затвердження переліку галузей знань і спеціальностей, за якими здійснюється підготовка здобувачів вищої освіти» [Режим доступу: <http://zakon4.rada.gov.ua/laws/show/266-2015-п>];

Постанова Кабінету Міністрів України від 30.12.2015 р. № 1187 «Про затвердження Ліцензійних умов провадження освітньої діяльності» [Режим доступу: <http://zakon4.rada.gov.ua/laws/show/1187-2015-п/page>];

Постанова Кабінету Міністрів України від 23.11.2011 р. № 1341 «Про затвердження Національної рамки кваліфікацій» [Режим доступу: <http://zakon4.rada.gov.ua/laws/show/1341-2011-п>];

Національний класифікатор України: «Класифікатор професій» ДК 003: 2010 ДК 003:2010 [Режим доступу: <http://www.dk003.com>];

Наказ Міністерства освіти і науки України від 01.10.2019 №1254 «Про унесення змін до Методичних рекомендацій щодо розроблення стандартів вищої освіти» [Режим доступу: <https://mon.gov.ua/ua/npa/pro-unesennya-zmin-do-metodichnih-rekomendacij-shodo-rozroblennya-standativ-vishoyi-osviti>];

Постанова Кабінету Міністрів України від 12.06.2019 р. № 509 «Про внесення змін у додаток до постанови Кабінету Міністрів України від 23 листопада 2011 р. №1341» [Режим доступу: <https://zakon.rada.gov.ua/laws/show/509-2019-%D0%BF/paran2#n2>];

Стандарти і рекомендації щодо забезпечення якості в Європейському просторі вищої освіти (ESG) [Режим доступу: http://ihed.org.ua/images/doc/04_2016_ESG_2015.pdf];

Національний освітній глосарій: вища освіта [Режим доступу: http://ihed.org.ua/images/doc/04_2016_glossariy_Visha_osvita_2014_tempus-office.pdf];

Розвиток системи забезпечення якості вищої освіти в Україні: інформаційно-аналітичний огляд [Режим доступу: http://ihed.org.ua/images/doc/04_2016_Rozvitok_sisitemi_zabesp_yakosti_VO_UA_2015.pdf];

Європейська кредитна трансферна накопичувальна система: Довідник користувача [Режим доступу: http://ihed.org.ua/images/doc/04_2016_ECTS_Users_Guide-2015_Ukrainian.pdf];

EQF – LLL – European Qualifications Framework for Lifelong Learning [Режим доступу:[https://ec.europa.eu/ploteus/sites/eac – eqf/files/brochexp_en.pdf](https://ec.europa.eu/ploteus/sites/eac-eqf/files/brochexp_en.pdf)];

QF – EHEA – Qualification Framework of the European Higher Education Area [Режим доступу: [http://www.ehea.info/article - details.aspx?ArticleId=67](http://www.ehea.info/article-details.aspx?ArticleId=67)];

TUNING [Режим доступу: <http://www.unideusto.org/tuningeu/>].

Положення про організацію освітнього процесу в ДЗВО «Університет менеджменту освіти», затвердженому Вченою радою УМО (протокол № 2 від 29 січня 2020 р.) [Режим доступу: [http://umo.edu.ua/images/content/document Положення_освітн_ого_процесу.pdf](http://umo.edu.ua/images/content/documentПоложення_освітн_ого_процесу.pdf)].

Положення про організацію освітнього процесу на третьому освітньо-науковому рівні підготовки здобувачів вищої освіти – доктор філософії в процесу в Державному вищому навчальному закладі «Університет менеджменту освіти», затвердженому Вченою радою УМО (протокол № 7 від 19 вересня 2018 р. зі змінами 29.01.2020р., протокол №2.) [Режим доступу: [http://umo.edu.ua/images/content/aspirantura/norm_document Положення__про_орган._освіт.процес.pdf](http://umo.edu.ua/images/content/aspirantura/norm_documentПоложення__про_орган._освіт.процес.pdf)].

Положення про моніторинг якості освітньої діяльності та якості вищої освіти здобувачів (студентів, аспірантів), підвищення кваліфікації слухачів у ДВНЗ «Університет менеджменту освіти», затвердженому Вченою радою УМО (протокол № 3 від 19 квітня 2017 р.) [Режим доступу: <http://umo.edu.ua/images/content/documentПОЛОЖЕННЯ%20про%20МОНІТОРИНГ.pdf>].

Положення про міжнародну діяльність ДЗВО «Університет менеджменту освіти» затвердженому Вченою радою УМО (протокол № 7 від 15 жовтня 2019 р.) [Режим доступу: http://umo.edu.ua/images/content/documentПоложення_про_міжнародну_діял_ніст.pdf].

- Положення про наукове керівництво (консультування) здобувачів вищої освіти ступеня доктора філософії та доктора наук, затвердженому Вченою радою УМО (протокол № 2 від 20 лютого 2019 р., зі змінами 29.01.2020р., протокол №2.) [Режим доступу: [http://umo.edu.ua/images/content/aspirantura/norm_document ПОЛОЖЕННЯ__про_наук.керів.pdf](http://umo.edu.ua/images/content/aspirantura/norm_documentПОЛОЖЕННЯ__про_наук.керів.pdf)].

- Положення про проведення науково-педагогічної практики здобувачами вищої освіти ступеня доктора філософії, затвердженому Вченою радою УМО (протокол № 2 від 20 лютого 2019 р., зі змінами 29.01.2020р., протокол №2.) [Режим доступу: [http://umo.edu.ua/images/content/aspirantura/norm_document Положення_про_практику_аспірантів_УМО.pdf](http://umo.edu.ua/images/content/aspirantura/norm_documentПоложення_про_практику_аспірантів_УМО.pdf)].

- Національна рамка кваліфікацій (із змінами, внесеними згідно з Постановою КМ № 509 від 12.06.2019) <https://mon.gov.ua/ua/tag/natsionalna-ramka-kvalifikatsiy> ; <https://zakon.rada.gov.ua/laws/show/1341-2011-%D0%BF/paran12#n12>

- Методичні рекомендації щодо розроблення стандартів вищої освіти (Наказ Міністерства освіти і науки України від «01» червня 2016 р. № 600 (у редакції наказу Міністерства освіти і науки України від 01.10.2019 р. № 1254, схвалено сектором

вищої освіти Науково-методичної ради Міністерства освіти і науки України протокол № 3 від 21 червня 2019 р.) http://edu-mns.org.ua/img/news/8635/NakMON_1254_19.pdf

- Положення про міжнародну діяльність ДЗВО «Університет менеджменту освіти», затвердженому Вченою радою УМО (протокол № 7 від 15 жовтня 2019 р.). http://umo.edu.ua/images/content/document/Положення_про_міжнародну_діял_ніст.pdf

- Положення про академічну доброчесність у ДЗВО «Університет менеджменту освіти», затвердженому Вченою радою УМО (протокол № 2 від 29 січня 2020 р.). <http://umo.edu.ua/images/content/document/ПОЛОЖЕННЯ%20про%20дотримання%20академічної%20доброчесності1.pdf>

- Стратегія розвитку ДЗВО «Університет менеджменту освіти» на період до 2024 року, затвердженому Вченою радою УМО (протокол № 3 від 18 березня 2020 р.). <http://umo.edu.ua/strateghija-rozvitku-do-2024-roku>

Пояснювальна записка

Освітньо-наукова програма містить програмні компетентності, що визначають специфіку підготовки докторів філософії зі спеціальності 053 «Психологія», спеціалізація «Психологія особистісного, соціального і організаційного розвитку» та результати навчання, які виражають те, що здобувач PhD повинен знати, розуміти та бути здатним виконувати після успішного завершення освітньої програми. Вони узгоджені між собою та відповідають дескрипторам Національної рамки кваліфікації.

При реалізації освітньо-наукової програми «Психологія особистісного, соціального і організаційного розвитку» акценти у підготовці робляться на формуванні компетентностей дослідницького спрямування, що мають комплексний характер і стосуються дослідження психологічних проблем розвитку складних утворень (особистість, соціум, організація), як наслідок, йдеться про забезпечення здатності до глибокого переосмислення наявних і створення нових цілісних психологічних знань й професійної психологічної практики, розвиток інноваційно-дослідницьких умінь і соціальних навичок роботи в команді, креативності, відповідальності, академічної доброчесності та ін.

ОНП передбачено вибірккові дисципліни вільного вибору здобувача PhD, які обираються із загального переліку дисциплін (у тому числі, інших спеціальностей і рівнів освіти) і якнайкраще, на думку здобувача, відповідають його інтересам і професійним планам на майбутнє. Загальний обсяг таких дисциплін складає не менше 25% від загального обсягу освітньо-наукової програми.

Таблиця 1 показує відповідність визначених освітньо-науковою програмою компетентностей та дескрипторів НКР. У таблиці 2 показана відповідність результатів навчання та компетентностей.

Дисципліни, що забезпечують досягнення програмних результатів навчання (Нормативний зміст підготовки)

Шифр н/д і практик	Компоненти освітньої програми (навчальні дисципліни, практики)	Кількість кредитів	Форма підсумкового контролю
1. Обов'язкові компоненти ОП			
1.1. Цикл загальної підготовки			
ЗП1	Філософія освіти	4	екзамен
ЗП2	Іноземна мова та академічне письмо	6	залік
ЗП3	Організаційна та проектна дослідницько-інноваційна діяльність в освіті	3	залік
ЗП4	Професійна компетентність викладача закладу вищої освіти	3	екзамен
ЗП5	Наукові електронні комунікації та відкриті журнальні системи	3	залік

		Усього	19	
1.2. Цикл професійної підготовки				
ПП1	Теоретико-методологічні підходи до наукового дослідження змінювання психіки	3		залік
ПП2	Психологія розвитку та педагогічна психологія	3		екзамен
ПП3	Демократичне врядування в системі освіти: досвід ЄС та Україні	2		залік
ПП4	Експериментальний метод у психологічному дослідженні	3		екзамен
ПП5	Методика викладання психології у вищій школі	3		залік
ПП6	Психологія соціального та організаційного розвитку	3		екзамен
ПП7	Створення науково-психологічного тексту	3		залік
ПП8	Психологічна допомога особистості в кризових умовах сьогодення	3		екзамен
		Усього	23	
НПП	Науково-педагогічна практика	3		залік
	Комплексний екзамен з фаху			екзамен
		Усього за обов'язковим компонентом	45	
2. Компонент вільного вибору аспіранта*				
Вибіркові навчальні дисципліни**				
ЦВВ1		3		залік
ЦВВ2		3		залік
ЦВВ3		3		залік
ЦВВ4		3		залік
ЦВВ5		3		залік
Усього за компонентом вільного вибору аспіранта		15		
Загальний обсяг освітньої складової програми		60		

* Аспірант обирає 5 дисциплін із запропонованого переліку психологічних дисциплін обсягом 3 кредити кожна (у структурно-логічній схемі обрані дисципліни позначені як ЦВВ1 – ЦВВ5).

**Відповідно до п. 9 та п.23 Положення про порядок та умови обрання вибіркового дисциплін здобувачами вищої освіти ступеня доктора філософії у ДЗВО «Університет менеджменту освіти» <https://docs.google.com/forms/d/e/1FAIpQLSfM8yu7fkEUaMPrHyzsY1-z6Tt13s-HIet4gVx7XT-OQ2G9fg/viewform?embedded=true>

Структурно-логічна схема

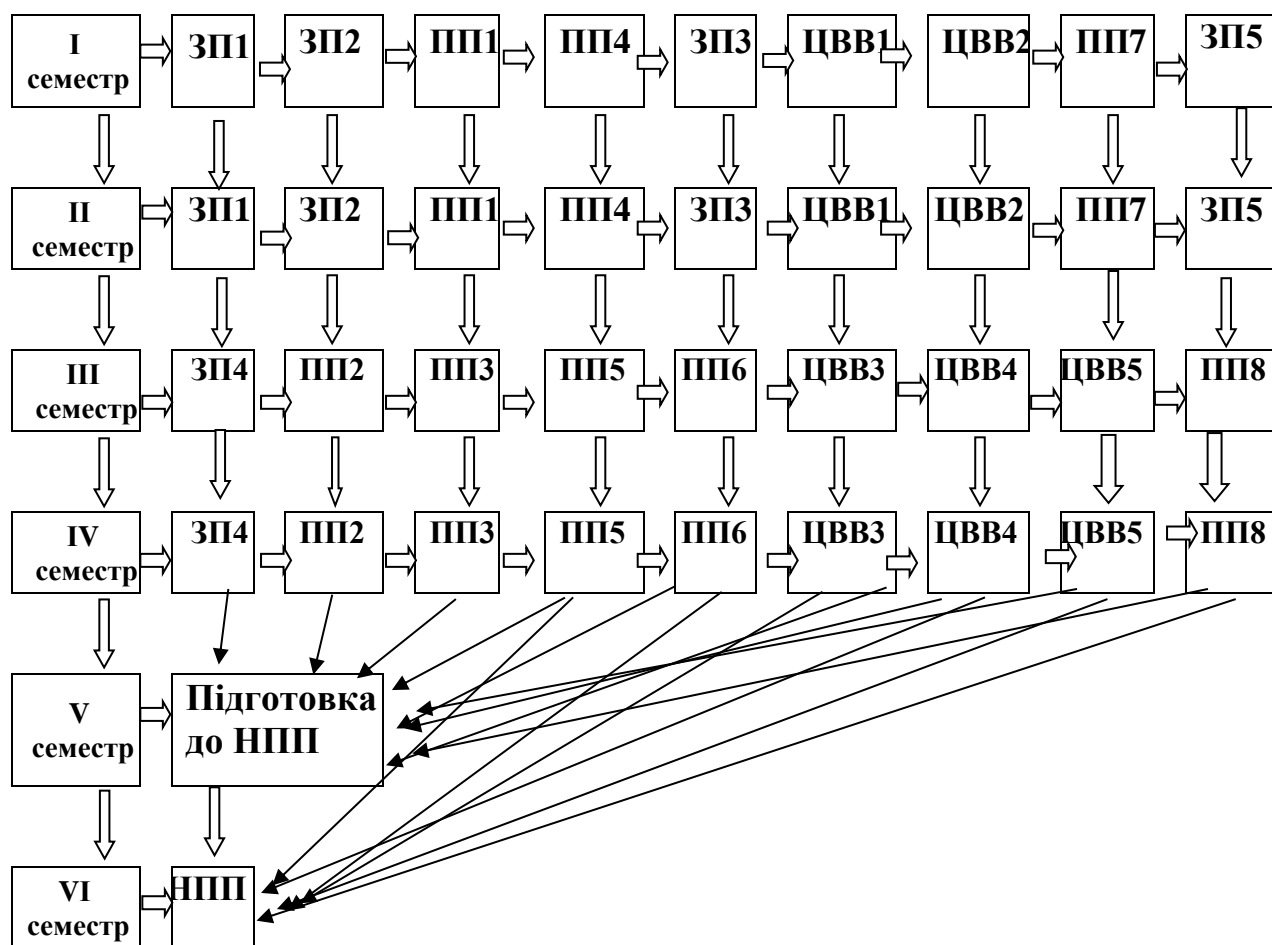

Перелік, мета та завдання обов'язкових навчальних дисциплін

1.1. Цикл загальної підготовки (18 кредитів)

ЗП1. Філософія освіти (4 кредити)

Мета вивчення: розвиток здатності проводити психологічні дослідження на відповідному рівні на основі системного наукового світогляду (ЗК1), толерувати невизначеність і доводити унікальність власного наукового пошуку в умовах інформаційного /цифрового суспільства (СК5).

Заплановані **результати навчання:**

1. Здійснювати пошук, опрацювання та аналіз професійно важливих знань із різних джерел на основі сучасних методологій наукової діяльності та інформаційно-комунікаційних (цифрових) технологій (РН1), у тому числі:

- виявляти ґрунтовну обізнаність у галузі філософії освіти;
- уміти відслідковувати найновіші наукові досягнення та знаходити наукові джерела, які мають відношення до сфери наукових інтересів аспіранта;
- демонструвати навички роботи з сучасними бібліографічними, реферативними, наукометричними базами даних, у тому числі, Web of Science і Scopus.

2. Знати та переосмислювати існуючі та / або створювати (за потреби) нові теоретичні моделі та психологічні підходи до аналізу й інтерпретації одержаних результатів наукового дослідження (PH2), зокрема:

- показувати навички критичного мислення та філософської рефлексії освітньої діяльності в сучасних умовах;
- аналізувати праці філософів, педагогів, психологів, виявляти їх креативну сутність та соціально значущі ідеї;
- порівнювати філософські концепції представників різних філософських шкіл;
- обґрунтовувати власну позицію.

3. Демонструвати прихильність до норм професійної етики, міжкультурної толерантності, професійних цінностей у науковій / практичній діяльності (PH8), зокрема:

- керуватися принципами академічної доброчесності;
- дотримуватися норм професійної етики та міжкультурної толерантності при аналізі та оцінюванні наукових ідей, відмінних від власної позиції;
- демонструвати цінність об'єктивності наукового знання у науковому пошуку.

ЗП2. Іноземна мова та академічне письмо (6 кредитів)

Мета вивчення: розвиток здатності спілкуватися та презентувати наукові результати іноземною мовою, працювати в міжнародному контексті (ЗК4), використовувати інформаційні та комунікаційні технології (ЗК2).

Заплановані результати навчання:

1. Уміти полілогічно взаємодіяти із широкою науковою спільнотою та громадськістю з проблематики дослідження (PH4), зокрема:

- ефективно користуватись іноземною мовою у суспільному житті, навчанні та професійній сфері;
- володіти іноземною мовою для академічних цілей, а саме: вміння читати наукові тексти (першоджерела), анотувати та реферувати їх; слухати та конспектувати лекції; готувати й проводити презентації та семінари;
- використовувати навички написання наукових статей, доповідей відповідно до сучасних вимог, публікувати їх у наукових виданнях, у тому числі, що включені до Web of Science і Scopus
- уміти презентувати себе і власні результати наукового дослідження;
- використовувати інформаційні та комунікаційні технології для пошуку, написання, оформлення відповідно до вимог і презентації результатів власного наукового пошуку.

2. Уміти продуктивно працювати в команді, відігравати за потреби провідну роль провідну роль в організації командної роботи, у тому числі, у міжнародній та мультикультурній групі (PH5), зокрема:

- демонструвати розвинуті комунікативні вміння та навички володіння іноземною мовою при спілкуванні на професійні теми, відстоюванні власної наукової позиції тощо;

- адекватно поводитися в різноманітних життєвих ситуаціях ділового спілкування, дотримуватися норм мовленнєвого етикету повсякденного й професійного спілкування, прийнятими у міжнародній науковій спільноті;

ЗП3. Організаційна та проектна дослідницько-інноваційна діяльність в освіті (3 кредити)

Мета вивчення: розвиток здатності генерувати нові ідеї (креативність), розробляти та реалізувати інноваційні проекти, включаючи власні дослідження (ЗК2), працювати в команді, за потреби відігравати провідну роль в організації командної роботи (ЗК5), дотримуватися у фаховій діяльності норм професійної етики, міжкультурної толерантності та керуватися загальнолюдськими цінностями (СК3).

Заплановані результати навчання:

1. Уміти створювати та впроваджувати інноваційно-дослідницькі проекти у різних сферах суспільного життя, включаючи власні дослідження (РН3), зокрема:

- демонструвати вміння розробляти суспільно значущі інноваційно-дослідницькі проекти на основі опанованих теоретичних положень і методичних основ організації проектної діяльності;

- складати календарні графіки виконання проекту, контролювати їх і коригувати план реалізації проекту з урахуванням вимог поточної ситуації;

- використовувати сучасні інформаційні та комунікаційні технології при створенні та управлінні проектом;

- уміти ефективно впроваджувати проектів у суспільну практику.

2. Уміти продуктивно працювати в команді, відігравати за потреби провідну роль в організації командної роботи, у тому числі, у міжнародній та мультикультурній групі (РН5), зокрема:

- ініціювати інноваційні наукові дослідження у сфері психології, виявляючи лідерство та повну автономність під час їх реалізації;

- проявляти вміння мотивувати учасників проекту для здійснення інноваційних комплексних проектів місцевого (регіонального) та / або державного значення.

- уміти управляти проектом на всіх стадіях розвитку його життєвого циклу;

- демонструвати здатність ідентифікувати ризики проектної діяльності та враховувати їх в управлінні проектами;

- брати на себе відповідальність за наслідки проектної діяльності.

3. Виявляти здатність до гнучкого, оперативного розв'язання професійних проблем в умовах невизначеності та соціальної напруженості (РН10), зокрема:

- демонструвати вміння діяти гнучко і оперативно у проблемних ситуаціях, що виникають під час виконання проекту;

- залучати за потреби членів команди до розв'язання вузлових проблем проектної діяльності тощо.

ЗП4. Професійна компетентність викладача закладу вищої освіти (3 кредити)

Мета вивчення: розвиток здатності здійснювати освітню діяльність у сфері психології та на межі предметних галузей (СК2), використовувати інформаційні та

комунікаційні технології (ЗК2), працювати в команді, за потреби відігравати провідну роль в організації командної роботи (ЗК5), саморозвиватися і самовдосконалюватися протягом життя, оцінювати рівень власної фахової компетенції, підвищувати професійну кваліфікацію й професійну мобільність (СК4).

Заплановані **результати навчання**:

1. Уміти здійснювати освітню діяльність у сфері психології та на межі предметних галузей і нести відповідальність за процес та результат навчання інших (РН7), зокрема:

- демонструвати глибоку обізнаність у педагогіці й психології вищої школи, розуміти специфіку професійно-педагогічної діяльності викладача вищої школи;

- досліджувати пріоритетні напрями розвитку освіти в Україні, виокремлювати тенденції підготовки фахівців у вищій школі з погляду перспектив її вдосконалення;

- узагальнювати теоретичні дослідження щодо актуальності та сутності різних підходів до підготовки майбутніх фахівців, зокрема і майбутніх викладачів вищої школи;

- уміти мотивувати студентів реалізовувати індивідуальну освітню траєкторію набуття професійної компетентності.

- критично осмислювати вітчизняний і світовий досвід освіти дорослих;

- уміти обирати оптимальні технології навчання і впроваджувати їх у життя.

2. Уміти продуктивно працювати в команді, відігравати за потреби провідну роль в організації командної роботи, у тому числі, у міжнародній та мультикультурній групі (РН5), зокрема:

- демонструвати вміння організовувати студентську групу в спільній навчально-професійній діяльності;

- уміти зайняти позицію лідера в освітньому процесі, переконувати здобувачів освіти у необхідності здобуття ключових компетентностей фахівця, необхідних для якісного і творчого виконання професійних функцій.

3. Працювати над власним розвитком та вдосконаленням, визначати свої професійні можливості та виявляти прагнення до підвищення професійної кваліфікації й професійної мобільності (РН9), зокрема:

- оцінювати рівень власної фахової компетентності та демонструвати прагнення постійно підвищувати професійну кваліфікацію;

- саморозвиватися і самовдосконалюватися протягом життя;

- бути здатним до професійної мобільності;

- показувати вміння і навички самоменеджменту у професійній діяльності та вдосконаленні.

ЗП5. Наукові електронні комунікації та відкриті журнальні системи Цикл загальної підготовки (3 кредити)

Мета вивчення: розвиток здатності використовувати інформаційні та комунікаційні технології (ЗК2), дотримуватися у фаховій діяльності норм професійної етики, міжкультурної толерантності та керуватися загальнолюдськими

цінностями (СК3), толерувати невизначеність і доводити унікальність власного наукового пошуку в умовах інформаційного /цифрового суспільства (СК5).

Заплановані результати навчання:

1. Здійснювати пошук, опрацювання та аналіз професійно важливих знань із різних джерел на основі сучасних методологій наукової діяльності та інформаційно-комунікаційних (цифрових) технологій (РН1), зокрема:

- знати сутність, види, моделі, засоби наукової комунікації, уміти використовувати цифрові технології у науковій комунікації;
- розуміти основні принципи організації науково-інформаційного обігу даних в процесі наукової діяльності;
- знати різні види ІКТ підтримки наукової комунікації в процесі дослідження;
- знати й розуміти принципи здійснення наукометрії засобами ІКТ;
- уміти використовувати сучасні засоби електронної комунікації для публікації результатів наукових досліджень.

2. Демонструвати прихильність до норм професійної етики, академічної доброчесності міжкультурної толерантності, професійних цінностей у науковій / практичній діяльності. (РН8), зокрема:

- уміти використовувати наукометричні та реферативні бази даних;
- знати різні види програмних засобів перевірки плагіату та вміти їх використовувати;
- уміти здійснювати перевірку наукових робіт на наявність плагіату.

1.2. Цикл професійної підготовки (27 кредити)

ПП1. Теоретико-методологічні підходи до наукового дослідження змінювання психіки (3 кредити)

Мета вивчення: розвиток здатності проводити психологічні дослідження на відповідному рівні на основі системного наукового світогляду (ЗК1), виокремлювати, систематизувати, розв'язувати та прогнозувати актуальні психологічні проблеми, чинники та тенденції функціонування й розвитку особистості, соціальних груп і організацій на різних рівнях психологічного дослідження (СК1), толерувати невизначеність і доводити унікальність власного наукового пошуку в умовах інформаційного /цифрового суспільства (СК5).

Заплановані результати навчання:

1. Виокремлювати, систематизувати, розв'язувати, критично осмислювати та прогнозувати значущі психологічні проблеми, чинники та тенденції функціонування й розвитку особистості, соціальних груп і організацій на різних рівнях психологічного дослідження (РН6), зокрема:

- демонструвати здатність ідентифікувати значущі проблеми сьогодення, що потребують спеціального психологічного дослідження;

- уміти аналізувати теоретико-методологічні підходи до наукового дослідження психіки та її змінювання;
 - виявляти здатність здійснювати критичний аналіз, оцінку, синтез і узагальнення концептуальних психологічних ідей і теорій;
 - уміти обирати підхід, адекватний проблемі дослідження, за потреби синтезувати авторський підхід на основі аналізу й узагальнення провідних теоретико-методологічних підходів до наукового дослідження психіки;
 - систематизувати психологічні чинники та тенденції функціонування й розвитку особистості, груп і організацій;
2. Знати та переосмислювати існуючі та \ або створювати (за потреби) нові теоретичні моделі та психологічні підходи до аналізу й інтерпретації одержаних результатів наукового дослідження (PH2), зокрема:
- знати сучасні системи психології та їх роль у дослідженні психіки, специфіку психологічного дослідження як особливого виду наукової діяльності,
 - виокремлювати зміст і основні характеристики провідних теоретико-методологічних підходів до наукового дослідження психіки;
 - знати методологію та методи наукового дослідження психіки і застосувати їх у психологічному дослідженні;
 - уміти створювати (за потреби) нові теоретичні моделі та психологічні підходи до аналізу й інтерпретації одержаних результатів наукового дослідження;
 - уміти критично і системно оцінювати результати науково-дослідної роботи, визначати перспективи подальших наукових розвідок.

ПП2. Психологія розвитку та педагогічна психологія (3 кредити)

Мета вивчення: розвиток здатності виокремлювати, систематизувати, розв'язувати та прогнозувати актуальні психологічні проблеми, чинники та тенденції функціонування й розвитку особистості, соціальних груп і організацій на різних рівнях психологічного дослідження (СК1), дотримуватися у фаховій діяльності норм професійної етики, міжкультурної толерантності та керуватися загальнолюдськими цінностями (СК3).

Заплановані результати навчання:

1. Виокремлювати, систематизувати, розв'язувати, критично осмислювати та прогнозувати значущі психологічні проблеми, чинники та тенденції функціонування й розвитку особистості, соціальних груп і організацій на різних рівнях психологічного дослідження (PH6), зокрема:
 - виокремлювати та систематизувати значущі проблеми сьогодення, що потребують спеціального дослідження у межах психології розвитку та педагогічної психології;
 - демонструвати вміння аналізувати актуальні проблеми наукового дослідження у галузі психології розвитку та педагогічної психології та стан їх розв'язання.

2. Знати та переосмислювати існуючі та / або створювати (за потреби) нові теоретичні моделі та психологічні підходи до аналізу й інтерпретації одержаних результатів наукового дослідження (PH2), зокрема:

- виокремлювати психологічні закономірності виховного та освітнього процесів, становлення і розвитку індивідуальності, особистості й громадянина у педагогічному процесі;

- виявляти здатність осмислювати існуючі та / або створювати (за потреби) нові теоретичні моделі, що відображають психологічні особливості, чинники та умови навчання й розвитку осіб різного віку;

- виокремлювати особливості й закономірності психологічної підготовки педагогічних працівників закладів освіти різного рівня до професійної діяльності;

- обґрунтовувати основні напрямки та етапи розв'язання актуальних проблем у галузі психології розвитку та педагогічної психології

- демонструвати вміння критично і системно оцінювати результати науково-дослідної роботи, визначати перспективи подальших наукових розвідок

3. Демонструвати прихильність до норм професійної етики, міжкультурної толерантності, професійних цінностей у науковій / практичній діяльності (PH8), зокрема:

- демонструвати здатність до теоретичного аналізу актуальних проблем та психології розвитку та педагогічної психології відповідно до норм професійної етики;

- виявляти здатність обґрунтовувати основні напрямки та етапи розв'язання актуальних проблем у галузі психології розвитку та педагогічної психології відповідно до норм міжкультурної толерантності, професійних цінностей у науковій / практичній діяльності тощо.

ППЗ. Демократичне врядування в системі освіти: досвід ЄС та Україні (2 кредити)

Мета вивчення: Метою навчальної дисципліни є формування у аспірантів наукових знань щодо глобального управління та сучасних трендів демократизації в системі освіти, теорії та практики демократії та належного врядування у країнах ЄС і України для використання у наукових дослідженнях та у практичній діяльності.

Заплановані результати навчання:

опанування знаннями з глобального управління та демократизації системи освіти, основних моделей управління та належного врядування в країнах ЄС, інституціонального та політичного устрою, реформування системи освіти, оволодіння теорією та практикою демократії, розуміння сучасних трендів демократизації освіти у провідних країнах світу. В результаті вивчення навчальної дисципліни аспіранти набувають загальних компетентностей та soft skills:

- здатність до формування системного наукового світогляду, загального культурного кругозору. Креативність.

- Здатність переосмислювати наявне та створювати нове цілісне знання. Здатність логічно і критично мислити.

- Здатність розв'язувати значущі проблеми у сфері управління. Співпраця в команді задля досягнення спільної мети.

- Здатність налагоджувати навчально-наукову і міжособистісну взаємодію, співробітництво

- Презентаційні навички. Здатність презентувати результати досліджень на всіх рівнях.

- В процесі вивчення навчальної дисципліни здобувачі здатні набути певних фахових компетентностей, що стосуються здатності приймати обґрунтовані управлінські рішення з урахуванням питань європейської та євроатлантичної інтеграції, розробки науково обґрунтованих рекомендацій щодо вирішення складних управлінських і соціальних проблем.

ПП4. Експериментальний метод у психологічному дослідженні (3 кредити)

Мета вивчення: розвиток здатності проводити психологічні дослідження на відповідному рівні на основі системного наукового світогляду (ЗК1), використовувати інформаційні та комунікаційні технології (ЗК2), генерувати нові ідеї (креативність), розробляти та реалізувати інноваційні проекти, включаючи власні дослідження (ЗК3), дотримуватися у фаховій діяльності норм професійної етики, міжкультурної толерантності та керуватися загальнолюдськими цінностями (СК3).

Заплановані **результати навчання:**

1. Виокремлювати та систематизувати значущі проблеми (соціальні, наукові, культурні, етичні та інші), чинники та тенденції функціонування й розвитку особистості, груп і організацій на різних рівнях психологічного дослідження (РН6), зокрема:

- виокремлювати актуальні психологічні проблеми відповідно до запитів сьогодення;

- розуміти можливості експериментального методу в дослідженні актуальних проблем педагогічної та вікової психології

2. Знати та переосмислювати існуючі та / або створювати (за потреби) нові теоретичні моделі та психологічні підходи до аналізу й інтерпретації одержаних результатів наукового дослідження (РН2), зокрема:

- знати сутність і специфіку експериментального методу в системі методів наукового дослідження актуальних психологічних проблем;

- уміти обирати підхід, адекватний проблемі дослідження, за потреби синтезувати авторський підхід на основі аналізу й узагальнення провідних теоретико-методологічних підходів до наукового дослідження психіки;

- визначати методологію конкретного дослідження психіки та обирати адекватні меті та завданням методи,

- демонструвати вміння аналізувати наукові звіти про проведені експериментальних досліджень психолого-педагогічних явищ з метою визначення їх валідності, можливості їх застосування у практиці професійної діяльності;

- оцінювати валідність результатів експериментального дослідження психологічних особливостей особистісного, соціального або організаційного розвитку;

- виявляти здатність визначати перспективи подальших наукових розвідок у галузі психології.

3. Уміти створювати та впроваджувати інноваційно-дослідницькі проекти у різних сферах суспільного життя, включаючи власні дослідження (PH3), зокрема:

- ініціювати інноваційні наукові дослідження у сфері психології, виявляючи лідерство та повну автономність під час їх реалізації;

- розв'язувати комплексні проблеми в галузі професійної та / або дослідницько-інноваційної діяльності, переосмислювати наявні та створювати нові цілісні знання та / або професійну практику;

- узагальнювати емпіричні дані та формулювати теоретичні висновки, робити психологічний прогноз щодо розвитку особистості, груп, організацій

- обирати адекватні методи аналізу, узагальнення та інтерпретації емпіричних даних;

- використовувати комп'ютерні програми (зокрема, SPSS) для опрацювання і презентації результатів експериментального дослідження психіки;

- виявляти здатність до теоретичного узагальнення одержаних результатів;

- уміти прогнозувати психологічні особливості розвитку особистості, груп, організацій на основі ордер даних експериментальних даних тощо.

4. Демонструвати прихильність до норм професійної етики, міжкультурної толерантності, професійних цінностей у науковій / практичній діяльності (PH8), зокрема:

- виявляти здатність оцінювати результати експериментального дослідження психіки з позиції об'єктивності і встановлення наукової істини;

- розробляти та реалізовувати власні проекти експериментального дослідження психологічних явищ, які дають можливість переосмислити наявне та створити нове цілісне знання та / або професійну практику; сприяти розв'язанню значущих соціальних, наукових, культурних, етичних та інших проблем.

- нести соціальну відповідальність за достовірність результатів експериментального дослідження психіки та їх упровадження в суспільну практику.

ПП.5. Методика викладання психології у вищій школі (3 кредити)

Мета вивчення: розвиток здатності здійснювати освітню діяльність у сфері психології загалом і на межі предметних галузей (СК2), працювати в команді, за потреби відігравати провідну роль в організації командної роботи (ЗК5), дотримуватися у фаховій діяльності норм професійної етики, міжкультурної

толерантності та керуватися загальнолюдськими цінностями (СК3), саморозвиватися і самовдосконалюватися протягом життя, оцінювати рівень власної фахової компетенції та підвищувати професійну кваліфікацію й професійну мобільність (СК4).

Заплановані **результати навчання:**

1. Уміти здійснювати освітню діяльність у сфері психології та на межі предметних галузей і нести відповідальність за процес та результат навчання інших (РН7), зокрема:

- демонструвати глибоку обізнаність у змісті професійно-педагогічної діяльності викладача вищої школи;

- знати, критично осмислювати та реалізовувати в практиці професійної діяльності психологічні закономірності освіти дорослих упродовж життя;

- уміти застосовувати понятійний апарат науки, методології, інноваційні технології та методи навчання при плануванні змісту курсів психологічних дисциплін за відповідними типовими програмами вишів;

- організовувати процес навчання, у тому числі, самостійну роботу студентів відповідно до їх індивідуальної освітньої траєкторії набуття професійної компетентності й необхідності розвитку психологічної культури майбутніх фахівців

- уміти аналізувати та приймати рішення щодо критеріїв якості навчання та діагностики якості психологічних знань;

- демонструвати здатність до професійної рефлексії, адекватної оцінки ступеня засвоєння психологічних знань й оволодіння уміннями студентами.

2. Уміти продуктивно працювати в команді, відігравати за потреби провідну роль, під час дебатів і дискусій у міжнародній та мультикультурній групі (РН5), зокрема:

- демонструвати вміння організовувати студентську групу в спільній навчально-професійній діяльності;

- організовувати взаємодію суб'єктів освітнього процесу у процесі науково-дослідної роботи, проектної діяльності тощо

- уміти зайняти позицію лідера в освітньому процесі, переконувати здобувачів освіти у необхідності здобуття ключових компетентностей фахівця, необхідних для якісного і творчого виконання професійних функцій;

- здійснювати аналіз ситуацій педагогічної взаємодії у рамках викладання психології у вищій школі з метою її вдосконалення та корекції.

3. Працювати над власним розвитком та вдосконаленням, визначати свої професійні можливості та виявляти прагнення до підвищення професійної кваліфікації (РН9), зокрема:

- виявляти глибоке розуміння сутності, змісту, принципів, психологічних умов вдосконалення педагогічної майстерності викладача вищої школи;

- уміти планувати та здійснювати власну навчальну діяльність, включаючи самостійну роботу над заданим матеріалом, самопізнання та формування індивідуального стилю педагогічної діяльності;

- демонструвати відповідальне ставлення до ролі викладача ВНЗ, підвищувати професійні вміння та здатність до самовдосконалення на основі систематичної цілеспрямованої роботи з науковою літературою, вивченням передового педагогічного досвіду тощо.

- виявляти здатність до постійного самовдосконалення своєї педагогічної майстерності та професійно важливих якостей особистості сучасного викладача вищої школи тощо.

ПП6. Психологія соціального та організаційного розвитку (3 кредити)

Мета вивчення: розвиток здатності проводити дослідження на відповідному рівні на основі системного наукового світогляду (ЗК1), виокремлювати, систематизувати, розв'язувати та прогнозувати актуальні психологічні проблеми, чинники та тенденції функціонування й розвитку особистості, соціальних груп і організацій на різних рівнях психологічного дослідження (СК1).

Заплановані **результати навчання:**

1. Уміти здійснювати пошук, опрацювання та аналіз професійно важливих знань із різних джерел на основі сучасних методологій наукової діяльності та інформаційно-комунікаційних (цифрових) технологій (РН1), зокрема:

- уміти здійснювати пошук результатів сучасних досліджень соціально-психологічних та організаційно-психологічних проблем особистості; спілкування і міжособистісної взаємодії; групових і організаційних явищ та процесів за різними джерелами;

- уміти опрацьовувати та аналізувати одержані дані на основі науково обґрунтованої методології психологічного дослідження на макро- (соціум), мезо- (організація), мікро- (особистість) рівнях аналізу.

- визначати чинники та тенденції соціального та організаційного розвитку;

- уміти критично і системно оцінювати результати психологічного дослідження, визначати перспективи подальших наукових розвідок у контексті психології соціального та організаційного розвитку.

2. Уміти полілогічно взаємодіяти із широкою науковою спільнотою та громадськістю з проблематики дослідження (РН4), зокрема:

- уміти вести полілог з актуальних проблем психології соціального та організаційного розвитку;

- презентувати результати теоретичного та емпіричного пошуку науковій спільноті та громадськості, у тому числі в міжнародному контексті.

3. Демонструвати прихильність до норм професійної етики, міжкультурної толерантності, професійних цінностей у науковій / практичній діяльності (РН8), зокрема:

- здобувати, аналізувати та презентувати одержані психологічні знання з позицій наукової істини, об'єктивності, міжкультурної толерантності;

- демонструвати здатність дотримуватися принципів академічної доброчесності у презентації результатів психологічних досліджень різноманітних аспектів соціального та організаційного розвитку.

ПП7. Створення науково-психологічного тексту (3 кредити)

Мета вивчення: розвиток здатності генерувати нові ідеї (креативність), розробляти та реалізувати інноваційні проекти, включаючи власні дослідження (ЗК3), спілкуватися та презентувати наукові результати державною та іноземною мовою, працювати в міжнародному контексті (ЗК4), використовувати інформаційні та комунікаційні технології (ЗК2), толерувати невизначеність і доводити унікальність власного наукового пошуку в умовах інформаційного /цифрового суспільства (СК5).

Заплановані результати навчання:

1. Уміти здійснювати пошук, опрацювання та аналіз професійно важливих знань із різних джерел на основі сучасних методологій наукової діяльності та інформаційно-комунікаційних (цифрових) технологій (РН1), зокрема:

- уміти здійснювати пошук професійно важливих знань з різних джерел з використанням сучасних цифрових технологій;
- обирати наукове видання, адекватне науковій проблемі та результатами наукового пошуку, в тому числі, серед провідних наукометричних баз.

2. Виокремлювати, систематизувати, розв'язувати, критично осмислювати та прогнозувати значущі психологічні проблеми, чинники та тенденції функціонування й розвитку особистості, соціальних груп і організацій на різних рівнях психологічного дослідження (РН6), зокрема:

- демонструвати здатність генерувати нові ідеї, переосмислювати наявне та створювати нове цілісне знання та презентувати його державною та іноземною мовами;
- уміти подавати відповідні результати у науково-психологічному тексті відповідно до вимог обраного видання.

3. Демонструвати прихильність до норм професійної етики, міжкультурної толерантності, професійних цінностей у науковій /практичній діяльності (РН8), зокрема:

- створювати науково-психологічні тексти з урахуванням норм професійної етики, міжкультурної толерантності, професійних цінностей;
- запобігати науковому плагіату і сприяти академічній доброчесності при написанні науково-психологічних текстів тощо.

ПП8. Психологічна допомога особистості в кризових умовах сьогодення (3 кредити)

Мета вивчення: розвиток здатності виокремлювати, систематизувати, розв'язувати та прогнозувати актуальні психологічні проблеми, чинники та тенденції функціонування й розвитку особистості, соціальних груп і організацій на різних рівнях психологічного дослідження (СК1); здійснювати освітню діяльність у сфері

психології загалом і освіти дорослих зокрема, а також на межі предметних галузей (СК2), дотримуватися у фаховій діяльності норм професійної етики, міжкультурної толерантності та керуватися загальнолюдськими цінностями (СК3).

Заплановані **результати навчання:**

1. Уміти виокремлювати, систематизувати, розв'язувати, критично осмислювати та прогнозувати значущі психологічні проблеми, чинники та тенденції функціонування й розвитку особистості, соціальних груп і організацій на різних рівнях психологічного дослідження (РН6), зокрема:

- знати закони, функції та завдання надання психологічної допомоги особистості в кризових умовах сьогодення;

- виявляти, ставити та науково обґрунтовано сприяти вирішенню психологічних проблем особистості, спричинених кризовими умовами сьогодення;

- обирати та адекватно застосовувати методи психодіагностики проблем особистості.

2. Уміти здійснювати освітню діяльність у сфері психології і нести відповідальність за процес та результат навчання інших (РН7), зокрема:

- ініціювати, організовувати і проводити у процесі надання психологічної допомоги семінари, тренінги, комплекси вправ;

- виявляти здатність мотивувати людей та рухатися до спільної мети;

- уміти надавати психологічну підтримку діяльності людини в екстремальних умовах сьогодення.

3. Демонструвати прихильність до норм професійної етики, міжкультурної толерантності, професійних цінностей у науковій / практичній діяльності (РН8), зокрема:

- виявляти здатність діяти відповідально та свідомо на основі етичних міркувань

- цінувати та поважати різноманітність і мультикультурність;

- здійснювати психологічно безпечну діяльність (за принципом «Не нашкодь») у контексті надання психологічної допомоги особистості.

4. Виявляти здатність до гнучкого, оперативного розв'язання професійних проблем в умовах змін, невизначеності та соціальної напруженості (РН10), зокрема:

- демонструвати здатність до адаптації та дії в новій ситуації;

- кваліфіковано реагувати на виклики складних соціально-політичних подій та умов невизначеності.

Науково-педагогічна практика аспіранта (3 кредити)

Мета практики: розвиток здатності здійснювати освітню діяльність у сфері психології загалом і сфері освіти дорослих зокрема, а також на межі предметних галузей (СК2), дотримуватися у фаховій діяльності норм професійної етики, міжкультурної толерантності та керуватися загальнолюдськими цінностями (СК3).

Загальна характеристика змісту та перебігу науково-педагогічної практики.

Під час науково-педагогічної практики відбувається поглиблення та закріплення знань аспірантів з питань організації і форм здійснення освітнього процесу в сучасних умовах, його наукового, навчально-методичного та нормативного забезпечення, формування вмінь і навичок опрацювання наукових та інформаційних джерел при підготовці до занять, застосування активних методик викладання професійно-орієнтованих дисциплін для спеціальності 053 «Психологія».

Під час проходження практики відпрацьовуються практичні вміння та навички аспіранта здійснювати підготовку навчально-методичного забезпечення, підготовку та прочитання лекцій, проведення практичних (семінарських) занять, організацію самостійної роботи студентів у межах дисциплін, які викладає науковий керівник.

Проходження асистентської науково-педагогічної практики передбачає виконання аспірантом наступних видів робіт:

- підготовку та прочитання 1-2 лекцій разом з лектором з дисциплін, які викладаються науковим керівником;
- підготовку та проведення практичних (семінарських) занять;
- підготовку навчально-методичного забезпечення проведення практичних (семінарських, лабораторних) занять;
- розробку завдань та організацію самостійної роботи студентів з дисциплін, що викладаються;
- підготовку навчально-методичного забезпечення проведення модульних контрольних робіт з дисциплін, що викладаються;
- підготовку навчально-методичного забезпечення з дисциплін, що викладаються;
- участь (разом з лектором) у проведенні заліків та іспитів для студентів відповідної спеціальності.

Заплановані результати навчання:

1. Уміти здійснювати освітню діяльність у сфері психології та на межі предметних галузей і нести відповідальність за процес та результат навчання інших (РНР7).

2. Уміти продуктивно працювати в команді, відігравати за потреби провідну роль в організації командної роботи, у тому числі, у міжнародній та мультикультурній групі (РН5).

3. Виявляти здатність до гнучкого, оперативного розв'язання професійних проблем в умовах невизначеності та соціальної напруженості (РН10).

4. Працювати над власним розвитком та вдосконаленням, визначати свої професійні можливості та виявляти прагнення до підвищення професійної кваліфікації (РН9).

Підсумки науково-педагогічної практики обговорюються на засіданнях відповідних кафедр під час проміжної атестації аспірантів.

Система оцінювання результатів опанування освітньо-наукової програми.

Результати опанування освітньо-наукової програми аспіранта оцінюють за 100-бальною шкалою. Форми контролю – екзамен або залік. При оформленні документів за екзаменаційну сесію використовується таблиця відповідності оцінювання знань аспірантів за різними системами.

Шкала оцінювання (національна та ECTS).

Оцінка в балах	Оцінка ECTS	Визначення	За національною шкалою	
			Екзаменаційна оцінка, оцінка з диференційованого заліку	Залік
90 - 100	A	Відмінно	Відмінно	Зараховано
81-89	B	Дуже добре	Добре	
71-80	C	Добре		
61-70	D	Задовільно	Задовільно	
51-60	E	Достатньо		

Науково-дослідна робота аспіранта

Науково-дослідна робота аспірантів є обов'язковою складовою підготовки висококваліфікованих фахівців (докторів філософії), здатних самостійно вести науковий пошук, творчо вирішувати конкретні професійні, наукові завдання. Кредитами не обліковується.

Аспірант проводить наукові дослідження згідно з індивідуальним планом наукової роботи протягом усього періоду навчання, в якому визначаються зміст, терміни виконання та обсяг науково-дослідних робіт. Індивідуальний план наукової роботи здобувач погоджує з науковим керівником і Вчена рада Університету затверджує план протягом двох місяців з дня зарахування здобувача до аспірантури.

Наукова складова включає проведення фундаментальних та (або) прикладних наукових досліджень в Університеті, підготовку до публічного захисту дисертаційного дослідження, тематика якого визначена відповідною випускною кафедрою та затверджена вченою радою факультету, написання та публікацію статей та апробацію результатів за напрямком дисертаційного дослідження.

Науково-дослідна робота аспіранта здійснюється під керівництвом наукового керівника, умовно може бути розділена на підготовчий та основний етапи та включає наступні види діяльності. На підготовчому етапі аспірант:

1. Обирає тему наукового дослідження та обґрунтовує актуальність обраної теми дослідження. Здійснює перегляд каталогів захищених дисертацій і знайомиться

з вже виконаними на кафедрі дисертаційними роботами. Опрацьовує новітні результати досліджень в обраній та суміжних сферах науки. Ознайомлюється з аналітичними оглядами і статтями у фахових виданнях, проводить консультації з фахівцями з метою виявлення маловивчених наукових проблем і питань, що є актуальними. Вивчає та аналізує основні підходи та позиції наукових шкіл і течій у вирішенні досліджуваної проблеми; уточнює термінологію в обраній галузі знань. Здійснює пошук літературних джерел з обраної теми.

2. Проводить планування дисертаційної роботи шляхом складання індивідуального плану аспіранта; робочого плану аспіранта.

3. Здійснює постановку цілей і завдань дисертаційної роботи. Визначає об'єкт і предмет наукового дослідження.

4. Обирає методи (методику) проведення дослідження.

5. Здійснює опис процесу наукового дослідження у дисертаційній роботі шляхом формування плану-проспекту, який являє собою реферативний виклад питань, за якими надалі буде систематизуватися весь зібраний фактичний матеріал.

Під час основного етапу науково-дослідницької роботи аспірант:

1. Проводить науково-дослідницькі роботи відповідно до профілю ОНП аспірантури, з використанням фундаментальних і прикладних дисциплін, що викладаються. Займається науковою роботою з виконання теоретичної та практичної частини дослідження.

2. Аналізує та узагальнює результати наукового дослідження на основі сучасних міждисциплінарних підходів, застосування наукових методологічних принципів та методичних прийомів дослідження, використання в дослідженні тематичних інформаційних ресурсів, провідного вітчизняного і зарубіжного досвіду з тематики дослідження.

3. Здійснює підготовку та видання публікацій за темою дисертації: монографій та наукових публікацій у вітчизняних фахових виданнях, перелік яких затверджується центральним органом виконавчої влади у сфері психології і науки і виданнях, включених у міжнародні наукометричні бази даних, наукових публікацій в інших виданнях.

4. Проводить апробацію результатів наукових досліджень шляхом участі у наукових конференціях: у міжнародних та зарубіжних конференціях; у всеукраїнських конференціях; у регіональних та міжвузівських конференціях; у конференціях для молодих вчених; у літніх (зимових) наукових школах (семінарах). Бере участь у конкурсах наукових робіт.

5. Бере участь у роботі Наукових товариств студентів, аспірантів та молодих учених.

6. Залучається до виконання держбюджетної або госпдогвірної тематики в рамках державних, міжвузівських або університетських грантів, а також індивідуальних планів кафедр.

7. Якщо за науковими результатами наукового дослідження було отримано винахід, то аспірантом готуються та подаються документи для отримання патенту на винахід (авторське свідоцтво).

8. Займається проведенням досліджень та підготовкою дисертаційної роботи,

формулюванням висновків дисертаційної роботи.

9. Здійснює оцінку отриманих результатів, які обговорюються на засіданні наукового семінару, а потім виносяться для обговорення та дискусії на засіданні випускної кафедри.

10. Проходить попередню експертизу дисертації на кафедрі (передзахист).

11. Займається роботою з підготовки рукопису дисертації.

12. Працює над створенням нових перспективних засобів, в організації робіт щодо практичного використання та впровадження результатів дослідження.

13. Готує до захисту / захищає дисертацію у спеціалізованій вченій раді.

14. Науково-дослідна робота відображається в індивідуальному науковому плані підготовки фахівця. Контроль виконання індивідуального плану підготовки здійснюються профільними кафедрами шляхом атестації. Атестація аспірантів здійснюється відповідно до цієї освітньо-наукової програми підготовки докторів філософії за спеціальністю 053 «Психологія» та Графіка виконання індивідуального плану наукової роботи та індивідуального навчального плану аспіранта. Атестація аспірантів проводиться раз на рік у кінці навчального року.

Атестації передують проміжні звіти. Аспірант звітує на кафедрі 2 рази на рік. Метою проміжної атестації є контроль за виконанням індивідуального плану науково-дослідницького пошуку та дотримання графіку виконання індивідуального навчального плану аспіранта.

При атестації аспіранта враховуються виконання програмних вимог як освітньої, так і наукової компонент освітньо-наукової програми. Аспіранти, що успішно пройшли щорічну атестацію, переводяться на наступний рік навчання. Аспіранти, які не пройшли атестацію, підлягають відрахуванню.

Метою проміжних звітів є контроль за виконанням індивідуального плану аспіранта за всіма складовими, передбаченими освітньо-науковою програмою.

Проміжний звіт має включати три модулі:

1. Теоретичний модуль.
2. Науково-дослідницький.
3. Практичний модуль.

Результатом навчання в аспірантурі є успішне виконання здобувачем вищої освіти даної освітньо-наукової програми, висновок кафедри про результати проведеного дослідження та можливість рекомендації до захисту, на основі якого відбувається публічний захист дисертації у спеціалізованій вченій раді та присудження ступеня доктора філософії у галузі соціальних і поведінкових наук за спеціальністю Психологія.

Форма атестації здобувачів вищої освіти

Атестація здійснюється на підставі результатів навчання випускників шляхом складання комплексного іспиту зі спеціальності 053 – Психологія та захисту дисертаційної роботи доктора філософії.

Вимоги до комплексного екзамену за спеціальністю. Комплексний екзамен передбачає виконання кваліфікаційних завдань за спеціальністю 053 «Психологія» і

є адекватною формою кваліфікаційних випробувань, яка об'єктивно і надійно визначає рівень професійної та наукової підготовки випускників аспірантури. Програма комплексного екзамену містить обов'язковий і варіативний модулі. Обов'язковий модуль охоплює теоретичні та методологічні аспекти сучасної психології, оволодіння методологією та методикою джерелознавчого дослідження, оволодіння сучасною вітчизняною та зарубіжною практикою з напрямку дослідження, а варіативний модуль стосується наукових та практичних аспектів відповідно до обраного напрямку дисертаційної роботи.

Комплексний екзамен складається з виконання теоретичного і практичного (аналітичного) завдань:

теоретичне завдання передбачає письмову відповідь на питання, які стосуються сучасних проблем освітньої наукової галузі і дає можливість оцінити програмні результати навчання: знання, (питання включають обов'язковий і варіативний модулі програми);

практичне (аналітичне) завдання передбачає науковий пошук у межах чітко окресленої проблеми, за результатами якого формується розгорнута аналітична записка (відповідно до напрямку дослідження) і дає можливість оцінити програмні результати навчання: уміння, комунікацію, автономність і відповідальність.

Основні результати навчання та науково-дослідної діяльності аспірантів мають бути підтверджені за такими складовими:

1. Освітня компонента освітньо-наукової програми підготовки докторів філософії з галузі 05 Соціальні та поведінкові науки, яка складається з результатів вивчення дисциплін циклу загальної підготовки та дисциплін циклу професійної підготовки в обсязі 45 кредитів. Складання заліків та екзаменів відповідно до навчального плану теоретичної підготовки.

2. Проходження та успішний захист науково-педагогічної практики.

3. Підготовка дисертаційної роботи, яка рекомендована кафедрою до захисту на спеціалізованій вченій раді.

4. Публікація за темою дисертації не менше трьох одноосібних статей у фахових виданнях категорії Б, в яких подані результати всіх розділів дисертації.

5. Апробація результатів дисертаційної роботи шляхом участі в роботі не менше 5-ти всеукраїнських та міжнародних наукових конференцій, семінарів та інших форм наукової комунікації.

**Матриця відповідності
програмних компетентностей дескрипторам НРК
(за 9-м рівнем, освітньо-науковим)**

Класифікація компетентностей за НРК	Знання Зн 1 Концептуальні та методологічні знання в галузі чи на межі галузей знань або професійної діяльності	Уміння Ум1 Спеціалізовані уміння/навички і методи, необхідні для розв'язання значущих проблем у сфері професійної діяльності, науки та/або інновацій, розширення та переоцінки вже існуючих знань і професійної практики Ум2 Започаткування, планування, реалізація та коригування послідовного процесу ґрунтового наукового дослідження з дотриманням належної академічної доброчесності Ум3 Критичний аналіз, оцінка і синтез нових та комплексних ідей	Комунікація К1 Вільне спілкування з питань, що стосуються сфери наукових та експертних знань, з колегами, широкою науковою спільнотою, суспільством в цілому К2 Використання академічної української та іноземної мови у професійній діяльності та дослідженнях	Автономія та відповідальність АВ1 Демонстрація значної авторитетності, інноваційності, високий ступінь самостійності, академічна та професійна доброчесність, послідовна відданість розвитку нових ідей або процесів у передових контекстах професійної та наукової діяльності АВ2 Здатність до безперервного саморозвитку та самовдосконалення
Загальні компетентності				
ЗК1	Зн1	Ум1, Ум2		АВ1
ЗК2	Зн1	Ум1, Ум3	К1, К2	
ЗК3	Зн1	Ум2, Ум3	К1, К2	АВ2
ЗК4		Ум2	К1	АВ1
ЗК5	Зн1		К1	АВ1
Спеціальні компетентності				
СК1	Зн1	Ум1, Ум2, Ум3	К1, К2	АВ1
СК2	Зн1	Ум1, Ум3		АВ1, АВ2
СК3		Ум1, Ум3		АВ1, АВ2
СК4	Зн1	Ум1, Ум3		АВ2
СК5	Зн1	Ум1, Ум2, Ум3	К1, К2	АВ1

Таблиця 2.

**Матриця відповідності
результатів навчання та компетентностей.**

Результати навчання	Компетентності										
	Інтег- ральна	Загальні					Спеціальні				
		1	2	3	4	5	1	2	3	4	5
РН1. Здійснювати пошук, опрацювання та аналіз професійно важливих знань із різних джерел на основі сучасних методологій наукової діяльності та інформаційно-комунікаційних (цифрових) технологій	+	+	+	+	+		+		+		+
РН2. Знати та переосмислювати існуючі та \ або створювати (за потреби) нові теоретичні моделі та психологічні підходи до аналізу й інтерпретації одержаних результатів наукового дослідження	+	+	+	+			+	+	+		+
РН3. Уміти створювати та впроваджувати інноваційно-дослідницькі проекти у різних сферах суспільного життя, включаючи власні дослідження	+	+	+	+		+	+		+		+
РН4. Уміти полілогічно взаємодіяти із світовою науковою спільнотою та громадськістю з проблематики дослідження.	+	+	+	+	+		+		+		+
РН5. Уміти продуктивно працювати в команді, відігравати за потреби провідну роль провідну роль в організації командної	+	+	+	+	+	+	+	+	+	+	

роботи, у тому числі, у міжнародній та мультикультурній групі											
РН6. Виокремлювати, систематизувати, розв'язувати, критично осмислювати та прогнозувати значущі психологічні проблеми, чинники та тенденції функціонування й розвитку особистості, соціальних груп і організацій на різних рівнях психологічного дослідження.	+	+	+	+	+	+	+	+	+	+	+
РН7. Уміти здійснювати освітню діяльність у сфері психології й на межі предметних галузей і нести відповідальність за процес та результат навчання інших.	+		+			+	+	+	+	+	
РН8. Демонструвати прихильність до норм професійної етики, міжкультурної толерантності, професійних цінностей у науковій / практичній діяльності.	+	+	+	+	+		+	+	+	+	+
РН9. Працювати над власним розвитком та вдосконаленням, визначати свої професійні можливості та виявляти прагнення до підвищення професійної кваліфікації й професійної мобільності.	+	+	+			+	+	+	+	+	+
РН10. Виявляти здатність до гнучкого, оперативного розв'язання професійних проблем в умовах змін, невизначеності, воєнного та повоєнного часу	+		+	+		+	+	+	+	+	+

ОСНОВНІ ТЕРМІНИ ТА ЇХ ВИЗНАЧЕННЯ (ТЕЗАУРУС)

Атестація – це встановлення відповідності засвоєних здобувачами вищої освіти рівня та обсягу знань, умінь, інших компетентностей вимогам **освітньої програми**.

Галузь знань – основна предметна область освіти і науки, що включає групу споріднених спеціальностей, за якими здійснюється професійна підготовка.

Дескриптори Національної рамки кваліфікацій

- **автономність і відповідальність** – здатність самостійно виконувати завдання, розв'язувати задачі і проблеми та відповідати за результати своєї діяльності;

- **знання** – осмислена та засвоєна суб'єктом наукова інформація, що є основою його усвідомленої, цілеспрямованої діяльності. Знання поділяються на емпіричні (фактологічні) і теоретичні (концептуальні, методологічні);

- **комунікація** – взаємозв'язок суб'єктів з метою передавання інформації, узгодження дій, спільної діяльності;

- **уміння** – здатність застосовувати знання для виконання завдань та розв'язання задач і проблем. Уміння поділяються на когнітивні (інтелектуально-творчі) та практичні (на основі майстерності з використанням методів, матеріалів, інструкцій та інструментів).

Європейська кредитна трансферно-накопичувальна система (ЄКТС) – система трансферу і накопичення кредитів, що використовується в Європейському просторі вищої освіти з метою надання, визнання, підтвердження кваліфікацій та освітніх компонентів і сприяє академічній мобільності здобувачів вищої освіти. Система ґрунтується на визначенні навчального навантаження здобувача вищої освіти, необхідного для досягнення визначених результатів навчання, та обліковується у кредитах ЄКТС.

Кваліфікація – офіційний результат оцінювання і визнання, який отримано, коли уповноважена установа (компетентний орган) встановила, що особа досягла компетентностей (результатів навчання) за заданими стандартами.

- **Кваліфікація освітня** – кваліфікація, що присуджується вищими навчальними закладами на підставі виконання вимог Стандартів вищої освіти.

- **Кваліфікація професійна** – кваліфікація, які присуджується на **підставі виконання вимог** професійних стандартів, що діють у сфері праці, і відображають здатність особи виконувати завдання і обов'язки певного виду професійної діяльності. Професійні кваліфікації надаються роботодавцями або спільно з ними, або за встановленими за їх участю правилами.

Кваліфікаційна робота — це вид підсумкової атестації, що може передбачатись на завершальному етапі здобуття певного рівня вищої освіти для

встановлення відповідності набутих здобувачами результатів навчання (компетентностей) вимогам стандартів вищої освіти. Форми кваліфікаційної роботи включають (не обмежуючись зазначеним): дипломну роботу, дисертаційне дослідження, публічну демонстрацію (захист), сукупність наукових статей, комбінацію різних форм вище зазначеного тощо.

Кваліфікаційний рівень – структурна одиниця Національної рамки кваліфікацій, що визначається певною сукупністю компетентностей, які є типовими для кваліфікацій даного рівня.

Компетентність – динамічна комбінація знань, вмінь і практичних навичок, способів мислення, професійних, світоглядних і громадянських якостей, морально-етичних цінностей, яка визначає здатність особи успішно здійснювати професійну та подальшу навчальну діяльність і є результатом навчання на певному рівні вищої освіти.

- **Інтегральна компетентність** – узагальнений опис кваліфікаційного рівня, який виражає основні компетентнісні характеристики рівня щодо навчання та/або професійної діяльності.

- **Загальні компетентності** – універсальні компетентності, що не залежать від предметної області, але важливі для успішної подальшої професійної та соціальної діяльності здобувача в різних галузях та для його особистісного розвитку.

- **Спеціальні (фахові, предметні) компетентності** – компетентності, що залежать від предметної області, та є важливими для успішної професійної діяльності за певною спеціальністю.

Кредит Європейської кредитної трансферно-накопичувальної системи (далі – кредит ЄКТС) – одиниця вимірювання обсягу навчального навантаження здобувача вищої освіти, необхідного для досягнення визначених (очікуваних) результатів навчання. Обсяг одного кредиту ЄКТС становить 30 годин. Навантаження одного навчального року за денною формою навчання становить, як правило, 60 кредитів ЄКТС.

Національна рамка кваліфікацій – це системний і структурований за компетентностями опис кваліфікаційних рівнів.

Освітня (освітньо-професійна чи освітньо-наукова) програма – система освітніх компонентів на відповідному рівні вищої освіти в межах спеціальності, що визначає вимоги до рівня освіти осіб, які можуть розпочати навчання за цією програмою, перелік навчальних дисциплін і логічну послідовність їх вивчення, кількість кредитів ЄКТС, необхідних для виконання цієї програми, а також очікувані результати навчання (компетентності), якими повинен оволодіти здобувач відповідного ступеня вищої освіти.

Регульована професія – професія (вид професійної діяльності), допуск до якого та/або діяльність у межах якої певним чином регулюється спеціальним законом або спеціальними правилами, які встановлені або визнані законодавством.

Результати навчання (програмні) – сукупність знань, умінь, навичок, інших компетентностей, набутих особою у процесі навчання за певною освітньо-професійною, освітньо-науковою програмою, які можна ідентифікувати, кількісно оцінити та виміряти.

Спеціалізація – складова спеціальності, що визначається законодавством або вищим навчальним закладом, або науковою установою та передбачає профільну спеціалізовану освітньо-професійну чи освітньо-наукову програму підготовки здобувачів вищої та післядипломної освіти.

Спеціальність – складова галузі знань, за якою здійснюється професійна підготовка.

Якість вищої освіти – рівень здобутих особою знань, умінь, навичок, інших компетентностей, що відображає її компетентність відповідно до стандартів вищої освіти.

**Гарант освітньо-наукової програми,
доктор психологічних наук, професор,
зав. кафедри психології управління
ДЗВО «Університет менеджменту освіти»**



О. І. Бондарчук