

НАЦІОНАЛЬНА АКАДЕМІЯ ПЕДАГОГІЧНИХ НАУК УКРАЇНИ
ДЕРЖАВНИЙ ЗАКЛАД ВИЩОЇ ОСВІТИ
«УНІВЕРСИТЕТ МЕНЕДЖМЕНТУ ОСВІТИ»

**ОСВІТНЬО-ПРОФЕСІЙНА ПРОГРАМА
«БІЗНЕС-АДМІНІСТРУВАННЯ»**

Рівень вищої освіти: перший (бакалаврський)
Галузь знань: 07 Управління та адміністрування
Спеціальність: 073 Менеджмент
Кваліфікація: бакалавр менеджменту

ЗАТВЕРДЖЕНО ВЧЕНОЮ РАДОЮ

Голова вченої ради

_____ М.О. Кириченко

(протокол № 6 від 24 квітня 2024 р.)

Освітня програма
вводиться в дію з 01 вересня 2024 р.

Ректор _____ М.О. Кириченко
(наказ № _____ від _____ 2024 р.)

ЗАТВЕРДЖЕНО ВЧЕНОЮ РАДОЮ

Протокол № 6 від 24 квітня 2024 р.

Освітню програму введено в дію з 01.09.2024 р.
Наказ № _____ від _____ 2024р.

Київ 2024

ЛИСТ ПОГОДЖЕННЯ ОСВІТНЬО-ПРОФЕСІЙНОЇ ПРОГРАМИ

Ступінь вищої освіти	Бакалавр
Галузь знань	07 Управління та адміністрування
Спеціальність	073 Менеджмент
Освітня програма	Бізнес-адміністрування
Освітня кваліфікація	Бакалавр менеджменту
Тип диплома та обсяг програми	Диплом бакалавра, 240 кредитів, 4 роки
Заклад вищої освіти	ДЗВО «Університет менеджменту освіти»
Рівень програми	Перший (бакалаврський) рівень – 6 рівень НРК України, FQ-EHEA – перший цикл, EQF-LLL – 6 рівень
Вимоги до рівня освіти осіб, які можуть розпочати навчання	Повна загальна середня освіта; освітній рівень «молодший бакалавр» та освітньо-професійний ступінь «фаховий молодший бакалавр» (освітньо-кваліфікаційний рівень «молодший спеціаліст») відповідно до правил прийому

«РОЗРОБЛЕНО»

Гарант освітньо-професійної програми

О. В. Дубініна

«04» квітня 2024 р.

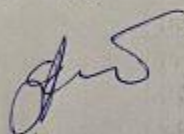

«УХВАЛЕНО»

Вчена Рада ННІМП
протокол № 4

від «11» квітня 2024 р.

Голова Вченої Ради ННІМП

В. В. Супрун

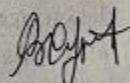

«ПОГОДЖЕНО»

Засідання кафедри
економіки, підприємництва
та менеджменту ННІМП
протокол № 9

від «03» квітня 2024 р.

Завідувач кафедри
економіки, підприємництва
та менеджменту ННІМП

Т. І. Бурласенко

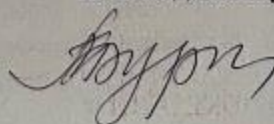

ПЕРЕДМОВА

Освітньо-професійну програму «Управління проєктами» галузі знань 07 «Управління та адміністрування», спеціальності 073 «Менеджмент» для підготовки здобувачів першого (бакалаврського) рівня вищої освіти розроблено проєктною групою Навчально-наукового інституту менеджменту та психології Державного закладу вищої освіти «Університет менеджменту освіти» у складі:

Керівник проєктної групи (гарант освітньої програми):

Дубініна Оксана Володимирівна, професор кафедри публічного управління і проєктного менеджменту ДЗВО «УМО», кандидат наук з державного управління, доцент.

Члени проєктної групи:

Ануфрієва Оксана Леонідівна – член проєктної групи, кандидат педагогічних наук, доцент, професор кафедри економіки, підприємництва та менеджменту Навчально-наукового інституту менеджменту та психології ДЗВО «Університет менеджменту освіти»;

Бурлаєнко Тетяна Іванівна – член проєктної групи, кандидат педагогічних наук, доцент, професор кафедри економіки, підприємництва та менеджменту Навчально-наукового інституту менеджменту та психології ДЗВО «Університет менеджменту освіти».

Освітньо-професійну програму «Бізнес-адміністрування» спеціальності 073 «Менеджмент» для підготовки здобувачів першого (бакалаврського) рівня вищої освіти розроблено відповідно до Законів України «Про освіту» та «Про вищу освіту»; Постанов Кабінету Міністрів України: від 23.11.2011 № 1341 «Про затвердження Національної рамки кваліфікацій»; від 29.04.2015 № 266 «Про затвердження переліку галузей знань і спеціальностей, за якими здійснюється підготовка здобувачів вищої освіти»; від 30.12.2015 № 1187 «Про затвердження ліцензійних умов провадження освітньої діяльності закладів освіти»; стандарту вищої освіти за спеціальністю 073 «Менеджмент» для першого (бакалаврського) рівня вищої освіти (наказ МОН України від 29.10.2018 № 1165); листа МОН про освітньо-професійні програми від 28.04.2017 № 1/9-239; Положення про освітні програми у навчально-науковому інституті менеджменту та психології ДЗВО «Університет менеджменту освіти» (протокол Вченої ради ННІМП ДЗВО «УМО» від 30.01.2020 № 1).

Цю освітньо-професійну програму неможливо повністю або частково відтворювати, тиражувати та розповсюджувати без дозволу Державного закладу вищої освіти «Університет менеджменту освіти».

1. ПРОФІЛЬ ОСВІТНЬОЇ ПРОГРАМИ «МЕНЕДЖМЕНТ»

1. Загальна інформація	
Повна назва закладу вищої освіти та структурного підрозділу	ДЗВО «Університет менеджменту освіти» Навчально-науковий інститут менеджменту та психології
Рівень вищої освіти	Перший (бакалаврський) рівень
Ступінь вищої освіти	Бакалавр
Назва галузі знань	07 Управління та адміністрування
Назва спеціальності	073 Менеджмент
Офіційна назва освітньої програми	Бізнес-адміністрування
Обмеження щодо форм навчання	Без обмежень
Освітня кваліфікація	Бакалавр менеджменту
Кваліфікація в дипломі	Ступінь вищої освіти – Бакалавр Спеціальність – 073 Менеджмент Освітня програма – Бізнес-адміністрування
Опис предметної області	<p>Об’єкт вивчення: управління організаціями та їх підрозділами.</p> <p>Цілі навчання: підготовка фахівців, здатних вирішувати практичні проблеми та складні спеціалізовані задачі, що характеризуються комплексністю та невизначеністю умов геополітичного характеру, у сфері управління організаціями та їх підрозділами; створює передумови для формування нової генерації фахівців щодо ефективного функціонування бізнес-процесів, вибору оптимальних бізнес моделей, забезпечення конкурентоспроможності підприємств на засадах інтеграції освіти, науки, бізнесу.</p> <p>Теоретичний зміст предметної області: парадигми, закони, закономірності, принципи, історичні передумови розвитку менеджменту; концепції системного, ситуаційного, адаптивного, інклюзивного, антисипативного, антикризового, інноваційного, проєктного менеджменту тощо; функції, методи, технології та управлінські рішення у менеджменті та бізнес-адмініструванні.</p> <p>Методи, методики та технології: загальнонаукові та специфічні методи дослідження (розрахунково-аналітичні, економіко-статистичні, економіко-математичні, експертного оцінювання, фактологічні, соціологічні, документальні, балансові тощо); методи реалізації функцій менеджменту та бізнес-адміністрування (методи маркетингових досліджень; методи економічної діагностики; методи прогнозування і планування; методи проєктування організаційних структур управління; методи мотивування; методи контролювання; методи оцінювання соціальної, організаційної та економічної ефективності в менеджменті тощо). методи менеджменту (адміністративні, економічні, соціально-психологічні, технологічні); технології обґрунтування управлінських рішень (економічний аналіз, імітаційне моделювання,</p>

	<p>дерево рішень тощо).</p> <p>Інструменти та обладнання: сучасне інформаційно-комунікаційне обладнання, інформаційні системи та програмні продукти, що застосовуються в менеджменті</p>
Академічні права випускників	<p>Подальше навчання для розвитку та самовдосконалення у науковій та професійній сферах діяльності, а також інших споріднених галузях наукових знань:</p> <ul style="list-style-type: none"> - підготовка на другому (магістерському) рівні; - освітні програми, дослідницькі гранти та стипендії (у тому числі і за кордоном), що містять додаткові освітні компоненти.
Навчання іноземних здобувачів вищої освіти	<p>Можливе на підставі партнерської угоди про співробітництво із зарубіжними університетами за умови володіння іноземними здобувачами вищої освіти українською/польською/англійською мовами</p>
Наявність акредитації	<p>Сертифікат про акредитацію з галузі знань 07 Управління та адміністрування спеціальності 073 Менеджмент. Серія НД № 1189898 від 09.10.17 р. Термін дії сертифіката до 1 липня 2027 р.</p>
Цикл/рівень	<p>НРК України – 6 рівень, FQ-EHEA – перший цикл, EQF-LLL – 6 рівень</p>
Передумови	<p>Повна загальна середня освіта; освітній рівень «молодший бакалавр» та освітньо-професійний ступінь «фаховий молодший бакалавр» (освітньо-кваліфікаційний рівень «молодший спеціаліст») відповідно до правил прийому</p>
Мова(и) викладання	<p>Українська, англійська, польська мови</p>
Термін дії освітньої програми	<p>4 роки</p>
Інтернет-адреса постійного розміщення опису освітньої програми	<p>http://umo.edu.ua/institutes/imp</p>
Обсяг освітньої програми у ЄКТС	<p>Обсяг освітньої програми:</p> <ul style="list-style-type: none"> ● на базі повної загальної середньої освіти становить 240 кредитів ЄКТС; ● на базі ступеня «молодший бакалавр» (освітньо-кваліфікаційного рівня «молодший спеціаліст») заклад вищої освіти має право визнати та перезарахувати кредити ЄКТС, отримані в межах попередньої освітньої програми підготовки молодшого бакалавра (молодшого спеціаліста), обсягом не більше ніж 120 кредитів ЄКТС. <p>Мінімум 50% обсягу освітньої програми має бути спрямовано на забезпечення загальних та спеціальних (фахових) компетентностей за спеціальністю, визначених стандартом вищої освіти</p>
2. Мета освітньої програми	
Мета освітньої програми	<p>Підготовка високо кваліфікованих фахівців в області менеджменту та бізнес-адміністрування, а саме компетентних менеджерів та знавців власної справи. Сформувані необхідні загальні та професійні компетентності, необхідні для аналізу, планування та організації підприємницької діяльності в сучасних умовах геополітичних змін, прогнозування, розробки стратегії та</p>

	розвитку власної справи у сферах виробництва та надання послуг, розробки управлінські рішення щодо ефективного функціонування бізнес-процесів, вибору оптимальних бізнес моделей, забезпечення конкурентоспроможності промислових підприємств на засадах інтеграції освіти, науки, бізнесу.
3. Характеристика освітньої програми	
Предметна область (галузь знань, спеціальність)	Галузь знань: 07 Управління та адміністрування. Спеціальність: 073 Менеджмент
Орієнтація освітньої програми	Освітньо-професійна програма першого (бакалаврського) рівня вищої освіти орієнтована на формування загальних і фахових компетентностей для здійснення професійної діяльності в сфері менеджменту та бізнес-адміністрування.
Основний фокус освітньої програми та спеціалізації	Освіта в галузі управління та адміністрування за спеціальністю «Менеджмент» з акцентом на отримання здобувачами знань, умінь та практичних навичок в сфері управління та бізнес-адміністрування
Особливості програми	Програма виконується в активному дослідницькому середовищі. Широкий перелік авторських, поглиблених вибіркового освітніх дисциплін. Застосування тренінгів, сучасних активних, інтерактивних, інформаційно-комунікаційних технологій навчання.
4. Придатність випускників освітньої програми до працевлаштування та подальшого навчання	
Придатність до працевлаштування	Здобувачі рівня вищої освіти бакалавра по завершенню навчання за цією освітньо-професійною програмою можуть мати професії, зазначені в Національному класифікаторі України «Класифікатор професій ДК 003:2010» з урахуванням кола та складності певних професійних завдань та обов'язків: 14 Менеджери (управителі) підприємств, установ, організацій та їх підрозділів; 1439 Менеджери (управителі) в інших сферах обробної промисловості та у виробництві електроенергії, газу та води; 1474 Менеджери (управителі) у сфері досліджень та розробок; 1475.3 Менеджери (управителі) з дослідження ринку та вивчення суспільної думки; 1475.4 Менеджери (управителі) з питань комерційної діяльності та управління; 1476.1 Менеджери (управителі) з реклами; 1477 Менеджери (управителі) з підбору, забезпечення та використання персоналу; 1493 Менеджери (управителі) систем якості; 1499 Менеджери (управителі) в інших видах економічної діяльності, не віднесені до інших угруповань Випускники можуть обіймати такі посади: - менеджера (управителя), - керівників на підприємствах будь-якої організаційно-

	<p>правової форми (комерційні, некомерційні, державні, муніципальні), керівники та головні фахівці підрозділів підприємств; керівники підрозділів; менеджери з підбору, забезпечення та використання персоналу; антикризові менеджери; управителі менеджменту якості, що відповідають кваліфікаційним вимогам працевлаштування згідно «Довідника кваліфікаційних характеристик професій працівників», випуск № 1 «Професії працівників, що є загальними для всіх видів економічної діяльності» (затв. Наказом Міністерства праці та соціальної політики України № 336 від 29.12.2004). Самостійне працевлаштування.</p>
5. Викладання та оцінювання	
Викладання та навчання	<p>Підхід до викладання та навчання передбачає використання наступних методів навчання:</p> <ul style="list-style-type: none"> - аудиторних: <ol style="list-style-type: none"> 1) лекційні; 2) практичні: а) діагностування якості навчальної діяльності: за груповими завданнями самостійної підготовки (засвоєння знань лекційного матеріалу (експрес-контроль); опрацювання питань самостійної підготовки); за індивідуальними завданнями самостійної підготовки (виконання індивідуальних завдань; написання наукових статей з проблематики курсу; підготовка наукових робіт; б) проведення контрольних заходів (поточний, підсумковий контроль): діагностичне тестування; письмове опитування; розв'язання типових задач/ситуаційних вправ; рішення творчих завдань (нестандартних задач/ситуаційних вправ) з використанням методу ситуаційних завдань, ділових ігор, тренінгів з метою розвитку креативного мислення та вміння працювати в команді; в) поточне консультування з проблематики курсу. - методів самостійної підготовки: <ol style="list-style-type: none"> 1) опрацювання матеріалів з підготовки до лекційних занять; 2) вивчення (опрацювання та конспектування) теоретичного навчального матеріалу для самостійної підготовки; 3) аналіз ключових понять з курсу; 4) виконання індивідуальних завдань (аналітичних записок, оглядів, повідомлень, анотацій, аналізів, тематичних рефератів, розробка схем, моделей, структур тощо); 5) участь в діяльності наукових гуртків і проблемних науково-дослідних груп профільного спрямування; 6) участь у проведенні науково-дослідних робіт з проблематики курсу; 7) написання наукових статей з проблематики курсу; 8) підготовка наукових робіт (доповідей, тез доповідей на конференцію, наукових статей, робіт на конкурс тощо); 9) участь у науково-практичних конференціях, олімпіадах, конкурсах тощо; 10) виконання індивідуальних навчально-дослідних завдань/навчальних проектів; 11) опрацювання матеріалів з підготовки до проведення контрольних робіт: тестових завдань; контрольних питань; типових задач/ситуаційних

	<p>вправ; творчих завдань (нестандартних задач/ситуаційних вправ).</p> <ul style="list-style-type: none"> - елементів дистанційного навчання з використанням інформаційних технологій, консультацій, проєктної роботи; - підготовки кваліфікаційної роботи.
Оцінювання	<p>Інформація щодо критеріїв оцінювання за видами робіт міститься в робочій навчальній програмі дисципліни, силабусі дисципліни та надається здобувачам на першому занятті. Крім того, здобувачі мають можливість надати своє бачення, рекомендації щодо покращення викладання дисципліни шляхом анкетування.</p> <p>Система оцінювання знань за навчальними дисциплінами програми підготовки здобувачів вищої освіти складається з поточного та підсумкового контролю, який включає семестровий контроль та атестацію.</p> <p>Поточний контроль знань здобувачів вищої освіти проводиться на практичних заняттях в рамках накопичувальної 100-бальної системи оцінювання за основними видами навчальної діяльності бакалавра за встановленим університетом мінімальним обсягом навчального навантаження: 2-годинну лекцію, самостійну підготовку за її тематикою та 2-годинне практичне заняття.</p> <p>Підсумковий контроль знань здобувача вищої освіти проводиться автоматично в рамках накопичувальної 100-бальної системи оцінювання за основними видами навчальної діяльності (за бажанням здобувача вищої освіти). У випадку задовільної акумульованої (середньої) оцінки за результатами поточного контролю успішності позитивні оцінки з підсумкового контролю виставляються автоматично (за бажанням здобувачів вищої освіти).</p> <p>При незадовільній акумульованій (середній) оцінці (або за бажанням здобувачів вищої освіти підвищити свою оцінку) підсумковий контроль в обов'язковому порядку проводиться як контрольний захід.</p> <p>Атестація здобувачів вищої освіти бакалаврського рівня здійснюється у формі публічного захисту кваліфікаційної роботи.</p> <p>Кваліфікаційна робота має передбачати розв'язання складного спеціалізованого завдання або практичної проблеми в сфері бізнес-адміністрування, що характеризується комплексністю і невизначеністю умов, із застосуванням теорій та методів економічної науки. У кваліфікаційній роботі не може бути академічного плагіату, фальсифікації та списування.</p> <p>Підсумкова атестація здобувачів ступеня бакалавра спеціальності 073 «Менеджмент» здійснюється у формі публічного захисту кваліфікаційної роботи.</p> <p>Оцінювання навчальних досягнень здобувачів вищої освіти здійснюється за 100-бальною шкалою; шкалою ECTS (A, B, C, D, E, F, FX); національною шкалою</p>

	(відмінно, добре, задовільно, незадовільно), (зараховано/незараховано).
6. Перелік компетентностей випускника	
Інтегральна компетентність (ІК)	Здатність розв'язувати складні спеціалізовані задачі та практичні проблеми, які характеризуються комплексністю і невизначеністю умов, у сфері бізнес-адміністрування або у процесі навчання, що передбачає застосування теорій та методів соціальних та поведінкових наук
Загальні компетентності	<p>ЗК1. Здатність реалізувати свої права і обов'язки як члена суспільства, усвідомлювати цінності громадянського (демократичного) суспільства та необхідність його сталого розвитку, верховенства права, прав і свобод людини і громадянина в Україні.</p> <p>ЗК2. Здатність зберігати та примножувати моральні, культурні, наукові цінності та примножувати досягнення суспільства на основі розуміння історії та закономірностей розвитку предметної області, її місця у загальній системі знань про природу і суспільство та у розвитку суспільства, техніки і технологій, використовувати різні види та форми рухової активності для активного відпочинку та ведення здорового способу життя.</p>
	<p>ЗК3. Здатність до абстрактного мислення, аналізу, синтезу.</p> <p>ЗК4. Здатність застосовувати знання у практичних ситуаціях.</p> <p>ЗК5. Знання та розуміння предметної області та розуміння професійної діяльності.</p> <p>ЗК6. Здатність спілкуватися державною мовою як усно, так і письмово.</p> <p>ЗК7. Здатність спілкуватися іноземною мовою.</p> <p>ЗК8. Навички використання інформаційних і комунікаційних технологій.</p> <p>ЗК9. Здатність вчитися і оволодівати сучасними знаннями.</p> <p>ЗК10. Здатність до проведення досліджень на відповідному рівні.</p> <p>ЗК11. Здатність до адаптації та дії в новій ситуації.</p> <p>ЗК12. Здатність генерувати нові ідеї (креативність).</p> <p>ЗК13. Цінування та повага різноманітності та мультикультурності.</p> <p>ЗК14. Здатність працювати у міжнародному контексті.</p> <p>ЗК15. Здатність діяти на основі етичних міркувань (мотивів).</p>
Спеціальні (фахові, предметні) компетентності	СК1. Здатність визначати та описувати характеристики організації.

	<p>СК 2. Здатність аналізувати результати діяльності організації, зіставляти їх з факторами впливу зовнішнього та внутрішнього середовища.</p> <p>СК 3. Здатність визначати перспективи розвитку організації.</p> <p>СК 4. Вміння визначати функціональні області організації та зв'язки між ними.</p> <p>СК 5. Здатність управляти організацією та її підрозділами через реалізацію функцій менеджменту.</p> <p>СК 6. Здатність діяти соціально відповідально і свідомо.</p> <p>СК 7. Здатність обирати та використовувати сучасний інструментарій менеджменту.</p> <p>СК8. Здатність планувати діяльність організації та управляти часом.</p> <p>СК9. Здатність працювати в команді та налагоджувати міжособистісну взаємодію при вирішенні професійних завдань.</p> <p>СК10. Здатність оцінювати виконувані роботи, забезпечувати їх якість та мотивувати персонал організації.</p> <p>СК11. Здатність створювати та організовувати ефективні комунікації в процесі управління.</p> <p>СК12. Здатність аналізувати й структурувати проблеми організації, формувати обґрунтовані рішення.</p> <p>СК13. Розуміти принципи і норми права та використовувати їх у професійній діяльності.</p> <p>СК14. Розуміти принципи психології та використовувати їх у професійній діяльності.</p> <p>СК15. Здатність формувати та демонструвати лідерські якості та поведінкові навички</p>
7. Результати навчання	
	<p>РН1. Знати свої права і обов'язки як члена суспільства, усвідомлювати цінності громадянського суспільства, верховенства права, прав і свобод людини і громадянина в Україні.</p> <p>РН2. Зберігати моральні, культурні, наукові цінності та примножувати досягнення суспільства, використовувати різні види та форми рухової активності для ведення здорового способу життя.</p>

	<p>PH3. Демонструвати знання теорій, методів і функцій менеджменту, сучасних концепцій лідерства.</p> <p>PH4. Вміння визначати функціональні області організації та зв'язки між ними.</p> <p>PH5. Здатність управляти організацією та її підрозділами через реалізацію функцій менеджменту.</p> <p>PH6. Виявляти навички пошуку, збирання та аналізу інформації, розрахунку показників для обґрунтування управлінських рішень в бізнес-адмініструванні.</p> <p>PH7. Виявляти навички організаційного проектування.</p> <p>PH8. Застосовувати методи менеджменту для забезпечення ефективності діяльності організації.</p> <p>PH9. Демонструвати навички виявлення проблем та обґрунтування управлінських рішень..</p> <p>PH10. Демонструвати здатність працювати в команді та налагоджуватиміжособистісну взаємодію при вирішенні професійних завдань.</p> <p>PH11. Демонструвати навички аналізу ситуації та здійснення комунікації у різних сферах діяльності організації.</p> <p>PH12. Оцінювати правові, соціальні та економічні наслідки функціонування організації.</p> <p>PH13. Спілкуватись в усній та письмовій формі державною та іноземною мовами.</p> <p>PH14. Ідентифікувати причини стресу, адаптувати себе та членів команди до стресової ситуації, знаходити засоби до її нейтралізації.</p> <p>PH15. Демонструвати здатність оцінювати виконувані роботи, забезпечуватиїх якість та мотивувати персонал організації.</p> <p>PH16. Виявляти навички щодо ефективної комунікації в процесі управління.</p> <p>PH17. Розуміти принципи і норми права та використовуватиїх у професійній діяльності, діяти свідомо на основі етичних міркувань (мотивів) в умовах крос-культурного середовища.</p> <p>PH18. Демонструвати навички самостійної роботи, гнучкого мислення, відкритості до нових знань, бути критичним і самокритичним.</p>
8. Ресурсне забезпечення реалізації програми	
Кадрове забезпечення	Кадрове забезпечення реалізації програми підготовки здобувачів ступеня вищої освіти бакалавра зі спеціальності 073 Менеджмент відповідає вимогам ліцензійних та акредитаційних умов надання освітніх послуг у сфері вищої освіти та здійснюється згідно з чинними нормативно-правовими вимогам до забезпечення провадження освітньої діяльності у сфері вищої освіти (Постанова Кабінету міністрів України «Про затвердження ліцензійних умов провадження освітньої діяльності закладів освіти» від 30 грудня 2015 р. №1187).

	<p>Освітньо-професійна програма реалізується та забезпечується висококваліфікованими викладачами, які мають досвід навчально-методичної та наукової роботи, практичної діяльності у сфері менеджменту та бізнес-адміністрування, а також із залученням професіоналів-практиків роботодавців та стейкхолдерів до освітнього процесу.</p> <p>Випускова за освітньою програмою є кафедра економіки, підприємництва та менеджменту (електронна адреса кафедри 416_@ukr.net).</p> <p>Сторінка викладачів кафедри: http://umo.edu.ua/institutes/imp/struktura-institutu/kaf-ekonomiki-i-uprav-pers/sklad</p>
Матеріально-технічне забезпечення	<p>ДЗВО «Університет менеджменту освіти» забезпечує належну матеріально-технічну ресурсну базу для досягнення цілей і програмних результатів ОП. Обчислювальна техніка, якою користуються здобувачі, сконцентрована в спеціалізованих комп'ютерних класах, що об'єднані в локальну мережу з виходом в мережу Internet. Для здобувачів та викладачів створена можливість доступу до мережі Wi-Fi, що забезпечує роботу в локальній мережі за допомогою мобільних пристроїв. Функціонує наукова бібліотека з доступом до мережі Internet, електронної бібліотеки НАПН України, баз Scopus та WebofScience, бібліотечними фондами.</p> <p>Наявна необхідна соціально-побутова інфраструктура: спортивний майданчик; пункти громадського харчування. Здобувачі вищої освіти забезпечені місцями для проживання у діючому гуртожитку.</p>
Інформаційне та навчально-методичне забезпечення	<p>Офіційний веб-сайт http://umo.edu.ua/ містить інформацію про освітні програми, навчальну, наукову і виховну діяльність, структурні підрозділи, правила прийому, контакти.</p> <p>Освітній процес підготовки бакалаврів має належне методичне забезпечення, що включає наявність таких складових: освітньо-професійна програма, навчальний план, силабуси і робочі навчальні програми з усіх дисциплін підготовки бакалаврів, програми практик, методичні вказівки до написання кваліфікаційної роботи бакалавра.</p> <p>Робочі навчальні програми дисциплін та силабуси, розроблені викладачами кафедри, затверджені в установленому порядку, відповідають навчальному плану освітньої програми. В електронному варіанті ці документи розміщені на сторінці: http://umo.edu.ua/navchaljni-disciplini-kafedri-ekonom, що дає можливість здійснювати дистанційний та інтерактивний доступ до методичних та поточних матеріалів курсів, що викладаються. Силабуси навчальних дисциплін, програма практики та методичні рекомендації також розміщені на сторінці: http://umo.edu.ua/navchaljni-disciplini-kafedri-ekonom, http://umo.edu.ua/metodichni-rekomendaci. Належне</p>

	інформаційне підґрунтя ОП забезпечує наукова бібліотека, з фондом друкованих та електронних видань, а також із забезпеченням доступу до ресурсів платформ WebofScience та Scopus, репозитарію електронної бібліотеки НАПН України. Наявна у фондах навчально-методична література забезпечує всі компоненти ОП. Сторінка наукової бібліотеки: http://umo.edu.ua/naukova-biblioteka
9. Академічна мобільність	
Національна кредитна мобільність	Обсяг кредитів за освітньою програмою складає 240 кредитів
Міжнародна кредитна мобільність	Укладені Меморандуми про взаєморозуміння та Договори про співпрацю з зарубіжними закладами вищої освіти та освітніми й науковими інституціями, передбачають академічну мобільність науково-педагогічного персоналу та здобувачів вищої освіти, містять положення, які регулюють проведення регулярних візитів в рамках міжнародних наукових та академічних програм тощо.
Навчання іноземних здобувачів вищої освіти	Можливість навчання іноземних громадян відповідно до умов, затверджених в ДЗВО «Університет менеджменту освіти» та нормативно-правових актів України

2. РОЗПОДІЛ ЗМІСТУ ОСВІТНЬО-ПРОФЕСІЙНОЇ ПРОГРАМИ ЗА ГРУПАМИ КОМПОНЕНТІВ ПІДГОТОВКИ

Обсяг навчального навантаження здобувача вищої освіти за видами компонентів (кредитів / %)		
Обов'язкові компоненти	Дисципліни вільного вибору здобувача вищої освіти	Усього за весь термін навчання
180/75	60/25	240/100

3. ПЕРЕЛІК КОМПОНЕНТ ОСВІТНЬО-ПРОФЕСІЙНОЇ ПРОГРАМИ ТА ЇХ ЛОГІЧНА ПОСЛІДОВНІСТЬ

3.1. Перелік компонент ОПП

ОК/ВК	Компоненти освітньої програми (навчальні дисципліни, практики, кваліфікаційна робота)	К-стькр. ЄКТС	Обсяг год.	Форма контролю
Обов'язкові компоненти				
<i>Дисципліни загальної підготовки</i>				
ОК01	Українська мова (за професійним спрямуванням)	4.0	120	екзамен
ОК02	Іноземна мова (за професійним спрямуванням)	12.0	360	залік,

				екзамен
OK03	Правознавство	3.0	90	залік
OK04	Історія та культура України	3.0	90	екзамен
OK05	Соціологія	3.0	90	залік
OK06	Філософія	3.0	90	залік
OK07	Вища математика та статистика	4.0	120	екзамен
OK08	Інформаційні системи і технології	3.0	90	екзамен
	Всього	35	1050	
Дисципліни підготовки за спеціальністю				
OK09	Психологія управління	5.0	150	екзамен
OK10	Економіко-математичні методи та моделі	5.0	150	екзамен
OK11	Основи наукових досліджень	4.0	120	залік
OK12	Теорія організації	4.0	120	екзамен
OK13	Основи економічної теорії	4.0	120	екзамен
OK14	Мікроекономіка та макроекономіка	5.0	150	екзамен
OK15	Бухгалтерський облік	4.0	120	екзамен
OK16	Методи прийняття управлінських рішень	4.0	120	екзамен
OK17	Лідерство та стилі керівництва	4.0	120	залік
OK18	Етика бізнесу в умовах Євроінтеграції	4.0	120	залік
OK19	Історія менеджменту	4.0	120	залік
OK20	Менеджмент	4.0	120	екзамен
OK21	Курсова робота «Менеджмент»	3.0	90	захист
OK22	Антикризовий менеджмент	4.0	120	залік
OK23	Інноваційно-інвестиційний менеджмент	5.0	150	екзамен
OK24	Маркетинговий менеджмент	4.0	120	екзамен
OK25	Стратегічний менеджмент	4.0	120	екзамен
OK26	Менеджмент персоналу	4.0	120	екзамен
OK27	Управління Start-up	5.0	150	екзамен
OK28	Самоменеджмент	4.0	120	екзамен
OK29	Управління знаннями	4.0	120	залік
	Всього	88	2640	
Дисципліни підготовки за ОП				
OK30	Вступ до спеціальності	4.0	120	залік
OK31	Фінанси, гроші та кредит	5.0	150	екзамен
OK32	Курсова робота «Стратегічний менеджмент»	3.0	90	захист
OK33	Цифровізація бізнесу	4.0	120	екзамен
OK34	Бізнес-планування	4.0	120	екзамен
OK35	Мотивування в системі бізнес-адміністрування	4.0	120	залік
OK36	Логістика в бізнесі	4.0	120	екзамен
OK37	Антикорупція і доброчесність	4.0	120	залік
OK38	Цифрові інформаційні технології в бізнесі	4.0	120	залік
OK39	Планування і контроль в бізнесі	5.0	150	екзамен
OK40	Тренінг-курс «Креативність та дизайн-мислення»	4.0	120	залік
	Всього	45	1350	
Практична підготовка				
OK41	Навчальна практика	2.0	60	залік
OK42	Виробнича практика	4.0	120	залік
	Всього	6.0	180	

<i>Атестація</i>				
ОК43	Підготовка та захист кваліфікаційної роботи	6.0	180	захист
	<i>Всього</i>	<i>6.0</i>	<i>180</i>	
	Всього за основними компонентами ОП	180.0	5400	
Дисципліни вільного вибору здобувача вищої освіти				
ДВВ3 1	Дисципліни вільного вибору здобувача вищої освіти (далі ДВВ3) 1 з переліку дисциплін вільного вибору здобувача вищої освіти, запропонованих Університетом	4.0	120	залік
ДВВ3 2	ДВВ3 2 з переліку дисциплін вільного вибору здобувача вищої освіти, запропонованих Університетом	4.0	120	залік
ДВВ3 3	ДВВ3 3 з переліку дисциплін вільного вибору здобувача вищої освіти, запропонованих Університетом	4.0	120	залік
ДВВ3 4	ДВВ3 4 з переліку дисциплін вільного вибору здобувача вищої освіти, запропонованих Університетом	4.0	120	залік
ДВВ3 5	ДВВ3 5 з переліку дисциплін вільного вибору здобувача вищої освіти, запропонованих Університетом	4.0	120	залік
ДВВ3 6	ДВВ3 6 з переліку дисциплін вільного вибору здобувача вищої освіти, запропонованих Університетом	4.0	120	залік
ДВВ3 7	ДВВ3 7 з переліку дисциплін вільного вибору здобувача вищої освіти, запропонованих Університетом	4.0	120	залік
ДВВ3 8	ДВВ3 8 з переліку дисциплін вільного вибору здобувача вищої освіти, запропонованих Університетом	4.0	120	залік
ДВВ3 9	ДВВ3 9 з переліку дисциплін вільного вибору здобувача вищої освіти, запропонованих Університетом	4.0	120	залік
ДВВ3 10	ДВВ3 10 з переліку дисциплін вільного вибору здобувача вищої освіти, запропонованих Університетом	4.0	120	залік
ДВВ3 11	ДВВ3 11 з переліку дисциплін вільного вибору здобувача вищої освіти, запропонованих Університетом	4.0	120	залік
ДВВ3 12	ДВВ3 12 з переліку дисциплін вільного вибору здобувача вищої освіти, запропонованих Університетом	4.0	120	залік
ДВВ3 13	ДВВ3 13 з переліку дисциплін вільного вибору здобувача вищої освіти, запропонованих Університетом	4.0	120	залік
ДВВ3 14	ДВВ3 14 з переліку дисциплін вільного вибору здобувача вищої освіти, запропонованих Університетом	4.0	120	залік
ДВВ3 15	ДВВ3 15 з переліку дисциплін вільного вибору	4.0	120	залік

	здобувача вищої освіти, запропонованих Університетом			
	Усього	60.0	1800	
	Загальна кількість	240.0	7200	

3.2. Структурно-логічна схема ОП

од н/д	Компоненти освітньої програми (навчальні дисципліни, практики, кваліфікаційна робота)	К-стькр. ЄКТС	Обсяг год.	Форма контролю
I курс, I семестр				
OK01	Українська мова (за професійним спрямуванням)	4.0	120	екзамен
OK02	Іноземна мова (за професійним спрямуванням)	3.0	90	залік
OK04	Історія та культура України	3.0	90	екзамен
OK13	Основи економічної теорії	4.0	120	екзамен
OK18	Етика бізнесу в умовах Євроінтеграції	4.0	120	залік
OK19	Історія менеджменту	4.0	120	залік
OK28	Самоменеджмент	4.0	120	екзамен
OK30	Вступ до спеціальності	4.0	120	залік
	Всього	30.0	900	
I курс, II семестр				
OK02	Іноземна мова (за професійним спрямуванням)	3.0	90	екзамен
OK03	Правознавство	3.0	90	залік
OK05	Соціологія	3.0	90	залік
OK06	Філософія	3.0	90	залік
OK07	Вища математика та статистика	4.0	120	екзамен
OK08	Інформаційні системи і технології	3.0	90	екзамен
OK12	Теорія організації	4.0	120	екзамен
OK14	Мікроекономіка та макроекономіка	4.0	120	екзамен
	Всього	28.0	840	
II курс, III семестр				
OK02	Іноземна мова (за професійним спрямуванням)	3.0	90	залік
OK10	Економіко-математичні методи та моделі	5.0	150	екзамен
OK15	Бухгалтерський облік	4.0	120	екзамен
OK16	Методи прийняття управлінських рішень	4.0	120	екзамен
OK20	Менеджмент	4.0	120	екзамен
ДВВ3 1	ДВВ3 1 з переліку дисциплін вільного вибору здобувача вищої освіти, запропонованих Університетом	4.0	120	залік
ДВВ3 2	ДВВ3 2 з переліку дисциплін вільного вибору здобувача вищої освіти, запропонованих Університетом	4.0	120	залік
ДВВ3 3	ДВВ3 3 з переліку дисциплін вільного вибору здобувача вищої освіти, запропонованих Університетом	4.0	120	залік
	Всього	33.0	990	
II курс, IV семестр				
OK02	Іноземна мова (за професійним спрямуванням)	3.0	90	екзамен
OK11	Основи наукових досліджень	4.0	120	залік
OK21	Курсова робота «Менеджмент»	3.0	90	захист
OK25	Стратегічний менеджмент	4.0	120	екзамен
OK33	Цифровізація бізнесу	4.0	120	екзамен
ДВВ3 4	ДВВ3 4 з переліку дисциплін вільного вибору здобувача вищої освіти, запропонованих Університетом	4.0	120	залік
ДВВ3 5	ДВВ3 5 з переліку дисциплін вільного вибору здобувача вищої освіти, запропонованих Університетом	4.0	120	залік
ДВВ3 6	ДВВ3 6 з переліку дисциплін вільного вибору здобувача вищої освіти, запропонованих Університетом	4.0	120	залік
	Всього	30.0	900	
III курс, V семестр				
OK24	Маркетинговий менеджмент	4.0	120	екзамен

OK26	Менеджмент персоналу	4.0	120	екзамен
OK27	Управління Start-up	5.0	150	екзамен
OK31	Фінанси, гроші та кредит	5.0	150	екзамен
OK37	Антикорупція і доброчесність	4.0	120	залік
ДВВ3 7	ДВВ3 7 з переліку дисциплін вільного вибору здобувача вищої освіти, запропонованих Університетом	4.0	120	залік
ДВВ3 8	ДВВ3 8 з переліку дисциплін вільного вибору здобувача вищої освіти, запропонованих Університетом	4.0	120	залік
	Всього	30.0	900	
III курс, VI семестр				
OK23	Інноваційно-інвестиційний менеджмент	5.0	150	екзамен
OK32	Курсова робота «Адміністративний менеджмент»	3.0	90	захист
OK34	Бізнес-планування	4.0	120	екзамен
OK35	Мотивування в системі бізнес-адміністрування	4.0	120	залік
OK36	Логістика в бізнесі	4.0	120	екзамен
OK41	Навчальна практика	2.0	60	залік
ДВВ3 9	ДВВ3 9 з переліку дисциплін вільного вибору здобувача вищої освіти, запропонованих Університетом	4.0	120	залік
ДВВ3 10	ДВВ3 10 з переліку дисциплін вільного вибору здобувача вищої освіти, запропонованих Університетом	4.0	120	залік
	Всього	30.0	900	
IV курс, VII семестр				
OK09	Психологія управління	5.0	150	екзамен
OK17	Лідерство та стилі керівництва	4.0	120	залік
OK22	Антикризовий менеджмент	4.0	120	залік
OK29	Управління знаннями	4.0	120	залік
OK38	Цифрові інформаційні технології в бізнесі	4.0	120	екзамен
OK39	Планування і контроль в бізнесі	4.0	120	екзамен
ДВВ3 11	ДВВ3 11 з переліку дисциплін вільного вибору здобувача вищої освіти, запропонованих Університетом	4.0	120	залік
ДВВ3 12	ДВВ3 12 з переліку дисциплін вільного вибору здобувача вищої освіти, запропонованих Університетом	4.0	120	залік
	Всього	33.0	990	
IV курс, VIII семестр				
OK40	Тренінг-курс «Креативність та дизайн-мислення»	4.0	120	залік
ДВВ3 13	ДВВ3 13 з переліку дисциплін вільного вибору здобувача вищої освіти, запропонованих Університетом	4.0	120	залік
ДВВ3 14	ДВВ3 14 з переліку дисциплін вільного вибору здобувача вищої освіти, запропонованих Університетом	4.0	120	залік
ДВВ3 15	ДВВ3 15 з переліку дисциплін вільного вибору здобувача вищої освіти, запропонованих Університетом	4.0	120	залік
OK 42	Виробнича практика	4.0	120	залік
OK 43	Підготовка та захист кваліфікаційної роботи	6.0	180	захист
	Всього	27.0	810	
	Разом	240.0	7200	

4. ФОРМА АТЕСТАЦІЇ ЗДОБУВАЧІВ ВИЩОЇ ОСВІТИ

Форми атестації здобувачів вищої освіти	Атестація здійснюється у формі публічного захисту кваліфікаційної роботи
Вимоги до кваліфікаційної роботи	Кваліфікаційна робота має передбачати розв'язання складного спеціалізованого завдання або практичної проблеми в сфері управління, що характеризується комплексністю і невизначеністю умов, із застосуванням теорій та методів економічної науки. У кваліфікаційній роботі не може бути академічного плагіату, фальсифікації та списування. Кваліфікаційна робота має бути оприлюднена на офіційному сайті закладу вищої освіти або його підрозділу.

СТРУКТУРНО-ЛОГІЧНА СХЕМА ОП

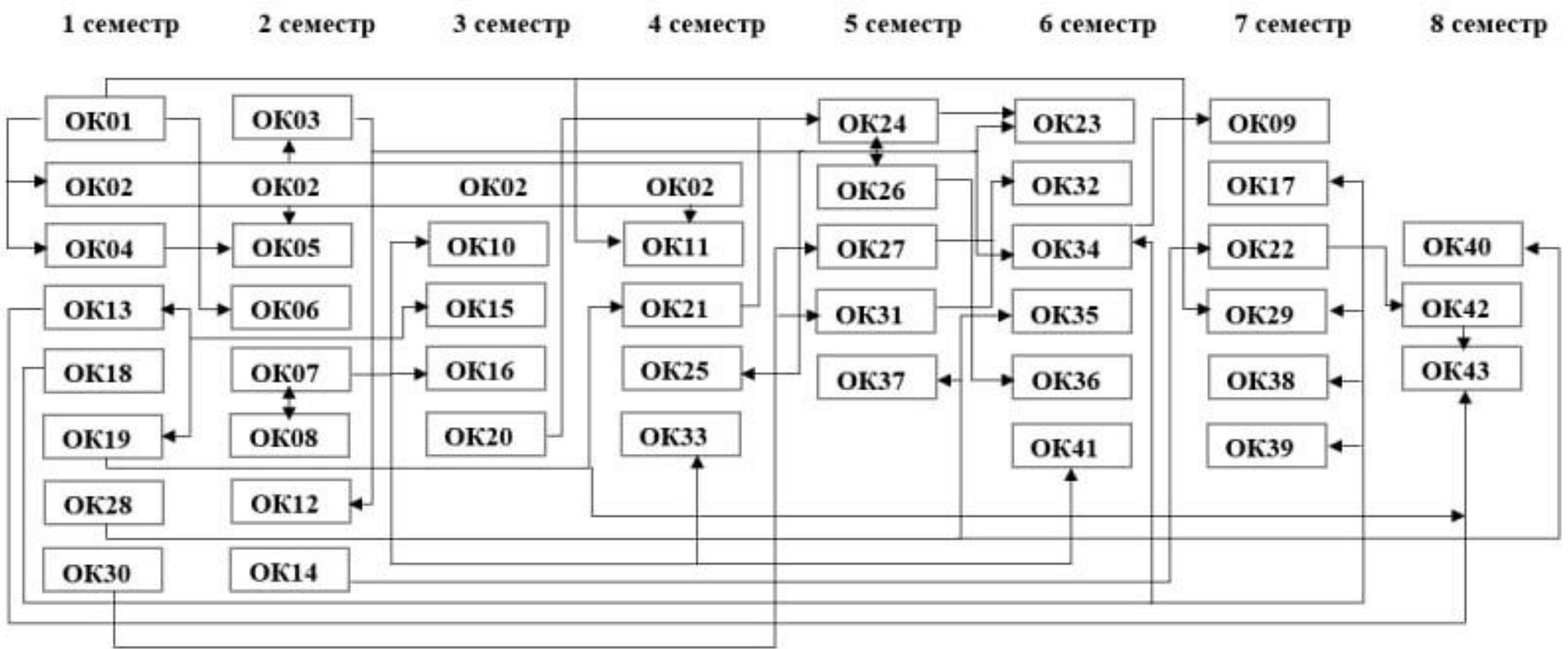

- | | | | | | |
|--------|--------|--------|---------|---------|---------|
| ЛВВ3 1 | ЛВВ3 4 | ЛВВ3 7 | ЛВВ3 9 | ЛВВ3 11 | ЛВВ3 13 |
| ЛВВ3 2 | ЛВВ3 5 | ЛВВ3 8 | ЛВВ3 10 | ЛВВ3 12 | ЛВВ3 14 |
| ЛВВ3 3 | ЛВВ3 6 | | | | ЛВВ3 15 |

