

НАЦІОНАЛЬНА АКАДЕМІЯ ПЕДАГОГІЧНИХ НАУК УКРАЇНИ
ДЕРЖАВНИЙ ЗАКЛАД ВИЩОЇ ОСВІТИ
«УНІВЕРСИТЕТ МЕНЕДЖМЕНТУ ОСВІТИ»

ОСВІТНЬО-НАУКОВА ПРОГРАМА
СПЕЦІАЛЬНА ОСВІТА (ЗА НОЗОЛОГІЯМИ)

Рівень вищої освіти: другий (магістерський)

Галузь знань: 01 Освіта/Педагогіка

Спеціальність: 016 Спеціальна освіта

Освітньо-наукова програма: Спеціальна освіта (за нозологіями)

Освітня кваліфікація: Магістр спеціальної освіти

Професійна кваліфікація: Викладач закладу вищої освіти зі спеціальності (викладач корекційної педагогіки і спеціальної психології). Вчитель-дефектолог

Кваліфікація в дипломі: Магістр спеціальної освіти. Викладач закладу вищої освіти зі спеціальності (викладач корекційної педагогіки і спеціальної психології). Вчитель-дефектолог

ЗАТВЕРДЖЕНО
Вченою радою Університету
Голова вченої ради
М. О. Кириченко
Протокол № 7 від « 06 » 2020р.

Освітня програма входить в дію
(зі змінами)

з « 07 » вересня 2020р.
Ректор Університету
М.О. Кириченко
Наказ № 10 від « 07 » вересня 2020 р.

Київ – 2020

**ЛИСТ ПОГОДЖЕННЯ
ОСВІТНЬО-НАУКОВОЇ ПРОГРАМИ**

Освітній ступінь	Магістр
Галузь знань	01 Освіта/Педагогіка
Спеціальність	016 Спеціальна освіта
Спеціалізація	
Кваліфікація	Магістр спеціальної освіти
Тип диплома та обсяг програми	Диплом магістра, 120 кредитів, 2 роки
Заклад вищої освіти	ДЗВО «Університет менеджменту освіти»
Рівень програми	Другий (магістерський) рівень – 8 рівень НРК
Вимоги до рівня освіти осіб, які можуть розпочати навчання	Особа має право здобувати ступінь магістра за умови наявності освітнього ступеня бакалавра магістр (освітньо-кваліфікаційного рівня спеціаліст)

«РОЗРОБЛЕНО»

Гарант освітньої програми

 В. А. Гладуш

«_» _____ 20... р.

«ПОГОДЖЕНО»

Директор ННІМП

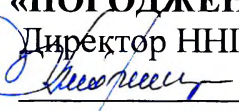
 О. В. Алейнікова

«_» _____ 20.... р.

«ПОГОДЖЕНО»

Завідувач кафедри педагогіки,
адміністрування і соціальної
роботи

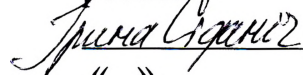
 І.Л. Сіданіч

«_» _____ 20 р.

ПЕРЕДМОВА

Освітньо-наукову програму «Спеціальна освіта (за нозологіями)» спеціальності 016 «Спеціальна освіта» для підготовки здобувачів вищої освіти другого (магістерського) рівня розроблено проектною групою Навчально-наукового інституту менеджменту та психології Державного закладу вищої освіти «Університет менеджменту освіти» у складі:

Керівник проектної групи:

Гладуш Віктор Антонович – гарант освітньої програми, професор кафедри педагогіки, адміністрування і соціальної роботи, доктор педагогічних наук, професор.

Члени проектної групи:

Висоцька Алла Михайлівна – доцент кафедри педагогіки, адміністрування і соціальної роботи, кандидат педагогічних наук, старший науковий співробітник;

Дубовський Сергій Олександрович – доцент кафедри педагогіки, адміністрування і соціальної роботи, кандидат педагогічних наук, доцент;

Стейкхолдери:

Землянська Олена Вікторівна – директор комунального закладу освіти «Інклюзивно-ресурсний центр» м. Маріуполь, магістр управління закладів освіти з інклюзивним навчанням;

Воронов Юрій Миколайович – директор комунального закладу освіти «Інклюзивно-ресурсний центр» м. Кропивницький, магістр управління закладів освіти з інклюзивним навчанням.

Ця освітньо-наукова програма не може бути повністю або частково відтворена, тиражована та розповсюджена без дозволу Державного закладу вищої освіти «Університет менеджменту освіти» Національної академії педагогічних наук України

1. ПРОФІЛЬ ОСВІТНЬОЇ ПРОГРАМИ ЗІ СПЕЦІАЛЬНОСТІ 016 Спеціальна освіта

1. Загальна інформація	
Повна назва закладу вищої освіти та структурного підрозділу	Державний заклад вищої освіти «Університет менеджменту освіти», Навчально-науковий інститут менеджменту та психології
Ступінь вищої освіти та назва кваліфікації мовою оригіналу	Магістр спеціальної освіти. Masters degree (Masters of special education)
Тип диплому та обсяг освітньої програми	Диплом магістра, одиничний, 120 кредитів ЄКТС, 2 роки
Наявність акредитації	
Цикл/рівень	НРК України – 8 рівень, FQ-EHEA – другий цикл, EQF-LLL – 7 рівень
Передумови	Наявність освітнього ступеня бакалавра або магістра (освітньо-кваліфікаційного рівня спеціаліст)
Мова(и) викладання	Українська мова
2. Мета освітньої програми	
	Формування фундаментальних знань з теорії і практики організації освітнього процесу у ЗВО, науково-дослідницької роботи з корекційної педагогіки і спеціальної психології, педагогіки і психології вищої школи на інноваційних засадах, відпрацювання вмінь самостійно проводити викладацьку та інноваційну пошукову діяльність з дотриманням норм наукової етики й академічної доброчесності, набуття досвіду керування навчально-пізнавальною, науково-дослідницькою, корекційно-педагогічною діяльністю здобувачів вищої освіти.
3. Характеристика освітньої програми	
Предметна область (галузь знань, спеціальність, спеціалізація (за наявності))	Теоретичний зміст (гуманістична теорія і методологія спеціальної та інклюзивної освіти, науково-педагогічної і корекційно-педагогічної діяльності; концепція спеціальної, інтегрованої та інклюзивної освіти; аксіологічна й акмеологічна теорії професіоналізації особистості викладача корекційної педагогіки і спеціальної психології; педагогічна інноватика). Предмет вивчення (філософські, загальнонаукові, педагогічні засади спеціальної та інклюзивної освіти; актуальні проблеми технологізації корекційно-педагогічного процесу, інноваційної діяльності викладача вищої школи; сучасні підходи до організації науково-педагогічної і корекційно-педагогічної діяльності). Методи і технології (методи науково-педагогічного дослідження, інноваційні технології підготовки фахівців зі спеціальної освіти; комунікативні прийоми науково-педагогічної і корекційно-педагогічної взаємодії, корекційно-педагогічні та інформаційно-комунікативні технології корекційного навчання, спеціально-психологічної діяльності, корекційної-розвиткової роботи). Засоби (інноваційні технічні засоби організації корекційно-педагогічного процесу, засоби дистанційного навчання, глобальні та локальні мережі організації навчального процесу).
4. Придатність випускників до працевлаштування та подальшого навчання	
Придатність до працевлаштування	Сфера працевлаштування – заклади загальної і спеціальної освіти, заклади позашкільної освіти, реабілітаційні центри, інклюзивно-ресурсні центри, коледжі, ЗВО, науково-дослідні установи. Заклади системи МОН, МОЗ, Міністерства соціальної

	<p>політики тощо.</p> <p>Здійснюється замовником (стейкхолдером) на первинні посади вчителя-дефектолога (за нозологіями), викладача закладу вищої освіти (викладач корекційної педагогіки і спеціальної психології), наукового співробітника.</p> <p>Професійні назви робіт: код КП 2340 Вчитель з корекційної освіти код КП 2340 Вчитель-дефектолог , код КП 2340 Вчитель-логопед КП 2310.2 Викладач закладу вищої освіти</p>
Подальше навчання	<p>Здобуття ступеня магістра освіти зі спеціальності «Спеціальна освіта» дає право на подальше підвищення кваліфікації до рівня професіонала, проведення самостійних досліджень з метою розв'язання актуальних складних науково-педагогічних питань, вступ на освітньо-наукову програму підготовки і здобуття ступеня доктора філософії. Продовження навчання на третьому рівні вищої освіти</p>
5. Викладання та оцінювання	
Викладання та навчання	<p>Програмою передбачено навчання із застосуванням методики максимальної активізації здобувачів вищої освіти під час занять шляхом організації ділових ігор, виконання творчих завдань, підготовки презентацій, рефератів, доповідей і повідомлень. До викладання залучаються висококваліфіковані викладачі та фахівці в галузі спеціальної освіти. Під час навчання акцентується увага на проблемних та актуальних питаннях провідних галузей дефектологічної науки та практичної діяльності. Стимулюється самонавчання здобувачів вищої освіти та групові завдання з метою придбання навичок роботи у команді та самостійного пошуку вирішення проблеми. Педагогічні навички набуваються під час проходження відповідного виду практики. Навички наукових досліджень закріплюються під час виконання кваліфікаційної роботи.</p>
Оцінювання	<p>Методи оцінювання, якими визначається рівень засвоєння знань з того чи іншого модуля застосовуються такі: поточне оцінювання здійснюється шляхом виконання тестових завдань, контрольних та курсових робіт, усного та письмового опитування; підсумкове оцінювання здійснюється на підставі результатів поточного контролю та підсумкової роботи (якщо передбачено програмою навчальної дисципліни) за національною системою та системою ECTS (залік, екзамен), кваліфікаційної роботи за національною системою оцінок та системою ECTS, проходження практик за національною системою диференційованого заліку та системою ECTS.</p> <p>Виробнича та науково-дослідна практика закінчується захистом із виставленням відповідної оцінки.</p> <p>З метою визначення відповідності рівня засвоєння знань випускників другому освітньому (магістерському) рівню проводиться виконання і захист кваліфікаційної роботи.</p> <p>Кваліфікаційна робота виконується в період навчання. Вона повинна бути самостійною і логічно завершеною, пов'язаною з вирішенням науково-дослідних завдань того виду діяльності, до якого готується магістр.</p> <p>Під час виконання кваліфікаційної роботи здобувачі вищої освіти повинні продемонструвати свою здатність і вміння, спираючись на отримані поглиблені знання, вміння та сформовані загальнокультурні і професійні компетенції, самостійно вирішувати на сучасному рівні завдання своєї професійної діяльності, професійно викладати спеціальну інформацію, науково аргументувати і захищати свою точку</p>

	зору. Захист роботи в обов'язковому порядку передбачає оцінку рівня мовленнєвої культури випускника.
6. Програмні компетентності	
Інтегральна компетентність	Інтегральна компетентність: здатність вирішувати складні спеціалізовані задачі та практичні проблеми у галузі спеціального та інклюзивного навчання осіб з особливими освітніми потребами, що передбачає застосування певних теорій та методів відповідних наук і характеризується комплексністю та невизначеністю умов.
Загальні компетентності (ЗК)	<p>ЗК-1. Світоглядна: знання і розуміння предметної області та розуміння професії; знання основних теорій, концепцій, учень, які формують наукову картину світу; вміння відстоювати власні стратегії професійної діяльності.</p> <p>ЗК-2. Громадянська: здатність діяти з соціальною відповідальністю і громадянською свідомістю; здатність застосовувати процедури й технології захисту прав і свобод своїх та інших громадян, зокрема осіб з інвалідністю та особливими освітніми потребами, що відповідають чинному законодавству України.</p> <p>ЗК-3. Комунікативна: здатність до усного та письмового спілкування рідною мовою; здатність спілкуватися другою (іноземною) мовою; здатність налагоджувати професійну і педагогічну комунікацію.</p> <p>ЗК-4. Науково-дослідницька: здатність до проведення досліджень: планувати, здійснювати, аналізувати, інтерпретувати та презентувати результати власних досліджень у професійній діяльності.</p> <p>ЗК-5. Проблемно-прогностична: здатність виявляти, ставити і вирішувати проблеми у професійній діяльності; уміння застосовувати знання та розуміння основних концепцій, теорій та фактів для прогнозування стратегії професійної діяльності.</p> <p>ЗК-6. Міжособистісна взаємодія: здатність працювати в команді; здатність до ефективної міжособистісної взаємодії та координації дій з керівництвом, колегами, дітьми та їхніми батьками; здатність застосовувати емоційний інтелект у професійних ситуаціях.</p> <p>ЗК-7. Інформаційно-комунікаційна: здатність знаходити, обробляти та аналізувати інформацію з різних джерел для розгляду професійних питань, здатність до застосування сучасних засобів інформаційних і комп'ютерних технологій для розв'язання корекційних і комунікативно-мовленнєвих задач в соціальній і професійній діяльності.</p> <p>ЗК-8. Креативна: здатність генерувати нові ідеї, творчо підходити до вирішення професійних завдань.</p> <p>ЗК-9. Аналітична: здатність до абстрактного та аналітичного мислення й генерування ідей у процесі аналізу та комплексного розв'язання теоретичних та практичних професійних питань; здатність до когнітивної гнучкості при розв'язанні професійних питань теорії та практики.</p> <p>ЗК-10. Науково-дослідницька: здатність виявляти, ставити та вирішувати проблеми у процесі професійно-педагогічної діяльності. Знання основних методів наукового пошуку; вміння</p>

	<p>узагальнювати отримані результати, обробляти та аналізувати інформацію з різних джерел, оформлювати і презентувати результати наукової діяльності.</p> <p>ЗК-11. Самоосвітня: здатність навчатися та самонавчатися; спрямованість на розкриття особистісного потенціалу та самореалізацію; прагнення до особистісно-професійного лідерства та успіху.</p> <p>ЗК-12. Уміння навчатися впродовж життя. Здатність до пошуку та засвоєння нових знань, набуття нових вмінь і навичок, організації навчального процесу (власного і колективного), зокрема через ефективне керування ресурсами та інформаційними потоками, вміння визначати навчальні цілі та способи їх досягнення, вибудовувати свою навчальну траєкторію, оцінювати власні результати навчання, навчатися впродовж життя.</p>
<p>Фахові компетентності (ФК)</p>	<p>ФК-1. Організаційна: здатність планувати, організовувати, координувати, контролювати та оцінювати власну професійну діяльність; здатність до когнітивної гнучкості: ситуативного (негайного) вирішення проблем, врахування нових (поточних) умов і обставин для прийняття рішень, уміння долати стереотипне мислення.</p> <p>ФК-2. Теоретико-методологічна: здатність до застосування знань провідних гуманістичних теорій, концепцій, учень щодо виховання і навчання осіб з різними особливими освітніми потребами; здатність відстоювати власні корекційно-педагогічні, навчально-реабілітаційні переконання, дотримуватись їх у житті та професійній діяльності.</p> <p>ФК-3. Психолого-педагогічна: володіння базовими знаннями з педагогіки і психології та вміння їх реалізувати, розуміння закономірностей особистісного розвитку людини на різних вікових етапах; психологічних механізмів навчання та виховання дитини задля забезпечення спрямованої соціалізації та інтеграції особистості з особливими освітніми потребами.</p> <p>ФК-4. Методична: здатність застосовувати базові знання і вміння для формування компетентностей у дітей молодшого шкільного віку; здатність здійснювати освітній процес в початковій школі з урахуванням психофізичних, вікових особливостей та індивідуальних освітніх потреб дітей з особливими освітніми потребами.</p> <p>ФК-5. Спеціально-педагогічна: володіння базовими знаннями про педагогічні системи навчання, виховання і освіти дітей з різними освітніми потребами; розуміння сучасних підходів до вивчення, освіти, розвитку, абілітації, реабілітації і соціальної адаптації осіб з особливими освітніми потребами.</p> <p>ФК-6. Спеціально-методична: здатність здійснювати освітньо-корекційний процес з урахуванням психофізичних, вікових особливостей, індивідуальних освітніх потреб, актуального стану і потенційних можливостей осіб з особливими освітніми потребами в спеціальних закладах освіти та закладах освіти з інклюзивною формою навчання.</p> <p>ФК-7. Медико-біологічна: володіння базовими знаннями про: вікові анатомо-фізіологічні особливості людини в нормі та при</p>

	<p>порушеннях сенсорних і мовленнєвих систем; основні клінічні прояви порушень психофізичного розвитку; особливості вищої нервової діяльності та вищих психічних функцій осіб з порушеннями психофізичного розвитку; основні закономірності та механізми розвитку дитячих психічних хвороб.</p> <p>ФК-8. <i>Проектувальна:</i> володіння вміннями планувати, організовувати і здійснювати корекційно-педагогічний процес у спеціальних закладах освіти та закладах освіти з інклюзивною формою навчання з урахуванням вікових та індивідуальних особливостей дітей дошкільного та шкільного віку.</p> <p>ФК-9. <i>Діагностико-корекційна:</i> володіння знаннями та вміннями психолого-педагогічного вивчення особливостей розвитку, потенційних можливостей, потреб і досягнень дітей з різними особливими освітніми потребами; володіння базовими знаннями та методами корекційної роботи з розвитку психічної сфери дітей з різними особливими освітніми потребами.</p> <p>ФК-10. <i>Консультативна:</i> здатність застосовувати уміння консультивати осіб з порушеннями психофізичного розвитку, членів їх сімей, педагогів закладів дошкільної та загальної середньої освіти з питань навчання, виховання, розвитку і соціальної адаптації дітей з особливими освітніми потребами.</p> <p>ФК-11. <i>Деонтологічна (професійні цінності):</i> здатність діяти згідно з принципами деонтології, що не суперечать професійній діяльності фахівця зі спеціальної освіти; усвідомлення педагогічних, психологічних та соціальних наслідків власних впливів у сфері професійної діяльності.</p> <p>ФК-12. <i>Компетентність у сфері інклюзивного навчання:</i> володіння базовими знаннями та розуміння основних цінностей, концепцій та теорій інклюзивного навчання; володіння вміннями, що уможливають здатність здійснювати якісне інклюзивне навчання.</p>
7. Програмні результати навчання	
	<p>Знання</p> <ol style="list-style-type: none"> 1. Концептуальні знання, набуті у процесі навчання та/або професійної діяльності на рівні новітніх досягнень, які є основою для оригінального мислення та інноваційної діяльності, зокрема в контексті дослідницької роботи. 2. Знання про організацію, управління, нормативно-правове забезпечення, соціально-економічні та культурні умови діяльності спеціальних освітніх установ для дітей з порушеннями психофізичного розвитку, інклюзивних навчальних закладів та навчально-реабілітаційних центрів; сучасні досягнення корекційно-педагогічної теорії і практики; Закону України про освіту, Конвенції про права дитини, нормативно-правові акти та державні документи з питань навчання і виховання дітей з порушеннями психофізичного розвитку; державної мови, відповідно до чинного законодавства про мови в Україні. 3. Загально-теоретичні знання в обсязі, необхідному для вирішення педагогічних, навчально-методичних, науково-

дослідницьких та організаційно-управлінських завдань.

4. Знання про сучасні тенденції світової корекційної педагогіки і спеціальної психології.
5. Знання спеціальної дидактики; методики корекційного навчання дітей з порушеннями психофізичного розвитку; методик корекційної, психолого-педагогічної роботи з особами різного віку та нозологій.
6. Знання основних напрямів та перспектив розвитку спеціальної освіти і педагогічної науки; принципів прийому, збору, систематизації, узагальнення та використання інформації; проведення наукових досліджень і методичної роботи зі спеціальності; практики підготовки інформаційних та науково-методичних матеріалів; основ наукової організації праці.
7. Знання методики викладання корекційної педагогіки і спеціальної психології у закладах вищої світи.
8. Знання інноваційних педагогічних технологій на рівні, достатньому для реалізації навчальних дисциплін за спеціальністю у закладах вищої освіти.
9. Знання інформаційних технологій та принципів їх застосування в системі загальної, спеціальної та інклюзивної освіти.

Уміння

10. Уміння розв'язувати складні задачі і проблеми, що потребує оновлення та інтеграції знань, часто в умовах неповної/недостатньої інформації та суперечливих вимог; володіння критичним осмисленням проблем у навчанні та/або професійній діяльності й на межі предметних галузей.
11. Здатність ефективно застосовувати професійні знання в практичній педагогічній діяльності корекційного педагога і спеціального психолога при вирішенні навчальних, виховних, корекційних та науково-методичних завдань з урахуванням нозології порушення, вікових та індивідуальних особливостей, конкретних психолого-педагогічних ситуацій.
12. Володіння методикою викладання корекційної педагогіки і спеціальної психології у закладах вищої світи; уміння застосовувати інноваційні педагогічні технології на рівні, достатньому для реалізації навчальних дисциплін за спеціальністю у закладах вищої освіти.
13. Володіння методиками корекційної роботи з особами різного віку та нозологій; формами й методами роботи з сім'ями таких дітей; співпраці зі спеціалістами інших галузей.
14. Здатність до організації та здійснення психодіагностичної, психокорекційної та психоконсультативної роботи з особами різного віку та нозологій.
15. Здатність до організації та здійснення корекційної роботи з дітьми при порушеннях у них пізнавальної і мовленнєвої діяльності у загальноосвітніх, спеціальних та інклюзивних закладах, реабілітаційних центрах; володіння інноваційними прийомами керівництва різними видами діяльності осіб з психофізичними порушеннями
16. Здатність до ведення ділової документації у різних типах закладів загальної, спеціальної та інклюзивної освіти, реабілітаційних центрах відповідно до нормативних вимог.

	<p>17. Здатність до застосування інформаційних технологій в загальній, спеціальній та інклюзивній освіті.</p> <p>18. Здатність до співпраці з батьками дітей, особами, які їх замінюють, спеціалістами інших галузей (медиками, психологами, вчителями, вихователями, соціальними педагогами, асистентами вчителя).</p> <p>19. Здатність до систематичного підвищення своєї професійної компетентності; до застосовування найновіших досягнень загальної та корекційної педагогіки, спеціальної психології.</p> <p>20. Здатність до проведення наукових досліджень, аналізу та узагальнення наукової літератури, організації психолого-педагогічних експериментів, опрацювання результатів із використанням методів математичної статистики, підведення підсумків.</p> <p>21. Здатність до проведення лекційної та просвітницько-консультативної роботи з метою профілактики і подолання відхилень у психофізичному розвитку дітей.</p> <p>Комунікація</p> <p>31. Здатний висловлювати власні висновки, а також знання та пояснення, що їх обґрунтовують, до фахівців і нефахівців, зокрема до осіб, які навчаються.</p> <p>32. Володіє державною мовою відповідно до чинного законодавства про мови в Україні, культурою спілкування, його формами, способами, вербальними і невербальними засобами.</p> <p>33. Здатний використовувати іноземні мови у професійній діяльності.</p> <p>Автономія і відповідальність</p> <p>34. Здатний аналізувати соціально та особистісно значущі світоглядні проблеми, приймати рішення на основі сформованих ціннісних орієнтирів.</p> <p>35. Здатний створювати рівноправний і справедливий клімат у корекційно-педагогічному та інклюзивному середовищі</p>
8. Ресурсне забезпечення реалізації програми	
Специфічні характеристики кадрового забезпечення	100% професорсько-викладацького складу, задіяного до викладання професійно-орієнтованих дисциплін, мають наукові ступені за спеціальністю
Специфічні характеристики матеріально-технічного забезпечення	Використання сучасного обладнання
Специфічні характеристики інформаційного та навчально-методичного забезпечення	Використання віртуального навчального середовища ДЗВО «Університет менеджменту освіти» та авторських розробок професорсько-викладацького складу
9. Академічна мобільність	
Національна кредитна мобільність	На основі двосторонніх договорів між ДЗВО «Університет менеджменту освіти» та університетами України.
Міжнародна кредитна мобільність	На основі двосторонніх договорів між ДЗВО «Університет менеджменту освіти» та закладами вищої освіти зарубіжних країн
Навчання іноземних здобувачів вищої освіти	Можливе

**2. РОЗПОДІЛ ЗМІСТУ
ОСВІТНЬО-НАУКОВОЇ ПРОГРАМИ ЗА ГРУПАМИ КОМПОНЕНТІВ
ПІДГОТОВКИ**

з/п	Цикл підготовки	Обсяг навчального навантаження здобувача вищої освіти (кредитів / %)		
		Обов'язкові компоненти освітньо-професійної програми кредитів / %	Вибіркові компоненти освітньо-професійної програми кредитів / %	Всього за весь термін навчання кредитів / %
	2	3	4	5
1	Цикл освітньої підготовки	90/75	30/25	120/100
2	Цикл наукової підготовки	35/29.1	6/5	41/34.1

3. ПЕРЕЛІК КОМПОНЕНТ ОСВІТНЬО-НАУКОВОЇ ПРОГРАМИ ТА ЇХ ЛОГІЧНА ПОСЛІДОВНІСТЬ

3.1. Перелік компонент ОП

К од н/д	Компоненти освітньої програми (навчальні дисципліни, курсові проекти (роботи), практики, кваліфікаційна робота)	Кількість кредитів	Форма підсумк. контролю
1	2	3	4
Обов'язкові компоненти освітньо-наукової програми із спеціальної освіти спеціальності 016 Спеціальна освіта			
1.1. Цикл загальної наукової підготовки			
ЗНП.01	Магістерська студія «Спеціальна освіта»	3	екзамен
ЗНП.02	Сучасні медико-біологічні аспекти спеціальної освіти та інклюзивного навчання дітей з ООП	3	екзамен
ЗНП.03	Сучасні інформаційні технології навчання та досліджень в спеціальній освіті	3	екзамен
ЗНП.04	Методологія та організація наукового дослідження	3	екзамен
1.2. Цикл професійної підготовки			
ПП.01	Еволюційне позиціонування спеціальної освіти та інклюзивного навчання осіб з особливими освітніми потребами	3	екзамен
ПП.02	Актуальні проблеми спеціальної психології	3	екзамен
ПП.03	Актуальні проблеми спеціальної педагогіки	3	екзамен
ПП.04	Організація інклюзивного навчання в закладах освіти	3	екзамен
ПП.05	Педагогіка і психологія вищої школи та методика їх викладання	3	екзамен
ПП.06	Менеджмент системи спеціальної освіти	3	екзамен
ПП.07	Спеціальна дидактика освітньої галузі «Мова і комунікація»	3	екзамен
ПП.08	Спеціальна дидактика освітньої галузі «Людина і	3	екзамен

	цінності»		
ПП.09	Спеціальна дидактика освітньої галузі «Людина і праця»	3	екзамен
ПП.10	Спеціальна дидактика освітньої галузі «Здоров'я і рух»	3	екзамен
ПП.11	Спеціальна дидактика освітньої галузі «Людина і суспільство»	3	екзамен
ПП.12	Спеціальна дидактика освітньої галузі «Людина і природа»	3	екзамен
ПП.13	Спеціальна дидактика освітньої галузі «Побут і соціум»	3	екзамен
ПП.14	Спеціальна дидактика освітньої галузі «Математика і робота з інформацією»	3	екзамен
ПП.15	Спеціальна дидактика освітньої галузі «Мистецтво і культура»	3	екзамен
ПП.16	Сучасні підходи до підтримки дітей з ООП (F71, F72)	3	екзамен
ПП.17	Сучасні підходи до підтримки дітей з ООП (з комплексними порушеннями)	3	екзамен
ПП.18	Педагогічна практика	4	залік
1.2.1. Цикл з наукових досліджень зі спеціальності			
НД.01	Науковий семінар «Теорія планування педагогічного експерименту»	3	залік
НД.02	Науковий семінар «Математико-статистичні методи обробки результатів емпіричного дослідження»	3	залік
1.3. Дослідницька підготовка (наукова компонента)			
ДП.01	Курсова робота зі спеціальної педагогіки та психології	3	залік
ДП.02	Науково-дослідна практика	4	залік
ДП.03	Підготовка кваліфікаційної роботи	10	захист
Всього за цикл:		90	
1. Вибіркові компоненти освітньо-наукової програми			
1.1. Вибір здобувача вищої освіти			
ВС.01	Дисципліни вільного вибору студентів (далі ДВВС) 1 з переліку дисциплін вільного вибору студента, запропонованих Університетом Актуальні аспекти альтернативної педагогіки	3	залік
ВС.02	ДВВС 2 з переліку дисциплін вільного вибору студента, запропонованих Університетом Формування партнерської взаємодії суб'єктів інклюзивного навчання	3	залік
ВС.03	ДВВС 3 з переліку дисциплін вільного вибору студента, запропонованих Університетом Сучасні підходи до освіти дітей з РАС	3	залік
ВС.04	ДВВС 4 з переліку дисциплін вільного вибору студента, запропонованих Університетом Волонтерська діяльність в роботі з дітьми з особливими освітніми потребами	3	залік
ВС.05	ДВВС 5 з переліку дисциплін вільного вибору студента, запропонованих Університетом Сучасні психолого-педагогічні методики супроводу батьків дітей з ООП	3	залік
ВС.06	Дисципліни вільного вибору студентів (далі ДВВС) 1 з переліку дисциплін вільного вибору студента, запропонованих Університетом Організація та управління корекційно-реабілітаційною	3	залік

	діяльністю		
ВС. 07	ДВВС 2 з переліку дисциплін вільного вибору студента, запропонованих Університетом Психолого-педагогічне вивчення та проектування моделі супроводу розвитку дітей з ООП	3	залік
ВС. 08	ДВВС 3 з переліку дисциплін вільного вибору студента, запропонованих Університетом Нормативно-правові засади психолого-педагогічного супроводу осіб з ООП	3	залік
ВС. 09	ДВВС 4 з переліку дисциплін вільного вибору студента, запропонованих Університетом Психологія і етика ділового спілкування	3	залік
ВС. 010	ДВВС 5 з переліку дисциплін вільного вибору студента, запропонованих Університетом Формування професійної компетентності у майбутніх фахівців	3	залік
Всього:		30	

3.1. Структурно-логічна схема ОП

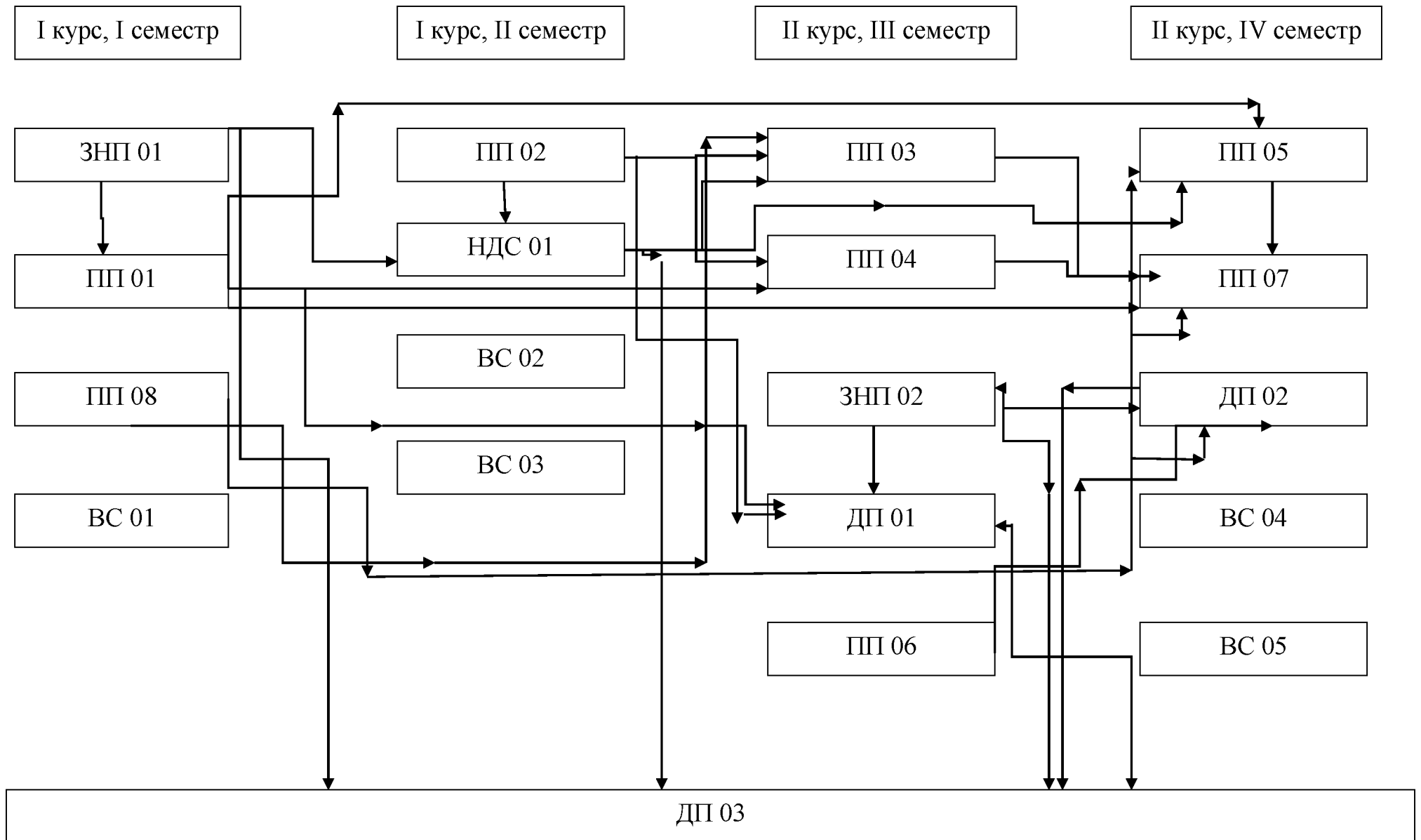

4. ФОРМА АТЕСТАЦІЇ ЗДОБУВАЧІВ ВИЩОЇ ОСВІТИ

Форми атестації здобувачів вищої освіти	З метою визначення відповідності рівня засвоєння знань випускників другому (магістерському) освітньому рівню проводиться підсумкова атестація, що передбачає виконання і захист кваліфікаційної роботи.
Вимоги до заключної кваліфікаційної роботи за наявності)	За освітньо-науковою програмою проводиться публічний захист кваліфікаційної роботи. Процедурні вимоги щодо підготовки, оприлюднення та захисту кваліфікаційної роботи: Перед оприлюдненням текст кваліфікаційної роботи перевіряється на плагіат. Одночасно подається інформація про дату, час і місце публічного захисту. Атестація здійснюється відкрито і публічно

5. МАТРИЦЯ ВІДПОВІДНОСТІ ПРОГРАМНИХ КОМПЕТЕНТНОСТЕЙ ТА РЕЗУЛЬТАТІВ НАВЧАННЯ КОМПОНЕНТАМ ОСВІТНЬОЇ ПРОГРАМИ

Програмні рез-ти навчання	ІК	Загальні компетентності (ЗК)									Професійні компетентності (ПК)											
		ЗК-1.1	ЗК-1.2	ЗК-1.3	ЗК-1.4	ЗК-2.1	ЗК-2.2	ЗК-3.1	ЗК-3.2	ЗК-3.3	ПК-1.	ПК-2.	ПК-3.	ПК-4.	ПК-5.	ПК-6.	ПК-7.	ПК-8.	ПК-9.	ПК-10	ПК-11.	ПК-12
ПР-1	+	+						+	+	+	+			+	+	+	+	+		+	+	+
ПР-2	+	+						+	+	+	+			+	+	+	+	+		+	+	+
ПР-3	+	+						+	+	+	+			+	+	+	+	+		+	+	+
ПР-4	+	+						+	+	+	+			+	+	+	+	+		+	+	+
ПР-5	+	+						+	+	+	+			+	+	+	+	+		+	+	+
ПР-6	+	+						+	+	+	+			+	+	+	+	+		+	+	+
ПР-7	+	+						+	+	+	+			+	+	+	+	+		+	+	+
ПР-8	+	+						+	+	+	+			+	+	+	+	+		+	+	+
ПР-9	+	+						+	+	+	+			+	+	+	+	+		+	+	+
ПР-10	+	+						+	+	+	+			+	+	+	+	+		+	+	+
ПР-11	+	+						+	+	+	+			+	+	+	+	+		+	+	+
ПР-12	+	+						+	+	+	+			+	+	+	+	+		+	+	+
ПР-13	+		+	+	+	+	+	+	+	+	+		+	+	+	+	+	+	+	+	+	+
ПР-14	+		+	+	+	+	+	+	+	+	+		+	+	+	+	+	+	+	+	+	+
ПР-15	+		+	+	+	+	+	+	+	+	+		+	+	+	+	+	+	+	+	+	+
ПР-16	+		+	+	+	+	+	+	+	+	+		+	+	+	+	+	+	+	+	+	+
ПР-17	+		+	+	+	+	+	+	+	+	+		+	+	+	+	+	+	+	+	+	+
ПР-18	+		+	+	+	+	+	+	+	+	+		+	+	+	+	+	+	+	+	+	+
ПР-19	+		+	+	+	+	+	+	+	+	+		+	+	+	+	+	+	+	+	+	+
ПР-20	+		+	+	+	+	+	+	+	+	+		+	+	+	+	+	+	+	+	+	+
ПР-21	+		+	+	+	+	+	+	+	+	+		+	+	+	+	+	+	+	+	+	+
ПР-22	+		+	+	+	+	+	+	+	+	+		+	+	+	+	+	+	+	+	+	+
ПР-23	+		+	+	+	+	+	+	+	+	+		+	+	+	+	+	+	+	+	+	+
ПР-24	+		+	+	+	+	+	+	+	+	+		+	+	+	+	+	+	+	+	+	+
ПР-25	+		+	+	+	+	+	+	+	+	+		+	+	+	+	+	+	+	+	+	+
ПР-26	+		+	+	+	+	+	+	+	+	+		+	+	+	+	+	+	+	+	+	+
ПР-27	+		+	+	+	+	+	+	+	+	+		+	+	+	+	+	+	+	+	+	+
ПР-28	+		+	+	+	+	+	+	+	+	+		+	+	+	+	+	+	+	+	+	+
ПР-29	+		+	+	+	+	+	+	+	+	+		+	+	+	+	+	+	+	+	+	+
ПР-30	+		+	+	+	+	+	+	+	+	+		+	+	+	+	+	+	+	+	+	+
ПР-31	+	+		+	+			+		+	+			+		+			+			+
ПР-32	+	+		+	+			+		+	+			+		+			+			+
ПР-33	+	+		+	+			+		+	+			+		+			+			+
ПР-34	+		+	+			+	+	+					+			+	+	+			+
ПР-35	+		+	+			+	+	+					+			+	+	+			+

**6. МАТРИЦЯ ЗАБЕЗПЕЧЕННЯ ПРОГРАМНИХ РЕЗУЛЬТАТІВ НАВЧАННЯ (ПР) ВІДПОВІДНИМИ КОМПОНЕНТАМИ
ОСВІТНЬО-НАУКОВОЇ ПРОГРАМИ**

	ПР-1	ПР-2	ПР-3	ПР-4	ПР-5	ПР-6	ПР-7	ПР-8	ПР-9	ПР-10	ПР-11	ПР-12	ПР-13	ПР-14	ПР-15	ПР-16	ПР-17	ПР-18	ПР-19	ПР-20	ПР-21	ПР-22	ПР-23	ПР-24	ПР-25	ПР-26	ПР-27	ПР-28	ПР-29	ПР-30	ПР-31	ПР-32	ПР-33	ПР-34	ПР-35			
ЗНП.0 1													+																									
ЗНП.0 2	+		+							+																	+		+									
ПП.01			+	+	+	+		+		+	+		+	+	+	+	+	+	+			+				+	+	+		+	+	+					+	
ПП.02				+	+				+		+		+	+	+			+	+		+	+	+	+	+	+	+								+	+		
ПП.03	+	+	+	+	+		+	+	+	+	+	+	+	+	+	+			+	+		+	+			+	+	+	+	+	+	+	+			+	+	
ПП.04				+	+	+	+		+	+	+			+	+			+		+	+		+	+	+	+									+	+		
ПП.05	+		+	+	+	+	+	+	+		+	+	+	+	+	+			+	+		+	+			+									+	+		
ПП.06		+		+						+			+	+				+					+	+	+	+	+				+	+	+			+	+	
ПП.07	+	+				+							+	+	+	+	+	+	+	+	+	+	+	+	+	+	+					+	+	+		+	+	
ДП.01	+	+	+	+	+					+	+	+	+	+	+			+	+		+	+	+	+	+	+	+	+	+	+	+	+	+	+	+	+	+	
ДП.02	+	+	+	+	+	+	+	+	+	+															+	+	+	+	+	+	+	+	+	+	+	+		
ДП.03	+	+	+	+	+	+	+	+	+	+	+	+	+	+	+	+	+	+	+	+	+	+	+	+	+	+	+	+	+	+	+	+	+	+	+	+	+	+
ПП.08	+			+	+	+	+	+	+	+	+		+	+	+	+	+	+	+		+	+	+	+	+	+									+		+	+

5. МАТРИЦЯ ВІДПОВІДНОСТІ ПРОГРАМНИХ КОМПЕТЕНТНОСТЕЙ ТА РЕЗУЛЬТАТІВ НАВЧАННЯ КОМПОНЕНТАМ ОСВІТНЬОЇ ПРОГРАМИ

Класифікація компетентностей за НРК	Знання	Уміння	Комунікація	Автономія та відповідальність
Загальні компетентності				
ЗК-1.1.	+		+	
ЗК-1.2.		+		+
ЗК-1.3.		+	+	+
ЗК-1.4.		+	+	
ЗК-2.1.		+		+
ЗК-2.2.		+	+	+
ЗК-3.1.	+	+		+
ЗК-3.2.	+	+	+	
ЗК-3.3.	+	+	+	
Професійні (спеціальні) компетентності				
ПК-1	+			
ПК-2		+		
ПК-3		+	+	+
ПК-4	+	+		
ПК-5	+	+		
ПК-6	+	+	+	
ПК-7	+	+		+
ПК-8	+	+		+
ПК-9		+	+	+
ПК-10	+	+		
ПК-11	+	+		
ПК-12	+	+	+	+