

DOI [https://doi.org/10.32405/2522-9931-2021-15\(44\)-108-125](https://doi.org/10.32405/2522-9931-2021-15(44)-108-125)

УДК 159.923

Санніков Олександр Ілліч,

доктор психологічних наук, професор,
професор кафедри теорії та методики практичної психології
ДЗ «Південноукраїнський національний
педагогічний університет імені К. Д. Ушинського».
Одеса, Україна.

ORCID ID: <https://orcid.org/0000-0002-6743-0182>

Researcher ID: I-5165-2018

asannikov2010@gmail.com

Срібна Світлана Володимирівна,

магістрантка Відділення перепідготовки фахівців
за магістерською програмою «Психологія»
ДЗ «Південноукраїнський національний
педагогічний університет імені К. Д. Ушинського».
Одеса, Україна.

ORCID ID: <https://orcid.org/0000-0001-6109-7545>

sstancoj@gmail.com

МОТИВАЦІЯ ТА ВОЛЯ В РЕГУЛЯЦІЇ ПРИЙНЯТТЯ РІШЕНЬ ОСОБИСТІСТЮ

Анотація. У статті представлено результати вивчення співвідношення показників мотивації, волі й рішимості особистості. Показаний взаємозв'язок мотивації досягнення, вольових властивостей і рішимості, виявлені їхні психологічні особливості в актуальній самореалізації особистості. Узагальнено дослідження вітчизняних і закордонних учених про сутність поняття «самореалізація особистості» і підходи до його вивчення. Розглянуто питання професійної самореалізації, проведений аналіз регуляторів вибору як джерела самореалізації особистості. Розглянуто погляди вчених на проблему мотивації й волі особистості, їх роль як регуляторів прийняття рішень особистістю професіонала. Припущено, що мотивація й воля забезпечують вибір і прийняття рішень особистістю. Показано наявність достовірних, статистично значущих взаємозв'язків вольових властивостей, мотивації досягнення й рішимості особистості. Виділено умови, які доводять, що виражена мотивація підтримує рішимість в активному стані. Можна вважати, що мотивація вибору є не тільки регулятором, але й енергетичним джерелом рішимості. Установлено, що вольові властивості особистості також забезпечують подолання невизначеності вибору, є регулятором психологічної складності прийняття рішень,

опосередковано підвищують їхню продуктивність. Для емпіричного дослідження був використаний оригінальний психодіагностичний комплекс у складі: «Тест мотивації досягнення» (ТМД) А. Мехрабиана; шкала «Інтолерантність – толерантність до невизначеності» (ІТН-ТН) С. Баднера; «Мельбурнський опитувальник прийняття рішень» (МОПР) І. Джаніса, Л. Манна; «Опитувальник прийняття рішень» (ОПР) Г. Айзенка; процедура «Мультидименціональні шкали рішимості» (МШР) О. Саннікова. Статистична обробка даних проводилася з використанням комп'ютерної програми SPSS 13.0 for Windows. Використовувалися кількісний (кореляційний) і якісний (метод «асів» і метод «профілів») аналізи даних. Виявлено статистично значущі взаємозв'язки між показниками мотивації, рішимістю й вольовими властивостями особистості. Наданий опис психологічних характеристик рішимості й вольових властивостей особистості в осіб з високим і низьким рівнем мотивації досягнення. Порівняння вольових властивостей в осіб з різним рівнем мотивації досягнення показало, що в мотивованих осіб виражені рішучість, енергійність, цілеспрямованість і ініціативність у досягненні наміченої мети. Вони не залежать від чужої думки, уважні до деталей, зосереджені на досягненні кінцевої мети. Доведено, що мотивація й воля визначають специфіку рішимості, тим самим виконуючи не тільки регулятивну функцію, але й функцію активації ресурсів вибору особистості.

Ключові слова: вибір; регуляція вибору; прийняття рішення; рішимість; мотивація досягнення; вольові якості особистості.

ВСТУП / INTRODUCTION

Постановка проблеми. Актуальність обраної теми визначається тим, що в сучасному світі людина постійно приймає рішення й все частіше в умовах невизначеності й ризику, в умовах, коли стан середовища суперечливий й нестабільний, коли необхідно одночасно враховувати безліч змінних, що визначають виникнення й розвиток ситуацій вибору й прийняття рішень.

Особистості властиве прагнення уникати протиріч, які постійно виникають між дійсністю. З одного боку, існує прагнення досягти бажаного, з іншої – необхідно врахувати вимоги реальності. Завдяки подоланню утруднень, що виникають у проблемних ситуаціях, необхідності вироблення концептуальних моделей прийняття рішень, відбувається формування й нагромадження індивідуального досвіду життєдіяльності, професійного досвіду, розкриття ресурсного потенціалу, розвиток особистості в цілому. Нам

представляється, що прийняття рішень є не тільки способом подолання протиріч у складних життєвих ситуаціях, джерелом задоволення потреб, засобом установлення відносин у соціумі, але є також каналом пізнання реальності, інструментом освоєння різних форм і видів життєдіяльності, *формою актуальної самореалізації особистості*.

Аналіз останніх досліджень і публікацій. Проблема самореалізації досить активно розробляється в останні роки як вітчизняними, так і закордонними вченими, зокрема, стосовно до умов професійної діяльності [2], [5], [11]. Поняттям «*професійна самореалізація*» більшістю учених розуміється як процес, який полягає в усвідомленні особистістю власних задатків, потенціалу, таланта й у їхньому втіленні в обраному виді професійної діяльності. Також самореалізацією називається абсолютне перетворення в реальність, втілення в професійній діяльності індивідуального потенціалу особистості. Результати розробки теорії самореалізації широко представлені як у працях вітчизняних (Г. Бал, Ю. Долинська, Л. Карамушка, Л. Кобильник, С. Максименко, В. Моляко, О. Саннікова, Н. Старинська, І. Стрелецька, В. Татенко), так і закордонних психологів (А. Маслоу, К. Роджерс, В. Франкл, К. Хорни, Є. Шостром, К. Юнг та ін.).

Професійна самореалізація забезпечує гармонічний розвиток особистості професіонала, одержання й нагромадження професійного, практичного досвіду, зростання професійної кваліфікації при коректному виконанні професійних ролей і обов'язків. Професійна самореалізація стає умовою найбільш повного розкриття індивідуальних ресурсів професійного розвитку й професійного потенціалу особистості. Вона розглядається як форма прояву «себе в професії», розкриття й реалізації свого потенціалу в обраній професії, умова вироблення індивідуального стилю професійної діяльності, як джерело формування образу «Я-Професійне» і його реалізації. Аналіз літератури за даною проблемою свідчить про психологічну складність «самореалізації», що значною мірою утрудняє виділення основних регуляторів, які впливають на її прояви в різних видах професійної діяльності. До таких чинників, які значною мірою визначають прояв індивідуально-психологічних особливостей самореалізації особистості, необхідно віднести мотиваційну й волюву регуляцію прийняття рішень.

Протягом свого свідомого життя людині доводиться робити не прості вибори, ухвалювати рішення в різноманітних життєвих ситуаціях, які нерідко визначають його власне майбутнє. Умови сучасності не тільки диктують високий темп життя, яке насичення значним числом альтернатив можливого вибору, а й стають джерелом протиріччя

зовнішніх умов прийняття рішень «внутрішнім», психологічним можливостям особистості. Їхнє подолання в різних формах життєдіяльності забезпечується *рішимістю особистості* [6], [7].

Самореалізація охоплює все професійне життя особистості, особливо явно проявляється в тих формах професійної діяльності, у яких особистість звичайно реалізує себе. Самореалізація, поряд з реалізацією особистісних ресурсів, містить у собі комплекс взаємозалежних компонентів (реалізація професійних здатностей, професійно важливих властивостей і якостей, властивостей особистості й особистісних властивостей). Самореалізація відбиває спрямованість вибору особистості в ситуаціях професійного розвитку й росту професіоналізму. Змістовно реалізація ресурсів являє собою не тільки придбання, нагромадження й прояв нових знань, умінь, навичок, концептуальних моделей діяльності й професії. Багато в чому це відбувається завдяки розширенню числа емоційно – й особистісно значущих ситуацій, у яких, по-перше, професійний досвід, концептуальні моделі діяльності й професії виявляються затребуваними, і, по-друге, коли їх активація забезпечує ефективне вирішення ситуацій [9]. Виділення значущих ситуацій, необхідна активація ресурсів вибору, забезпечується в необхідному обсязі *мотиваційною регуляцією* особистості – однією з умов ефективної професійної самореалізації.

Варто відзначити, що, мотиваційна регуляція особистості є основою, ключовим компонентом для розгортання й інтенсифікації активності при ухваленні рішення в ситуації вибору й завершується побудовою й реалізацією особистістю тієї або іншої стратегії дій. Вона характеризується не тільки силою прояву мотивів, але і їх співвідношенням у структурі мотиваційної сфери. При цьому рівень мотивації досягнення, як одна з ведучих складових активності особистості, характерна для конструктивного підходу до вирішення виникаючих проблем, відбивається на виборі особистістю відповідної до моделі поведінки, що долає, її адаптації до умов професійної самореалізації. Структуру мотиваційної регуляції вибору особистості утворюють наступні функціональні складові: підтримка мотивації вибору до певної сфери актуальної самореалізації особистості (кар'єру, професійний розвиток, установлення відносин); актуалізація й фокусування на об'єкті мотивації (надання впливу на інший, нейтралізація впливу іншого, заміщення одного виду впливу іншим, гальмування впливу іншого); визначення форми вектора активності в мотивації (вплив, маніпулювання, відхід, відкладання рішень на іншого, або на середовище); активізація

підструктур особистості в спрямованості (емоційна, когнітивна, предикативна) [там само, с. 162].

Незважаючи на те, що проблема прийняття рішень є однією з розроблених сучасною психологією (D. Kahneman, Л. Помиткіна, О. Санніков, В. Чернобровкін та ін.), далеко не всі аспекти проблеми вибору особистості, прояву активності особистості в прийнятті рішень, виділення джерел спонукання до прийняття рішень можна вважати до кінця розробленим [10]. При значній кількості робіт, спрямованих на вивчення вибору й прийняття рішень особистістю (Г. Солнцева, S. Maddi та ін.), питання мотиваційної регуляції вибору освітлено явно недостатньо.

Іншим регулятором, не менш значимим задля впливу на вибір шляхів досягнення мети рішення, подолання труднощів вибору, є воля. Воля як регулятор забезпечує розкриття потенційних можливостей впливу вольових властивостей особистості на протікання її життєдіяльності. Воля потрібна не тільки для подолання перешкод при пошуку й виборі стратегії досягнення мети, утруднень оцінки варіантів прийняття рішень, але також при здійсненні дій по реалізації варіанта вибору. Подолання перешкод вимагає вольового зусилля – особливого стану нервово-психічної напруги, що мобілізує як фізичні й інтелектуальні можливості особистості, так і впевненість у своїх силах. Прояв волі знаходить висвітлення в рішучості особистості зробити доцільний і необхідний для умов конкретної ситуації вчинок. Створюючи моделі поведінки, вибору й прийняття рішень у різноманітних умовах професійної діяльності, долаючи при цьому численні перешкоди, особистість розбудовує вольові якості: цілеспрямованість і витримку, рішучість і ініціативність, наполегливість і самостійність, тощо [1], [4].

Вольове регулювання припускає, що особистість здатна ухвалювати рішення на певному професійному рівні (зі знанням справи). У такому випадку, можна виділити ті елементи процесу прийняття рішень, коли можуть бути затребувані вольові зусилля, коли потрібно контроль формування й реалізації послідовності дій особистості, які спрямовані на вирішення проблемної ситуації. Вони полягають у фокусуванні зусиль на аналізі ситуації, яка створилася, у контролі генерації альтернатив рішення, вибору й ухвалення остаточного рішення, в організації реалізації й контролі його виконання. Вивченню психологічних проблем вольової регуляції ухвалення рішення присвячена значна кількість досліджень (А. Карпов, Т. Корнілова, Л. Помиткіна, О. Санніков, В. Чернобровкін та ін.), де показано, що ефективність рішення залежить не тільки від обліку ситуаційного контексту, але значною мірою й від вольової регуляції

індивідуально-психологічних властивостей особистості в ситуації вибору й прийняття рішень [3], [12].

Керування процесом прийняття рішення здійснює *рішимість* особистості. Поняття «рішимість» є інтегральною властивістю особистості, яка не просто сприяє, а координує процес продуктивного ухвалення рішення. «Рішимість» не тільки джерело внутрішньої активності особистості, їй властиві орієнтація й настроєність на певне прийняття рішень в умовах невизначеності й ризику. «Рішимість» відрізняє неординарне бачення складної ситуації вибору, а також використання гнучких стратегії й тактик прийняття рішення. «Рішимість» – інтегральна характеристика особистості, здатність сміливо й незалежно ухвалювати зрілі життєві рішення, вибірково використовуючи при цьому особистісні ресурси [7].

МЕТА ТА ЗАВДАННЯ / AIM AND TASKS

Метою даної статті є пошук регуляторів прийняття рішень – однієї з форм актуальної самореалізації особистості, а також вивчити співвідношення показників мотивації, вольових властивостей і рішимості особистості.

У цьому зв'язку, основні **завдання** дослідження полягають у наступному:

- провести теоретико-методологічний аналіз робіт даної проблематики й визначити підходи до вивчення специфіки взаємозв'язків показників мотивації досягнення, вольових властивостей і рішимості особистості;
- обґрунтувати вибір вольових властивостей й мотивації досягнення як регуляторів прийняття рішення;
- розробити програму емпіричного дослідження, сконструювати комплекс психодіагностичного інструментарію, адекватного меті дослідження;
- провести емпіричне дослідження, здійснити статистичну обробку отриманих результатів;
- здійснити аналіз характеру взаємозв'язків досліджуваних показників, визначити особливості регуляції прийняття рішень особистістю.

ТЕОРЕТИЧНІ ОСНОВИ ДОСЛІДЖЕННЯ / THE THEORETICAL BACKGROUNDS

Теоретико-методологічною основою дослідження є концепція психологічної системи прийняття рішень [7].

Вихідною методологічною позицією для розуміння досліджуваних взаємозв'язків рішимості, вольових властивостей особистості й мотивації досягнення послужили результати, які були отримані в раніше проведених дослідженнях [9]. Згідно із цими даними було встановлено, що механізмом

актуалізації мотивації виступає емоційна оцінка ситуації прийняття рішення, складовими якої є оцінка мотиваційної значимості умов ситуації, їх аналіз і облік у ситуації прийняття рішення. Мотив виступає не тільки причиною розгортання суб'єктивно необхідного рішення, але й ініціатором активності особистості в досягненні бажаної мети вибору в даних конкретних умовах, а усвідомлене спонукання є ініціюючим початком для пошуку варіанта й прийняття ефективного рішення. Спонукання забезпечує не тільки мотиваційну готовність особистості до вибору, її спрямованість на досягнення мети (мотивацію досягнення), а й аналіз умов, а також вибір засобів, приймань і способів дій (стратегії реалізації), настільки необхідних як для прийняття, так і реалізації отриманого варіанта вибору. Мотивація досягнення представляє відносно стійку спрямованість до успіху в ухваленні рішення (як за виразністю, так і за тривалістю), «вгасає» після перевірки відповідності наміченої мети вибору особистості результатам прийнятого рішення [7, с. 323].

Відносно вольових властивостей, отримані результати підтвердили відомі закономірності активації вольових властивостей особистості в ситуаціях суб'єктивно оцінюваної невизначеності, складності й суперечливості даних [12]. Дійсно, воля також виконує функцію активного регулятора прийняття рішення. Як фактори, що спонукують до прояву волі в ситуації вибору, виступають ті властивості особистості, які включені в прийняття рішення. Вольова регуляція необхідна не тільки при виникненні труднощів (зовнішніх або внутрішніх) у ході прийняття рішення. Її участь в прийнятті рішення проявляється не тільки при виборі мети рішення, а й безпосередньо у процесі пошуку й оцінки вибору адекватної альтернативи, а також при здійсненні дій по реалізації ухваленого рішення. Вольова активність у ситуації прийняття рішення пов'язана із внутрішнім напруженням, мобілізацією психічних і фізичних можливостей особистості. Безпосередньо «запуск» вольової дії здійснюється при виникненні таких умов, які вимагають від особистості подолання труднощів або їх нейтралізації, і носить винятково усвідомлений характер [7, с. 321].

МЕТОДИ ДОСЛІДЖЕННЯ / RESEARCH METHODS

В емпіричному дослідженні взяло участь 57 людей, чоловіків і жінок, магістранти очної й заочної форм навчання Державного закладу «Південноукраїнський національний педагогічний університет імені К. Д. Ушинського». Вік випробуваних – від 23 до 47 років. Обстежені мали досвід професійної діяльності (менеджери, педагоги, економісти,

інженери, державні службовці й т.п.).

Для діагностики показників обраних властивостей особистості був сконструйований комплекс методик [7], в який увійшли: Мельбурнський опитувальник прийняття рішень (МОПР) Л. Манна й І. Джанис; Тест упевненості в собі (Увс) В. Ромека; шкала «Інтолерантність – толерантність до невизначеності» (ИТН-ТН) С. Бандера; Методика виміру мотивації досягнення (МД) А. Мехрабіана; Методика «Вольові якості особистості» (ВКЛ) В. Чумакова. Крім того, у якості методики, яка дублювала показники рішучості, була використана дослідницька версія «Суб'єктивної самооцінки рішимості» (РСР) О. Саннікової, О. Саннікова та О. Свістули.

Для обробки результатів дослідження використовувався пакет статистичних програм SPSS, версія 13.0. В обробці даних був використаний кількісний (кореляційний) і якісний аналіз (метод «профілів» і метод «асів») [8].

РЕЗУЛЬТАТИ ДОСЛІДЖЕННЯ / RESEARCH RESULTS

Кореляційний аналіз дозволив установити характер взаємозв'язків між регуляторами прийняття рішень – показниками рішимості, мотивації досягнення й вольовими якостями особистості. Фрагмент матриці кореляційних взаємозв'язків досліджуваних показників представлено на рис. 1. Виділені закономірності дають підставу стверджувати, що вольові властивості, мотивація й рішимість утворюють стійкий комплекс властивостей, взаємодія яких забезпечує в складній ситуації ефективне прийняття рішень.

Аналіз взаємозв'язків дозволив виділити додатні значимі зв'язки (на 1% і 5% рівні значимості) мотивації досягнення (МД+) з такими властивостями особистості:

- *вольовими властивостями* – з ініціативністю (Інц), рішучістю (Ршт), самостійністю (Сам), енергійністю (Енр), цілеспрямованістю (Цмл) і уважністю (Внм);
- *упевненістю в собі* – соціальною сміливістю (Ссм) та ініціативою в соціальних контактах (Іск);
- *інтолерантністю до невизначеності* – нерозв'язністю проблеми (Нрп);
- *рішимістю особистості* – цільовим настроєм (ТД+) і далекоглядністю (FR+).

Були виділені від'ємні значимі зв'язки (на 1% і 5% рівні значимості) показника мотивації досягнення (МД+) зі *стратегіями поведінки в ситуації вибору* – з уникненням (Хат), прокрастинацією (Прк) та зверхпильністю (Свб).



Рис. 1 Схема взаємозв'язків показників рішимості, мотивації досягнення та вольових якостей особистості, яка приймає рішення

Примітка: 1) — - додатний зв'язок на рівні 5% ($\rho \leq 0,05$); — — - додатний зв'язок на рівні 1% ($\rho \leq 0,01$); - - - - - від'ємний зв'язок на рівні 5% ($\rho \leq 0,05$); - - . - від'ємний зв'язок на рівні 1% ($\rho \leq 0,01$); 2) тут і далі використовуються скорочення: а) умовні позначення показників рішимості: TD+ - цільова настроєність, Str+ - стійкість, FR+ -

далекоглядність; б) умовне позначення показника мотивації досягнення успіху – МД+; в) умовні позначення показників вольових якостей особистості: Вдж – витримка; Нст – наполегливість; Отв – відповідальність; Ршт – рішучість, Інц – ініціативність; Цмл – цілеспрямованість; Сам – самостійність; Енр – енергійність; Внм – уважність.

Виділені закономірності дають підставу стверджувати, що вольові властивості, мотивація й рішимість утворюють стійкий комплекс властивостей, взаємодія яких забезпечує в складній ситуації ефективно прийняття рішень.

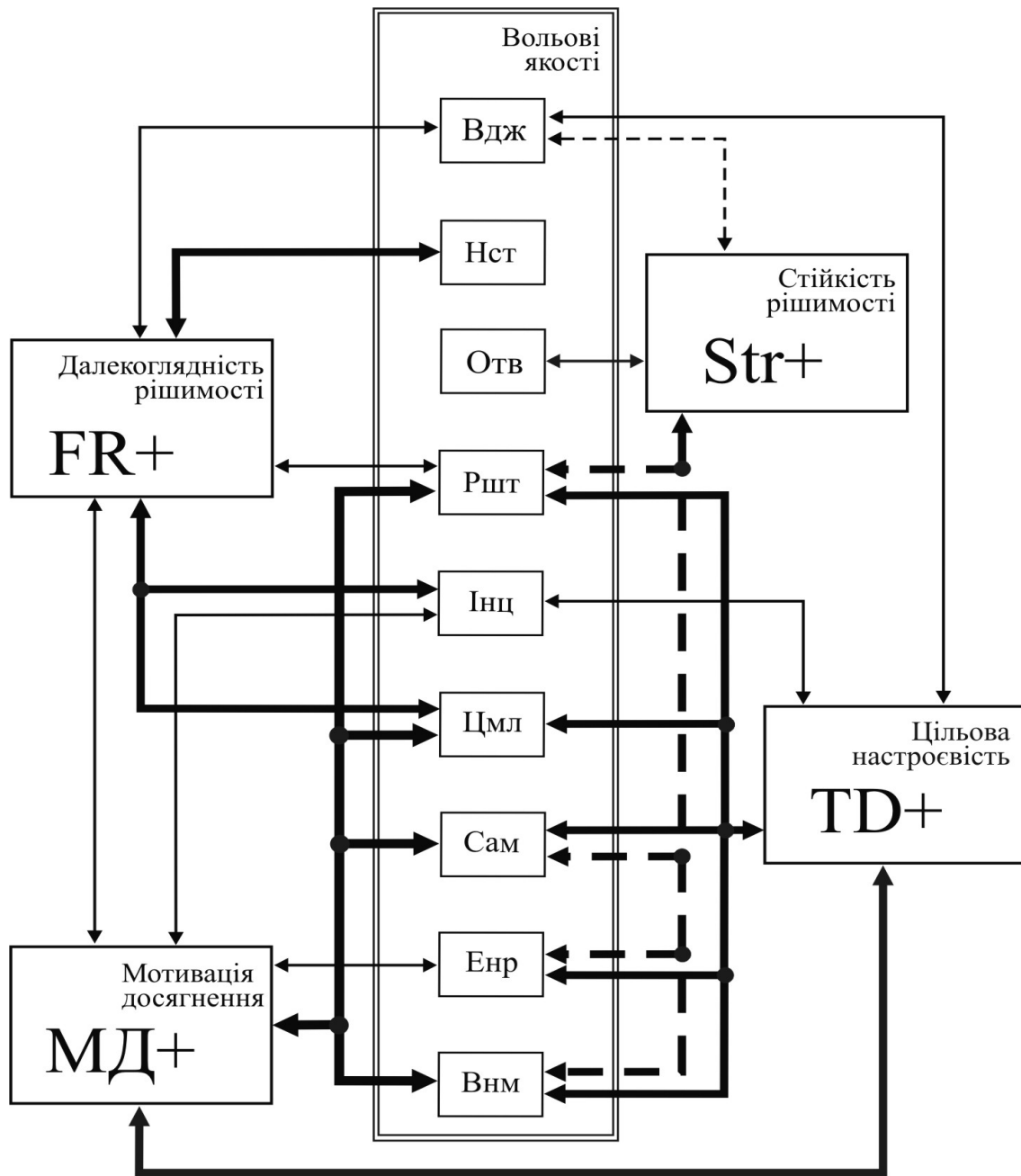
Аналіз взаємозв'язків дозволив виділити додатні значимі зв'язки (на 1% і 5% рівні значимості) мотивації досягнення (МД+) з такими властивостями особистості:

- *вольовими властивостями* – з ініціативністю (Інц), рішучістю (Ршт), самостійністю (Сам), енергійністю (Енр), цілеспрямованістю (Цмл) і уважністю (Внм);

- *упевненістю в собі* – соціальною сміливістю (Ссм) та ініціативою в соціальних контактах (Позов);

- *інтолерантністю до невизначеності* – нерозв'язністю проблеми (НрП);

(рішимістю особистості – цільовим настроєм (ТД+) і далекоглядністю (FR+).

Були виділені від'ємні значимі зв'язки (на 1% і 5% рівні значимості) показника мотивації досягнення (МД+) зі *стратегіями поведінки в ситуації вибору* – з уникненням (Хат), прокрастинацією (Прк) та зверхпильність (Свб).

Виявлені додатні значимі зв'язки (на 1% і 5% рівні значимості) цільового настрою й далекоглядності рішимості (FR+, TD+) з досліджуваними вольовими властивостями особистості (Ршт, Інц, Вдж, Цмл, Сам, Енр, Внм). Виділені від'ємні значимі зв'язки (на 1% і 5% рівні значимості) показника стійкості рішимості (Str+) з досліджуваними вольовими властивостями особистості (Ршт, Вдж, Сам, Енр, Внм). Виявлений додатний значимий зв'язок стійкості рішимості (Str+) і вольової властивості відповідальності (Отв).

Зупинимося на результатах якісного аналізу досліджуваних показників. За основу для виділення груп і аналіз якісних взаємин вольових властивостей особистості, мотивації досягнення й рішимості, був використаний показник мотивації досягнення (МД). Значення показника мотивації досягнення були розбиті на 4 кварталя. Обстежені, в яких значення мотивації досягнення потрапили в 1 квартал, утворювали групу

з низьким рівнем показника (МД-), а обстежені, значення яких потрапили в 4 квартал розподілу, утворили групу з високим рівнем значення показника (МД+).

Порівняння показників прийняття рішень (за даними методики МОПР) у досліджуваних групах показує, що мотивація досягнення значно пов'язана з показниками уникнення, прокрастинації й зверхпильність, при цьому, знижує рівень їх проявів, одночасно активує особистість на вирішення проблем, підвищує її пильність. Аналіз показує, що особи з високим рівнем мотивації досягнення (МД+) не намагаються уникати або відкладати на майбутнє прийняття рішень, не звертають уваги на несуттєві факти. Напроти, особи з низькими показниками мотивації досягнення (МД-), багато уваги приділяють дріб'язкам, постійно відволікаються, відкладають прийняття рішення, або перекладають його на інших.

Аналіз показників упевненості в собі свідчить про те, що представники групи МД+ досить сміливі, впевнені й ініціативні в налагодженні соціальних контактів. Напроти, представники групи МД- проявляють зняковілість, боязкість, сором'язливість при налагодженні соціальних контактів, відчують страх при звертанні до інших із проханнями. Аналіз показників інтолерантності до невизначеності (за методикою Стенли Баднера) показує, що в групі МД+ значно вище показник інтолерантності до нерозв'язності проблеми. Такі взаємозв'язки означають, що висока мотивація забезпечує активність у розв'язування складних завдань, спрямованість на подолання труднощів, на прояв здатностей і навичок у незвичній ситуації. Представники групи МД- сприймають незвичайні й складні ситуації скоріше як загрозливі, не дають розкритися новим можливостям. Недолік інформації або її двозначність створюють відчуття дискомфорту.

Профілі вольових властивостей особистості в досліджуваних групах (МД+, МД-) представлено на рис. 2. Для зручності сприйняття профілі вольових властивостей дані у відхиленні від середньої лінії ряду вибірки обстежених.

Порівняння показників вольових властивостей виділених груп і їх інтерпретація показує, що представники групи МД+, на відміну від представників групи МД-, можна охарактеризувати як дуже ініціативних, більш енергійних, цілеспрямованих й рішучих осіб, спрямованих на досягнення ефективного рішення. Вони зосереджені, уважні до дріб'язків, продумують шляхи вирішення ситуації, способи подолання виникаючих перешкод, прагнуть конструктивно вирішувати виникаючі проблеми. Для невмотивованих характерно відсутність вираженої зібраності, прагнення до досягнення мети, енергійності в аналізі варіантів рішення, витримки й

рішучості в досягненні мети.



Рис. 2 Профілі показників вольових властивостей особистості (за методикою М. В. Чумакова) у групах, що відрізняються рівнем мотивації досягнення (МД+, МД-)

Отримані результати свідчать про спрямовану зміну активності, яка властива особам з високим рівнем мотивації досягнення успіху в ситуації прийняття рішень. Мова йде, у першу чергу, про ініціативність, рішучість і цілеспрямованість. Крім того, у цьому випадку характерними є опора на ефективні стратегії при пошуку альтернативного варіанта оптимального рішення, прагнення досягтися мети, яка є значущою й актуальною для особистості, прояв сміливості й ініціативності у налагодженні необхідних соціальних контактів. У нерозв'язності проблеми такі особи бачать можливість самореалізації й подальшого розвитку. Аналіз виділених зв'язків мотивації досягнення (МД+) із зазначеними показниками властивостей прийняття рішень показують, що мотивація досягнення значно впливає на розгортання активності особистості в ситуації вибору. У результаті впливу мотиваційної складовій в особистості енергійніше

відбувається формування актуальних цілей, обмірковування, прорахунок і вибір раціонального варіанта рішення з безлічі альтернатив. Негативні взаємозв'язки мотивації досягнення (МД+) зі стратегіями поведінки в ситуації вибору показують, що особи з невираженою мотивацією більш орієнтовані на запобігання невдачі, ніж на успіх, потребують багаторазової повторний аналіз вже вивіреного рішення на відповідність вимогам ситуації. Це спричиняє значні тимчасові витрати, і як наслідок, ухвалене рішення може втратити актуальність. Таким особам властиво пильна увага до незначних дріб'язків, прагнення врахувати всі найменші невідповідності, а також відкладання рішень «на потім» або перекладання відповідальності на інших.

ВИСНОВКИ ТА ПЕРСПЕКТИВИ ПОДАЛЬШИХ ДОСЛІДЖЕНЬ / CONCLUSIONS AND PROSPECTS FOR FURTHER RESEARCH

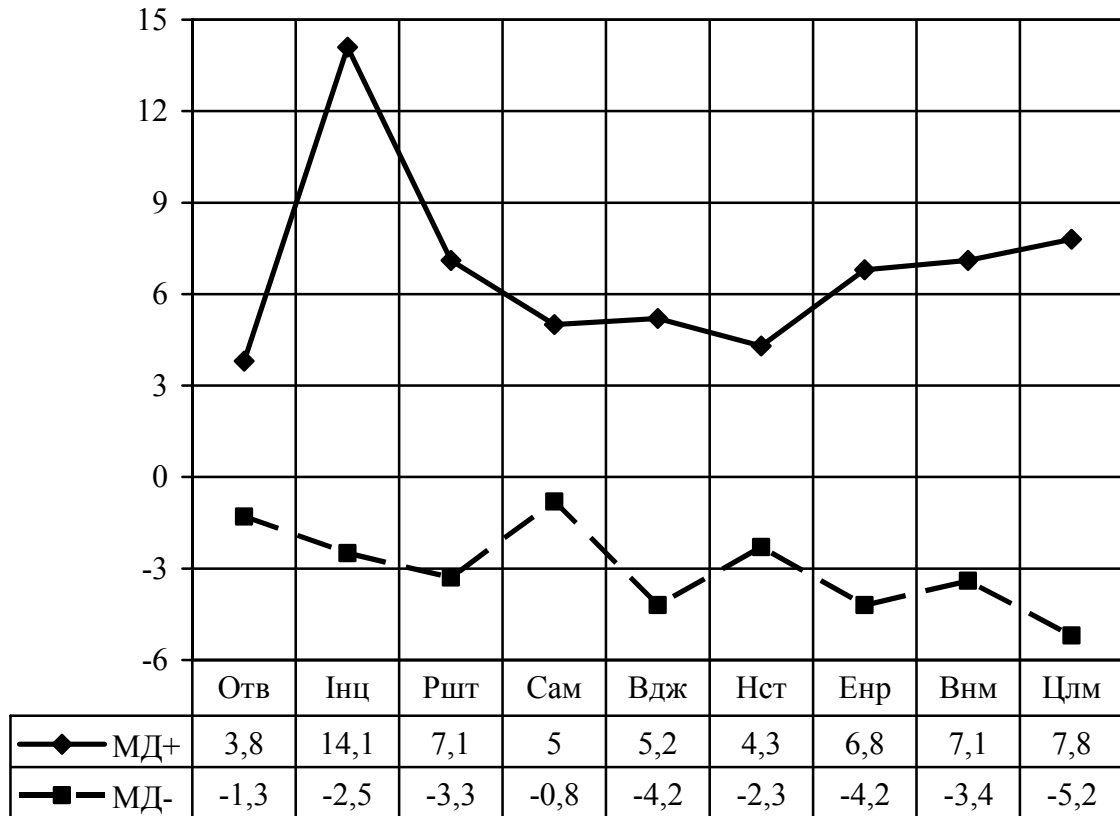
1. Аналіз наукової літератури по проблемі показує, що самореалізація відбиває розгортання особистісного потенціалу, мотивацію особистості на постійний пошук самої себе, здатність особистості відповідати рівню тих завдань, які перед нею ставлять умови життєдіяльності, спрямованість особистості на побудову й реалізацію системи дій при прийнятті ефективних рішень.

2. Рішимість, воля й мотивація виконують роль активних регуляторів поведінки й професійної діяльності, являють собою структурні компоненти психологічної системи ухвалення рішення. Рівень мотивації досягнення є одним з найважливіших пускових механізмів прийняття рішення.

3. Мотивація й рішимість особистості є провідними факторами самореалізації особистості, визначають її індивідуально-психологічну своєрідність у ситуаціях вибору. Аналіз представників груп з різним рівнем мотивації показує, що кожна з них характеризується певним складом властивостей рішимості й вольових властивостей особистості.

Перспективи подальших досліджень. Перспективним розвитком даного напрямку можна вважати пошук стійких комбінацій вольових властивостей, мотивації й рішимості, які забезпечують психологічну стійкість, надійність і ефективність особистості у різних видах професійної діяльності.

СПИСОК ВИКОРИСТАНИХ ДЖЕРЕЛ / REFERENCES (TRANSLATED AND TRANSLITERATED)

- [1] З. Е. Александрова, *Словарь синонимов русского языка*; 11-е изд., перер. и доп. Москва, Россия: Русский язык, 2001.
- [2] О. І. Артемова, «Професійна самореалізація особистості в сучасних умовах»,

Український науковий журнал «Освіта регіону», № 3, с. 97–99, 2014.

- [3] И. Джанис, Л. Манн, «Принятие решения», *Человеческий фактор*. Москва, Россия: Транспорт, 1986, с. 81–104.
- [4] Е. П. Ильин, «*Психология воли*». Санкт-Петербург, Россия: Питер Пресс, 2000.
- [5] Д. А. Леонтьев, «Самореализация и сущностные силы человека», *Психология с человеческим лицом: Гуманистическая перспектива в постсоветской психологии*; Д. А. Леонтьева, В. Г. Щур; Ред. Москва, Россия: Смысл, 1997, с. 156–176.
- [6] А. И. Санников, «Психологические механизмы жизненного выбора личности», *Наука і Освіта*, № 11, с. 91–97, 2016.
- [7] А. И. Санников, *Психология жизненного выбора личности: монография*. Одесса, Украина: Изд-во «ВМВ», 2015.
- [8] О. П. Санникова, *Феноменология личности: избранные психологические труды*. Одесса, Украина: Изд-во «СМИЛ», 2003.
- [9] О. І. Санніков, Н. О. Валентюк, «Роль і функції спрямованості у системі прийняття рішення особистістю», *Проблеми сучасної психології особистості: на VIII Міжнар. наук.-практ. конф. молодих учених та студентів (25–26 трав. 2017 р.)*. Одеса, Україна, 2017, с. 156–163.
- [10] О. В. Степаносова, «Интуитивные компоненты в процессе принятия решения», автореф. дис. ... канд. наук. Москва, Р2004.
- [11] В. А. Татенко, «Психологические стратегии и технологии актуализации субъективного потенциала человека», *Психологія на перетині тисячоліть: на П'ятих Костюківських читаннях (1999 р.)*. Київ, Україна, 1999, Т. 3, с. 308.
- [12] М. В. Чумаков, «Диагностика волевых особенностей личности», *Вопросы психологии*, № 1, с. 169–179, 2006.

MOTIVATION AND WILL IN THE REGULATION OF INDIVIDUAL'S DECISION-MAKING

Oleksandr Sannikov,

Doctor of Psychology, professor,

Professor Department of Theory and Methodology of Applied Psychology,

State institution «South Ukrainian National Pedagogical

University named after K. D. Ushinsky».

Odessa, Ukraine.

ORCID ID: <https://orcid.org/0000-0002-6743-0182>

Researcher ID: I-5165-2018

asannikov2010@gmail.com

Svitlana Sribna,

Master's student of the Department of retraining
of specialists for the master's program «Psychology»
State institution «South Ukrainian National Pedagogical
University named after K. D. Ushinsky».
Odessa, Ukraine.

ORCID ID: <https://orcid.org/0000-0001-6109-7545>
sstancoj@gmail.com

Annotation. The article presents the results of studying the motivation, will and decisiveness of the individual. The interrelation of achievement motivation, volitional qualities and decisiveness of the personality is shown, their psychological features in actual self-realization of the personality are revealed. The research of domestic and foreign scientists on the essence of the concept of individual's «self-realization» and approaches to its study is generalized. The author considered the issues of professional self-realization and carried out the analysis of choice regulators as a source of personal self-realization. The views of scientists on the problem of individual's motivation and will, their role as regulators of the decisiveness of specialist's personality are considered. It is assumed that motivation and will provide choice and decision-making by the individual. The presence of reliable, statistically significant relationships of volitional qualities, achievement motivation and decisiveness of the individual is shown. The conditions that prove that the pronounced motivation maintains decisiveness in an active state are singled out. We can assume that the motivation for choice is not only a regulator but also an energy source of decisiveness. It is found out that the volitional qualities of the individual also provide overcoming the uncertainty of choice, are regulators of the psychological complexity of decision-making, indirectly increase productivity of decisions. For empirical research, the original psychodiagnostic complex was used; it included the following: A. Mehrabian's «Test of achievement motivation» (Mehrabian Achieving Tendency Scale, MATS); S. Badner's scale «Intolerance – Tolerance to Uncertainty» (ITN-TU); I. Janis & L. Mann's «Melbourne Decision-Making Questionnaire» (MДMQ); G. Eysenck «Decision-Making Questionnaire» (DMQ); procedure «Multidimensional scales of decisiveness» (MSD) by O. Sannikov. Statistical data processing was performed using the software SPSS 13.0 for Windows. Quantitative (correlation) and qualitative (method of «aces» and method of «profiles») data analyzes were employed. Statistically significant relationships between indicators of motivation, decisiveness and individual's volitional qualities were revealed. The description of psychological characteristics of

decisiveness and volitional qualities of the individual in persons with high and low level of achievement motivation is provided. Comparison of the characteristics of decisiveness in people with different levels of achievement motivation showed that motivated people demonstrate decisiveness, energy, determination and initiative in achieving the goal. They do not depend on other people's opinion, are attentive to details, focused on achieving the ultimate goal. It is proved that motivation and will determine the specifics of decisiveness, thus performing not only the regulatory function, but also the function of activating the resources of personal choice.

Key words: regulation of choice; decision-making; decisiveness; achievement motivation; individual's volitional qualities.

МОТИВАЦИЯ И ВОЛЯ В РЕГУЛЯЦИИ ПРИНЯТИЯ РЕШЕНИЙ ЛИЧНОСТЬЮ

Санников Александр Ильич,

доктор психологических наук, профессор
кафедры теории и методики практической психологии
ГУ «Южноукраинский национальный педагогический
университет имени К. Д. Ушинского».

Одесса, Украина.

ORCID ID: <https://orcid.org/0000-0002-6743-0182>

Researcher ID: I-5165-2018

asannikov2010@gmail.com

Срибная Светлана Владимировна,

магистрантка Отделения переподготовки специалистов
по магистерской программе «Психология»
ГУ «Южноукраинский национальный педагогический
университет имени К. Д. Ушинского».

Одесса, Украина.

ORCID ID: <https://orcid.org/0000-0001-6109-7545>

sstancoj@gmail.com

Аннотация. В статье представлены результаты изучения соотношения показателей мотивации, воли и решимости личности. Показана взаимосвязь мотивации достижения, волевых свойств и решимости личности, выявлены их психологические особенности в актуальной самореализации личности. Обобщены исследования отечественных и зарубежных ученых о сущности понятия «самореализация личности» и подходы к ее изучению. Рассмотрены вопросы профессиональной самореализации, проведен анализ регуляторов выбора как источника

самореалізації особистості. Розглянуті погляди вчених на проблему мотивації і волі, їх роль як регуляторів прийняття рішень особистістю професіонала. Припущено, що мотивація і воля забезпечують вибір і прийняття рішень особистістю. Показано наявність достовірних, статистично значущих взаємозв'язків волевих властивостей, мотивації досягнення і рішучості особистості. Виділені умови, які доводять, що виражена мотивація підтримує рішучість в активному стані. Можливо вважати, що мотивація вибору є не тільки регулятором, але і енергетичним джерелом рішучості. Встановлено, що волеві властивості особистості також забезпечують подолання невизначеності вибору, є регулятором психологічної складності прийняття рішень, опосередковано підвищують їх ефективність. Для емпіричного дослідження було використано оригінальний психодіагностичний комплекс в складі: «Тест мотивації досягнення» (ТМД) А. Мехрабіана; шкала «Інтолерантність – толерантність до невизначеності» (ІТН-ТН) С. Баднера; «Мельбурнський опросник прийняття рішень» (МОПР) І. Джаніса, Л. Манна; «Опросник прийняття рішень» (ОПР) Г. Айзенка; процедура «Мультидименціональні шкали рішучості» (МШР) А. Саннікова. Статистична обробка даних проводилась з використанням комп'ютерної програми SPSS 13.0 for Windows. Використовувались кількісний (корреляційний) і якісний (метод «асов» і метод «профилей») аналізу даних. Виявлені статистично значимі зв'язки між показателями мотивації, рішучістю і волевими властивостями особистості. Представлено опис психологічних характеристик рішучості і волевих властивостей особистості у осіб з високим і низьким рівнем мотивації досягнення. Порівняння волевих властивостей у осіб з різним рівнем мотивації досягнення показало, що у мотивованих осіб виражені рішучість, енергичність, цілеустремленість і ініціативність в досягненні наміченої цілі. Вони не залежать від чужого мненія, уважливі до деталей, зосереджені на досягненні кінцевої цілі. Доведено, що мотивація і воля визначають специфіку рішучості, тим самим виконують не тільки регуляторну функцію, але і функцію активації ресурсів вибору особистості.

Ключові слова: вибір, регуляція вибору, прийняття рішення, рішучість, мотивація досягнення, волеві якості особистості.

REFERENCES (TRANSLATED AND TRANSLITERATED)

- [1] Z. E. Aleksandrova, Slovar' sinonimov russkogo yazyka; 11-e izd., perer. i dop. Moskva, Rossiya: Russkij yazyk, 2001.
- [2] O. I. Artemova, «Profesiina samorealizatsiia osobystosti v suchasnykh umovakh», Ukrainskyi naukovyi zhurnal «Osvita rehionu», № 3, s. 97–99, 2014.
- [3] I. Dzhanis, L. Mann, «Prinyatie resheniya», Chelovecheskij faktor. Moskva, Rossiya: Transport, 1986, s. 81–104.
- [4] E. P. Il'in, «Psihologiya voli». Sankt-Peterburg, Rossiya: Piter Press, 2000.
- [5] D. A. Leont'ev, «Samorealizatsiya i sushchnostnye sily cheloveka», Psihologiya s chelovecheskim licom: Gumanisticheskaya perspektiva v postsovetskoj psihologii; D. A. Leont'eva, V. G. SHCHur; Red. Moskva, Rossiya: Smysl, 1997, s. 156–176.
- [6] A. I. Sannikov, «Psihologicheskie mekhanizmy zhiznennogo vybora lichnosti», Nauka i Osvita, № 11, s. 91–97, 2016.
- [7] A. I. Sannikov, Psihologiya zhiznennogo vybora lichnosti: monografiya. Odessa, Ukraina: Izd-vo «VMV», 2015.
- [8] O. P. Sannikova, Fenomenologiya lichnosti: izbrannye psihologicheskie trudy. Odessa, Ukraina: Izd-vo «SMIL», 2003.
- [9] O. I. Sannikov, N. O. Valentiuk, «Rol i funktsii spriamovanosti u systemi pryiniattia rishennia osobystistiu», Problemy suchasnoi psykholohii osobystosti: na VIII Mizhnar. nauk.-prakt. konf. molodykh uchenykh ta studentiv (25–26 trav. 2017 r.). Odesa, Ukraina, 2017, s. 156–163.
- [10] O. V. Stepanosova, «Intuitivnye komponenty v processe prinyatiya resheniya», avtoref. dis. ... kand. nauk. Moskva, Rossiya, 2004.
- [11] V. A. Tatenko, «Psihologicheskie strategii i tekhnologii aktualizatsii sub"ektivnogo potentsiala cheloveka», Psykholohiia na peretyni tysiacholit: na Piatykh Kostiukivskykh chytanniakh (1999 r.). Kyiv, Ukraina, 1999, T. 3, s. 308.
- [12] M. V. CHumakov, «Diagnostika volevyh osobennostej lichnosti», Voprosy psihologii, № 1, s. 169–179, 2006.

*Стаття надійшла до редакції
16 січня 2021 року*