

UNIVERSITY OF EDUCATIONAL MANAGEMENT



**BULLETIN
OF POSTGRADUATE
EDUCATION**

collection of scientific papers

Social and Behavioral Sciences Series

Issue 14(43)

ISSN 2522-9931; ISSN 2522-9958

DOI: 10.37321

ID 48023; ID 48028

[https://doi.org/10.32405/2522-9931-2020-14\(43\)](https://doi.org/10.32405/2522-9931-2020-14(43))

Міністерство освіти і науки України
Національна академія педагогічних наук України
Державний заклад вищої освіти
«Університет менеджменту освіти»

ВІСНИК ПІСЛЯДИПЛОМНОЇ ОСВІТИ

Збірник наукових праць

Випуск 14(43)

Серія «Соціальні та поведінкові науки»

Соціальні та поведінкові науки: 05; код спец.: 051, 053

Шифр галузі: 07; код спец.: 073; Шифр галузі: 28; код спец.: 281

*Внесений до переліку наукових фахових видань у галузі психологічних наук рішенням Атестаційної колегії
Міністерства освіти і науки України від 17 березня 2020 року № 409 (додаток 1)
Серія «Соціальні та поведінкові науки» (психологічні 053) (Категорія «Б»)*

*Внесений до переліку наукових фахових видань у галузі наук з державного управління рішенням Атестаційної колегії
Міністерства освіти і науки України від 02 липня 2020 року № 886 (додаток 4)
Серія «Управління та адміністрування» (державне управління 281) (Категорія «Б»)*

Видання індексується:

IndexCopernicus;

Infobaseindex;

SJIF (Impact Factor);



Akademic Resource Index;



CiteFactor;

Google Scholar;

Національна бібліотека ім. В. І. Вернадського

<http://nbuv.gov.ua/j-tit/vispdoso>



Норвезький Реєстр наукових журналів

**Київ
2020**

УДК 378.091.046-021.68:159.9](082)

Свідоцтво про державну реєстрацію: серія KB № 22085-11985P від 16 травня 2016 р.
Свідоцтво про державну реєстрацію: серія KB № 22086-11986P від 16 травня 2016 р.

Затверджено Вченою радою
ДЗВО «Університет менеджменту освіти»
(протокол № 11 від 25 листопада 2020 р.)

Головний редактор

Ігор Дунаєв, д-р наук з держ. управління, проф., ORCID: <https://orcid.org/0000-0002-0790-0496>

Заступник головного редактора:

Валентина Іванова, д-р екон. наук, проф., ORCID: <https://orcid.org/0000-0003-4958-2235>;

Відповідальний секретар:

Олена Бондарчук, д-р психол. наук, проф., ORCID: <https://orcid.org/0000-0003-3920-242X>;

В'ячеслав Супрун, канд. екон. наук, доцент, ORCID: <https://orcid.org/0000-0003-3117-5834>

Редакційна колегія:

Людмила Антонова, д-р наук з держ. управління, проф.; *Валентина Балахтар*, д-р психол. наук, доцент; *Валентина Гошовська*, д-р політ. наук, проф.; *Олег Клокар*, д-р екон. наук, доцент; *Олександр Санніков*, д-р психол. наук, доцент; *Інна Семенець-Орлова*, канд. політ. наук, доцент; *Зінаїда Смутчак*, д-р екон. наук, доцент; *Сильвія Платанія*, PhD, доцент Катанійського ун-ту (Катанія, Італія); *Тодосієвич Боян*, ст. науковий співробітник Ін-ту соціальних досліджень (Белград, Республіка Сербія); *Зузевичюте Вайва*, д-р наук, проф. факультету суспільної безпеки Ун-ту ім. Миколаса Ромериса (Каунас, Республіка Литва).

Асоційовані редактори:

Олена Алейнікова, д-р наук з держ. управ., проф.; *Галина Бевз*, д-р психол. наук, проф.; *Микола Белопольський*, д-р екон. наук, проф.; *Ірина Бондаревська*, канд. психол. наук, доцент; *Олександра Брюховецька*, д-р психол. наук, доцент; *Наталія Волянчук*, д-р психол. наук, проф.; *Лариса Гаєвська*, д-р наук з держ. управ., доцент; *Ніна Діденко*, д-р наук з держ. управ., проф.; *Євген Карташов*, д-р наук з держ. управ., проф.; *Альфред Кураташвілі*, д-р екон., філос. і юр. наук, проф., Грузія; *Тетяна Лукіна*, д-р наук з держ. управ., проф.; *Павло Лушин*, д-р психол. наук, проф.; *Алла Москальова*, канд. психол. наук, доцент; *Володимир Олійник*, д-р наук з держ. управ., доцент; *Катерина Романенко*, д-р наук з держ. управ., доцент; *Наталія Торба*, канд. психол. наук, доцент; *Лавінія Бетеа*, д-р психол. наук, проф. («Aurel Vlaicu» University of Arad, Румунія); *Галя Герчева*, д-р психол. наук, проф. (м. Варна, Республіка Болгарія); *Юджин Йорданеску*, PhD, проф. Університету Сібіу ім. Лучіана Благі (Сібіу, Румунія); *Соня Карікова*, д-р хабілітований, проф. (Банська Бистриця, Словацька Республіка); *Беата Косова*, д-р хабілітований, проф. (Банська Бистриця, Словацька Республіка); *Рамона Лілі*, д-р екон. наук, проф., «Aurel Vlaicu» University of Arad (Румунія); *Дилбар Мухамедова*, д-р психол. наук, проф. (Ташкент, Республіка Узбекистан); *Різа Перманделі*, директор науково-дослідного Центру досліджень соціальних репрезентацій в Індонезії (Джакарта, Республіка Індонезія); *Гражина Ригал*, д-р хабілітований, проф. (Ченстохова, Республіка Польща); *Наргіза Халілова*, канд. психол. наук, доцент (Ташкент, Республіка Узбекистан); *Елена Хорска*, д-р екон. наук, хабілітований, проф. (Нітра, Словацька Республіка).

Технічний редактор: Яніна Васильченко

Вісник післядипломної освіти: зб. наук. праць / НАПН України ДЗВО «Ун-т менедж. освіти»; голов. ред. І. Дунаєв; редкол.: Л. Антонова [та ін.]. — Київ: Юстон, 2020. — Вип. 14(43). — 232 с. — (Серія «Соціальні та поведінкові науки») (психологічні 053, державне управління 281 – Категорія «Б»).

ISBN 978-617-7854-41-7

Нові соціально-економічні та політичні взаємини, які складаються в Україні, суттєво впливають на всі сфери життя, зокрема й на освіту. Освіта, передусім, різноаспектно впливає на процеси життєдіяльності держави. Один із пріоритетів – забезпечення якості освіти. Особливу увагу також приділено питанням соціально-психологічних особливостей розвитку післядипломної освіти в умовах суспільно-економічних трансформацій. У збірнику розглядаються саме такі проблеми. Представлено також результати дослідження аспектів становлення й розвитку у різних сферах життєдіяльності, зокрема в освітньому процесі.

Збірник становить інтерес для керівників закладів освіти, методистів, державних службовців і науковців, викладачів і слухачів закладів післядипломної освіти.

УДК 378.091.046-021.68:159.9](082)

ISBN 978-617-7854-41-7

© ДЗВО «Університет менеджменту освіти», 2020

ISSN 2522-9931; ISSN 2522-9958

DOI: 10.37321

ID 48023; ID 48028

[https://doi.org/10.32405/2522-9931-2020-14\(43\)](https://doi.org/10.32405/2522-9931-2020-14(43))

Ministry of Education and Science of Ukraine
National Academy of Educational Science of Ukraine
State Institution of Higher Education
«University of Educational Management»

BULLETIN OF POSTGRADUATE EDUCATION

Collection of scientific papers

Issue 14(43)

Social and Behavioral Sciences Series

Social and Behavioral Sciences: 05; spec code: 051, 053

Area Code: 07; spec code: 073; Area Code: 28; spec code: 281

Listed in the list of scientific professional publications in the field Psychological Sciences Decision of the Appraisal Board Ministry of Education and Science of Ukraine № 409 of 17.03.2020 (dod. № 1) Social and Behavioral Sciences Series (psychological 053) (Category «B»)

Listed in the list of scientific professional publications in the field Sciences in Public Administration solution Attestation Board of the Ministry of Education and Science of Ukraine № 886 of 02.07.2020 (addition № 4) Management and Administration Series (public administration 281) (Category «B»)

Edition is indexed:

IndexCopernicus;

Infobaseindex;

SJIF (Impact Factor);



Akademic Resource Index;



CiteFactor;

Edition is indexed: Google Scholar;

National Library of them V. I. Vernadsky

<http://nbuv.gov.ua/j-tit/vispdoso>



Norwegian Register of Scientific Journals

**Kyiv
2020**

UDC 378.091.046-021.68:159.9](082)

Registration certificate KV No. 22085-11985R dated 16.05.2016;
Registration certificate KV No. 22086-11986R dated 16.05.2016

Approved by the Academic Council
SIHE «University of educational management»
(protocol № 11 dated 25 November 2020)

Editor-in-Chief

Igor Dunayev, Doctor of Science in Public Administr., Prof. ORCID: <https://orcid.org/0000-0002-0790-0496>;

Deputies Editor:

Valentine Ivanova, Dr. Econ. Sciences, Prof. ORCID: <https://orcid.org/0000-0003-4958-2235>

Executive secretary:

Olena Bondarchuk, Doctor of Sciences in Psychology, Prof., ORCID: <https://orcid.org/0000-0003-3920-242X>

Vyacheslav Suprun, Ph.D. of Econ. Sciences, Associate Prof. ORCID: <https://orcid.org/0000-0003-3117-5834>

Members of Editorial Board:

Liudmila Antonova, Doctor of Sciences in Public Administr., Prof.; **Valentina Balakhtar**, Doctor of Sciences in Psychology, Associate Prof.; **Valentina Goshovska**, Doctor of Political Science, Prof.; **Oleg Klokar**, Doctor of Economics, Associate Prof.; **Alexander Sannikov**, Doctor of Sciences in Psychology, Associate Prof.; **Inna Semenets-Orlova**, PhD of Political Science, Associate Prof.; **Zinaida Smutchak**, Doctor of Economics, Associate Prof.; **Silvia Platania**, PhD, University of Catania Department of Educational Sciences-Section of Psychology (Catania, Italy); **Bojan Todosijevic**, senior researcher Institute of Social Sciences (Belgrade, Serbia); **Zuzevichiute Viva**, Ph.D., Professor (Kaunas, Republic of Lithuania).

Associate editors:

Olena Aleinikova, Doctor of Science in Public Administr. Prof.; **Halyna Bevz**, Doctor of Sciences in Psychology, Prof.; **Mykola Belopolsky**, Doctor Econ. Sciences, Prof.; **Irina Bondarevskaya**, PhD of Psychological Sciences, Associate Prof.; **Oleksandra Briukhovetska**, Doctor of Sciences in Psychology, Associate Prof.; **Nataliia Volianiuk**, Doctor of Sciences in Psychology, Prof.; **Larysa Gaevska**, Doctor of Science in Public Administr., associate Prof.; **Nina Didenko**, Doctor of Science in Public Administr., Prof.; **Eugene Kartashov**, Doctor of Science in Public Administr.; **Alfred Kuratashvili**, Dr. Econ., Philosophy. and Jur. Sciences, Prof. (Georgia); **Tetyana Lukina**, Doctor of Science in Public Administr., Prof.; **Pavlo Lushyn**, Doctor of Sciences in Psychology, Prof.; **Alla Moskaljova**, PhD of Psychological Sciences, Associate Prof.; **Vladimir Oliynyk**, Doctor of Science in Public Administr., associate Prof.; **Katerina Romanenko**, Doctor of Science in Public Administr., Prof.; **Natalia Torba**, PhD of Psychological Sciences, Associate Prof.; **Lavinia Betea**, Doctor of Sciences in Psychology hab., Prof. (Romania); **Halina Hercheva**, Doctor of Sciences in Psychology, Prof. (Varna, Bulgaria); **Eugen Iordanescu**, PhD, Prof., Lucian Blaga University (Sibiu, Romania); **Sonia Karikova**, Doctor hab., Prof. (Banska Bystrica, Slovak Republic); **Beata Kosova**, Doctor hab., Prof. (Banska Bystrica, Slovak Republic); **Ramona Lily**, Dr. Econ. Sciences, Prof., Aurel Vlaicu University of Arad (Romania); **Dilbar Mukhamedova**, Doctor of Sciences in Psychology, Prof. (Tashkent, Republic of Uzbekistan); **Risa Permadeli**, Director of the Research Center for Social Representations Studies in Indonesia (Indonesia); **Grazina Rigal**, Dr. Habilitated, Prof. (Czestochowa, Republic of Poland); **Nargis Khalilova**, PhD of Psychological Sciences, Associate Prof. (Tashkent, Republic of Uzbekistan); **Elena Khorska**, Dr. Econ. Habilitated Sciences, Prof. (Nitra, Slovak Republic).

Technical Editor: Yanina Vasilchenko

Bulletin of Postgraduate education: collection of scientific papers / NAES of Ukraine SIHE «University of Educational Management»; Editor-in-Chief I. Dunayev; Editorial board: L. Antonova [and others]. — Kyiv: Yuston, 2020. — Issue 14(43). — 232 p. — (Social and Behavioral Sciences Series) (psychological 053, public administration 281 – Category «B»).

ISBN 978-617-7854-41-7

The new socio-economic and political relationships that are emerging in Ukraine have a significant impact on all spheres of life, including education. Education, above all, has a multifaceted effect on the processes of state life. One of the priorities is to ensure the quality of education. Special attention is also paid to the issues of socio-psychological peculiarities of the development of postgraduate education in the conditions of socio-economic transformations. The collection deals with such problems. The results of the study of aspects of formation and development in different spheres of life, in particular in the educational process are presented.

The collection is of interest to the heads of educational institutions, methodologists, civil servants and scholars, teachers and students of postgraduate educational establishments.

UDC 378.091.046-021.68:159.9](082)

ISBN 978-617-7854-41-7

© SIHE «University of educational management», 2020



Серія «Соціальні та поведінкові науки»

*Соціальні та поведінкові науки: 05; код спец.: 051, 053
Шифр галузі: 07; код спец.: 073; Шифр галузі: 28; код спец.: 281*

Social and Behavioral Sciences Series

*Social and Behavioral Sciences: 05; spec code: 051, 053
Area Code: 07; spec code: 073; Area Code: 28; spec code: 281*

ЗМІСТ

<i>Відомості про авторів</i>	8
------------------------------------	---

ПСИХОЛОГІЯ

<i>Бевз Галина, Мельник Аліна.</i> Інформація та соціальна інформація як предметна сфера психологічних та міждисциплінарних досліджень https://doi.org/10.32405/2522-9931-2020-14(43)-10-32	10
<i>Брюховецька Олександра.</i> Формування управлінської емпатії як ключової професійно важливої якості керівників закладів загальної середньої освіти https://doi.org/10.32405/2522-9931-2020-14(43)-33-50	33
<i>Давидова Оксана.</i> Емпіричне дослідження взаємозв'язку стереотипного образу професії психолог із проявом рефлексії у студентів психологів https://doi.org/10.32405/2522-9931-2020-14(43)-51-67	51
<i>Довгань Наталія.</i> Категорія тексту поколінь: соціокультурний аспект https://doi.org/10.32405/2522-9931-2020-14(43)-68-83	68
<i>Жебчук Іван.</i> Ситуативне використання засобів психологічного впливу в управлінській діяльності директора школи https://doi.org/10.32405/2522-9931-2020-14(43)-84-101	84
<i>Sannikov Oleksandr.</i> Thoroughness as a factor of personality's decision-making https://doi.org/10.32405/2522-9931-2020-14(43)-102-121	102
<i>Торба Наталія, Верченко Надія.</i> Дослідження психологічної компетентності педагогічних працівників закладів професійної (професіно-технічної) освіти https://doi.org/10.32405/2522-9931-2020-14(43)-122-138	122

ЕКОНОМІКА, МЕНЕДЖМЕНТ

<i>Zinaida Smutchak.</i> Pandemic of Covid-19 as key impact factor on labour market in Ukraine https://doi.org/10.32405/2522-9931-2020-14(43)-139-153	139
---	-----

ПУБЛІЧНЕ УПРАВЛІННЯ

<i>Кураташвили Альфред.</i> Теоретические основы государственного управления в условиях социализма с китайской спецификой https://doi.org/10.32405/2522-9931-2020-14(43)-154-182	154
<i>Сандрачук Ярослав.</i> Медіація як альтернативний спосіб вирішення адміністративних спорів: зарубіжний та вітчизняний досвід https://doi.org/10.32405/2522-9931-2020-14(43)-183-199	183
<i>Супрун В'ячеслав.</i> Гендерний підхід та гендерно-орієнтоване бюджетування освіти як пріоритет державної політики України https://doi.org/10.32405/2522-9931-2020-14(43)-200-230	200

CONTENT

<i>Information about the authors</i>	8
--	---

PSYCHOLOGY

<i>Halyna Bevz, Alina Melnyk.</i> Information and social information as subject area of psychological and interdisciplinary research https://doi.org/10.32405/2522-9931-2020-14(43)-10-32	10
<i>Oleksandra Brukhovetska.</i> Formation of management empathy as a key professionally important quality of heads of general secondary education institutions https://doi.org/10.32405/2522-9931-2020-14(43)-33-50	33
<i>Oksana Davydova.</i> Empirical study of the interrelation between the stereotypical image of the profession of psychologists with the manifestation of reflection of students psychologists https://doi.org/10.32405/2522-9931-2020-14(43)-51-67	51
<i>Natalia Dovgan.</i> The category of generations' texts: the social-cultural aspect https://doi.org/10.32405/2522-9931-2020-14(43)-68-83	68
<i>Ivan Zhebchuk.</i> Situational use of means of psychological influence in the work of the head of a secondary school https://doi.org/10.32405/2522-9931-2020-14(43)-84-101	84
<i>Oleksandr Sannikov.</i> Thoroughness as a factor of personality's decision-making https://doi.org/10.32405/2522-9931-2020-14(43)-102-121	102
<i>Natalya Torba, Nadegda Verchenko.</i> Research of psychological competence of pedagogical workers of establishments of professional (professional-technical) education institutions https://doi.org/10.32405/2522-9931-2020-14(43)-122-138	122

ECONOMY, MANAGEMENT

<i>Zinaida Smutchak.</i> Pandemic of Covid-19 as key impact factor on labour market in Ukraine https://doi.org/10.32405/2522-9931-2020-14(43)-139-153	139
--	-----

PUBLIC ADMINISTRATION

<i>Alfred Kuratashvili.</i> Theoretical basis state management in the conditions of Socialism with a Chinese specificity https://doi.org/10.32405/2522-9931-2020-14(43)-154-182	154
<i>Yaroslav Sandrachuk.</i> The mediation as an alternative way to resolve administrative disputes: foreign and domestic experience https://doi.org/10.32405/2522-9931-2020-14(43)-183-199	183
<i>Vyacheslav Suprun.</i> Gender approach and gender-oriented education budgeting as a priority state policy of Ukraine https://doi.org/10.32405/2522-9931-2020-14(43)-200-230	200

Відомості про авторів

Бевз Галина Михайлівна, доктор психологічних наук, професор, завідувачка лабораторії психології спілкування Інституту соціальної та політичної психології НАПН України. Київ, Україна.

Мельник Аліна Юріївна, науковий співробітник лабораторії психології спілкування Інституту соціальної та політичної психології НАПН України. Київ, Україна.

Брюховецька Олександра Вікторівна, доктор психологічних наук, доцент, професор кафедри психології та особистісного розвитку Навчально-наукового інституту менеджменту та психології ДЗВО «Університет менеджменту освіти». Київ, Україна.

Верченко Надія Вікторівна, кандидат біологічних наук, доцент, доцент кафедри педагогіки, психології та менеджменту Білоцерківського інституту неперервної професійної освіти, ДЗВО «Університет менеджменту освіти». Біла Церква, Україна.

Давидова Оксана Володимирівна, кандидат психологічних наук, старший викладач кафедри психології, педагогіки та філософії Кременчуцького національного університету імені Михайла Остроградського. Кременчук, Україна.

Довгань Наталія Олександрівна, кандидат психологічних наук, старший науковий співробітник лабораторії психології політико-правових відносин Інституту соціальної та політичної психології НАПН України. Київ, Україна.

Жебчук Іван Васильович, аспірант кафедри психології Університету економіки та права «КРОК». Київ, Україна.

Кураташвілі Альфред Анзорович, доктор економічних, філософських і юридичних наук, професор у галузі суспільних наук, Засновник і Президент Міжнародної Академії соціально-економічних наук, Засновник і Президент Міжнародної Академії Політичного менеджменту, Засновник і Президент Міжнародної Академії Юридичних наук, дійсний член Нью-Йоркської Академії наук, Академік Академії політичних наук США, засновник і головний редактор Міжнародного наукового журналу «Прогрес» і Міжнародного наукового журналу «Проблеми Юриспруденції», Член Федерації журналістів. Тбілісі, Грузія.

Сандрачук Ярослав Володимирович, аспірант кафедри публічного управління і проектного менеджменту Навчально-наукового інституту менеджменту та психології ДЗВО «Університет менеджменту освіти». Київ, Україна.

Санніков Олександр Ілліч, доктор психологічних наук, старший науковий співробітник, доцент кафедри теорії та методики практичної психології ДЗ «Південноукраїнський національний педагогічний університет імені К. Д. Ушинського». Одеса, Україна.

Смутчак Зінаїда Василівна, доктор економічних наук, доцент, завідувач кафедри менеджменту та економіки Льотної академії Національного авіаційного університету. Кропивницький, Україна.

Супрун В'ячеслав Васильович, кандидат економічних наук, доцент, професор кафедри менеджменту освіти та права Центрального інституту післядипломної освіти ДЗВО «Університет менеджменту освіти». Київ, Україна.

Торба Наталія Григорівна, кандидат психологічних наук, доцент, доцент кафедри педагогіки, психології та менеджменту Білоцерківського інституту неперервної професійної освіти, ДЗВО «Університет менеджменту освіти». Біла Церква, Україна.

Information about the authors

Halyna Bevz, Phd (Doctor of Psychology), Professor, Head of Communication Psychology Lab, Institute for Social and Political Psychology of National Academy of Pedagogical Sciences of Ukraine. Kyiv, Ukraina.

Alina Melnyk, Junior Researcher Laboratory of the Psychology of Communication Institute of Social and Political Psychology National Academy of Educational Sciences of Ukraine. Kyiv, Ukraine.

Oleksandra Brukhovetska, PsyD, Prof., Department of Psychology and Personal Development Educational and Scientific Institute of Management and Psychology SIHE «University of Educational Management». Kyiv, Ukraine.

Oksana Davydova, Candidate of Psychological Sciences, assistant the department of psychology, pedagogy and philosophy Kremenchuk Mykhailo Ostrohradskyi National University. Kremenchuk, Ukraine.

Natalia Dovgan, PhD in Psychological Sciences, Senior Researcher of the Laboratory of Psychology of Political and Legal Relations, the Institute of Social and Political Psychology, the National Academy of Educational Sciences of Ukraine. Kyiv, Ukraine.

Ivan Zhebchuk, Ph.D. student, Dept. of Psychology, University of economics and law 'KROK'. Kyiv, Ukraine.

Alfred Kuratashvili, Doctor of Economic Sciences, Doctor of Sciences in Philosophy & Law, Professor in the field of Social Studies, Founder and President of the International Academy of Social-Economic Sciences, Founder and President of the International Academy of Political Management, Founder and President of the International Academy of Juridical Sciences, Full Member of the New York Academy of Sciences, Academician of the Academy of Political Sciences of the USA, Founder and Editor-in-Chief of the International Scientific Journal «Progress» and the International Scientific Journal «Problems of Jurisprudence», Member of the Federation of Journalists. Tbilisi, Georgia.

Yaroslav Sandrachuk, graduate student of the Department of Public Administration and project management Educational and Scientific Institute of Management and Psychology SIHE «University of Education Management». Kyiv, Ukraine.

Oleksandr Sannikov, Doctor of Psychology, senior researcher, associate Professor, Department of Theory and Methodology of Applied Psychology, State institution «South Ukrainian National Pedagogical University named after K. D. Ushynsky». Odessa, Ukraine.

Zinaida Smutchak, doctor of economic sciences, associate professor, Head of the Department of Management and Economics Flight Academy of National Aviation University. Kropyvnytskyi. Ukraine.

Vyacheslav Suprun, Ph.D. of economics, associate professor, Professor of the Department of Public Administration and Management Education Central Institute of Postgraduate Education SIHE «University of Management Education». Kyiv, Ukraine.

Natalya Torba, candidate of psychological sciences, Associate Professor, Department of Pedagogy of Psychology and Management, Belotserkovsky Institute continuous professional Education, SIHE «University of Educational Management». Bila tserkva, Ukraine.

Nadegda Verchenko, candidate of biological sciences, Associate Professor, Department of Pedagogy of Psychology and Management, Belotserkovsky Institute continuous professional Education, SIHE «University of Educational Management». Bila tserkva, Ukraine.

ПСИХОЛОГІЯ

DOI [https://doi.org/10.32405/2522-9931-2020-14\(43\)-10-32](https://doi.org/10.32405/2522-9931-2020-14(43)-10-32)
УДК 316.6:316.324.8:004.6:001 (477)(045)

Бевз Галина Михайлівна,

доктор психологічних наук, професор,
завідувачка лабораторії психології спілкування
Інституту соціальної та політичної психології НАПН України.
Київ, Україна.

ORCID iD: <https://orcid.org/0000-0003-2487-5429>
galina.bevz@gmail.com

Мельник Аліна Юріївна,

науковий співробітник лабораторії психології спілкування
Інституту соціальної та політичної психології НАПН України.
Київ, Україна.

ORCID iD: <https://orcid.org/0000-0002-7386-8770>
alyamelnyk@gmail.com

ІНФОРМАЦІЯ ТА СОЦІАЛЬНА ІНФОРМАЦІЯ ЯК ПРЕДМЕТНА СФЕРА ПСИХОЛОГІЧНИХ ТА МІЖДИСЦИПЛІНАРНИХ ДОСЛІДЖЕНЬ

Анотація. Інформація, як дисциплінарний термін кібернетики, інформатики, соціальної комунікації виявився найменш представленим у сфері психологічних знань. Встановлено, що його наукове вивчення коливається в діапазоні власне дисциплінарних досліджень, або на межі мультидисциплінарних та міждисциплінарних знань. Натомість розбудова інформаційного суспільства ініціює перегляд психологічних здобутків в умовах нових реалій суспільного життя. Встановлено, що поняття «інформація» входить в переважну більшість категорій психологічної науки (перцепція, спілкування та комунікація, соціальна взаємодія та механізми взаєморозуміння, навчання тощо). Це ставить до уваги поняття «інформації» та «соціальної інформації» в ранг категорій загальнонаукового знання, що вимагає уточнення психологічних дефініцій, які включають і передбачають питання інформації. Стверджується, що застосування трансдисциплінарного підходу може послугувати вирішенню означеної наукової задачі. На основі кросдисциплінарного аналізу виділяються понятійні категорії теорії інформації, що потребують уточнення та змістовного перегляду у контексті психологічних знань. Це такі, як джерело/носій інформації та споживач інформації; комунікація як умова; види та властивості

інформації; поняття локальних та нелокальних її форм; розмежування в понятті інформації «даних», «знань», «семантики» та «смишлів»; міра інформації та процеси ентропії; акт передачі та прийняття інформації а також її похідні – соціальна інформація, інформаційний обмін, інформаційний простір тощо. Стверджується, що врахування концептуальних підходів щодо вивчення поняття «інформація» посилить концептуальні та методологічні засади розбудови психологічних досліджень і знизить суб'єктивність у процесах інтерпретації отриманих даних. Зроблена у статті спроба перегляду психологічних знань у контексті наукових здобутків теорії інформації може бути перспективним напрямком розвитку психології в умовах розбудови нової формації суспільства – інформаційної.

Ключові слова: соціальна психологія; інформація; соціальна інформація; інформування; міждисциплінарні дослідження.

ВСТУП / INTRODUCTION

Розбудова інформаційного суспільства знову привертає увагу до поняття інформації та процесів, що її включають. Наразі у сучасному світі інформаційні потоки стрімко ввійшли в життя не лише дорослих, а й маленьких дітей, розширюючи їхню сферу пізнання, зокрема, засобом комп'ютерних технологій. Люди все більше занурюються у віртуальний інформаційний світ: інформація набуває самостійного значення, а її носіями переважно стають технологічні системи, а не безпосередньо люди. Ці процеси актуалізують необхідність звернення до інформації як до окремої категорії наукових знань, на цей раз, в контексті психологічних.

Постановка проблеми. Хоча психологічна наука вже давно користується терміном інформація, однак його дефініція все ще не віднайшла належного місця у континуумі психологічних знань. Також потребує прояснення міждисциплінарний характер самого поняття «інформація», оскільки цей термін не лише ввійшов у операційні системи різних сфер знань (інформатика, кібернетика, філософія, генетика, комунікація тощо), а й послуговує поясненню розмаїттю змістовних змін у трактуванні соціальних явищ. Натомість поняття суб'єкта, як носія та споживача інформації, переважно є трактованим через кумулятивний ефект поєднання термінології різних дисциплін (мультидисциплінарний підхід), або через запозичення психологічних термінів та їх використання в іншій дисципліні, як це передбачає кросдисциплінарний підхід [1], [2]. Така ситуація унеможлиблює цілісне бачення предмету наукового аналізу, яким, наразі, виступає інформація. Водночас у сфері соціально-

психологічних знань відмічається розширення кількості понять, які включають в себе термін «інформація» («соціальна інформація», «інформаційний простір», «інформаційне суспільство», «інформаційна війна», «інформаційний розвиток», «інформаційна політика», «інформаційні технології» тощо), що теж потребує уточнення зв'язку категорії інформації із соціально-психологічними знаннями, а не просто врахування сучасного контексту в науково-психологічних розвідках. Також постає питання про внесення категорії «інформації» в поле загальнонаукових знань, де здобутки кожної окремої сфери знань (інформатики, біоінформатики, кібернетики, філософії, генетики, права, історії, комунікації а також системи психологічних знань (соціальної, політичної психології, медіапсихології, психології впливу) можуть послугувати основою для подальшої її наукової систематизації та аналізу.

Аналіз останніх досліджень і публікацій. Інформація, як науковий термін, вперше вийшла на арену у царині математики. Тож питання інформації виступають перш за все предметом математичних знань, що, зокрема, представлено в теорії інформації Клода Шеннона, семантичній концепції інформації Р. Карнапа, І. Бар-Хіллела та алгоритмічній А. Колмогорова, [3], [4], [5]. Подальше її наукове втілення відбулося у теоріях комунікації, що представлено у працях Л. Балабанової, С. Бориснева, С. Гаркавенко, М. Ілляшенко, В. Ільганаєва, Г. Почепцова Г. Різуна, А. Соколова, Ф. Шаркова Є. Ромат, Н. Чухрай [6], [7]. Українські науковці В. Піліпчук і О. Дзьобань зазначають, що наукове становлення концепції інформації поділяється на три періоди: до-кібернетичний, пост-... та після-кібернетичний, фіксуючи його еволюцію та зміну підходів у вивченні [8]. Поруч з іншими вченими автори констатують досить довільне використання терміну у різних сферах знань. Це ускладнює можливості інтеграції наукових досягнень у його цілісному науковому осмисленні.

Науковці зауважують, що наріжним каменем подальшого суспільного розвитку є поняття «інформації», що ставить питання про його виділення як єдиної наукової категорії, вивчення якої вийшло вже за рамки мульти- крос- та міждисциплінарних досліджень і вже потребує застосування транс-дисциплінарного підходу в організації дослідницької роботи [1], [2]. Водночас слід відмітити, що найменші досягнення у цій сфері знань має психологічна наука, що ускладнює поставлену задачу. Аналіз показав, що у психологічній науці питання інформації не виступають окремою категорією знань, однак проходять наскрізною лінією через різні її концепції, які пояснюють становлення та розвиток людини, перебіг її пізнавальних процесів, виступають невід'ємною частиною особистісного розвитку людини у формуванні її картини світу. Тож,

визнаючи категорію інформації такою, що потребує загальнонаукового осмислення, постала необхідність окреслити її місце у контексті психологічних здобутків, зокрема, в соціальній психології. Відповідні часткові спроби були уже зроблені вітчизняними вченими у контексті філософських (О. Дзюбань, А. Кулешов), історико-правових (В. Брижко, В. Пилипчук), соціологічних (М. Шелер), філософських (О. Кулешов, М. Санакуєв) та історичних (В. Горовий) знань та в інформатиці (М. Онопрієнко) [3], [4], [8], [9], [10]. Слід відмітити, що в царині психології дефініцію інформації частково розкрито вітчизняним вченим М. Слюсаревським при вивченні явища «інформаційного простору» [11], [12].

МЕТА ТА ЗАВДАННЯ / AIM AND TASKS

Мета статті полягає у визначенні місця терміну «інформація» та його похідних (зокрема, соціальна інформація та процес інформування) у сфері міждисциплінарних досліджень, зокрема – психологічних.

Відповідно до зазначеної мети у статті поставлено такі *завдання*: 1) здійснити теоретичний аналіз поняття «інформація», «соціальна інформація» та «інформування» у контексті міждисциплінарних знань; 2) виокремити психологічний зміст названих понять і їхню роль у соціальних процесах.

ТЕОРЕТИЧНІ ОСНОВИ ДОСЛІДЖЕННЯ / THE THEORETICAL BACKGROUNDS

Методологічною базою послуговував системний підхід, що надає можливість розглядати природні та психологічні явища цілісно та у взаємодії із іншими системними утвореннями на різних рівнях їх функціонування, що є важливим у нашому дослідженні щодо розуміння ролі та місця інформації у розбудові трансляційних процесів різних систем, як органічного так і неорганічного походження. Задля прояснення специфіки підходів до аналізу визначеного терміну в різних наукових дисциплінах були враховані принципи проведення досліджень, що охоплюють різні наукові дисципліни і здійснюються з різних ієрархічно-функціональних позицій, зокрема, мульти-крос- між- та трансдисциплінарного аналізу.

МЕТОДИ ДОСЛІДЖЕННЯ / RESEARCH METHODS

Методи дослідження є теоретично спрямованими і передбачають вивчення теоретичних джерел щодо різних наукових дисциплін (теорії інформації, соціальної економіки, філософії, політології, біології та біохімії, комунікації та психології) з питань вивчення особливостей застосування та трактування поняття «інформація» та її похідних при вирішенні наукових та прикладних завдань.

РЕЗУЛЬТАТИ ДОСЛІДЖЕННЯ / RESEARCH RESULTS

Проведений аналіз психологічних концепцій та теорій щодо використання у психологічній науці поняття «інформація» надав нам можливість виокремити ті сфери, де питання інформації виступають ключовими. Це стосується таких психологічних категорій, як сприймання, соціальна перцепція, соціальне пізнання та контекстуальні системи розпізнання; психологія спілкування та комунікації а також психологія впливу; психологія малих груп та спільнот а також теорії навчання тощо. Переважно у психологічній сфері знань питання «інформації» стосуються процесів взаємообміну, що реалізується, як у межах певної системи (як-то, репрезентативні системи), так і окремих систем, що обслуговують процеси вікового зростання та психологічного дозрівання людини, соціалізації, спілкування та комунікації тощо. Коротко звернемося до аналізу психологічного контексту застосування поняття «інформація» у кожній науковій дисципліні, зокрема, психології.

Стосовно теорій навчання, то питання інформації й процесу її надання отримали найбільше своє представлення у моделі розвиваючого навчання В. Давидова, В. Рубцова, раціоналістичній освітній моделі П. Блума, Р. Ганьє, Б. Скінера та традиційної моделі Ж. Мажо, Л. Кро, Ж. Капель та інші, в яких розглядається процес формування базових знань через пошук відповідної форми та методик передачі прийдешньому поколінню інформації про культурний спадок минулого, освоєння якого формує систему індивідуальних та групових знань і послугує основою для опанування існуючою культурою суспільства [13]. Натомість, при вивченні психологічних процесів пізнання і навчання, концепція інформації не розглядається як базова, а як така, що апріорі є заданою у змісті самої навчальної дисципліни і реалізується засобом відповідної організації процесу її опанування у якості знань.

Більш детально «інформація», як категорія, представлена в контексті процесів комунікації та через категорію «вплив», що, передусім, розглядається засобом цілеспрямованої зміни певної групи та індивіда (їхніх уявлень, настанов, ставлень тощо) та відповідним чинником прогнозовано забезпечує очікуваний результат через засоби масової інформації [6, с. 177–180], [7]. Саме в останній сфері відмічаються досить вагомні науково-прикладні розробки. Науковці виділяють наступні групи засобів масової інформації, як-то: «інформаційна» (Е. Уйтмор), «кібернетична» (Н. Вінер), «фетишистська» (Г. Маклюен), «структуралістська» (Т. Інглтон), «постструктуралістська» (Р. Харріс), «параідеологічна» (Д. Хартлі), «соціологічна» (Г. Лассуел і У. Шрамм), які опираються на категорію суб'єкта як носія і споживача інформації [7]. Однак в названій сфері наукових знань опис самого суб'єкта комунікації не завжди здійснюється з врахуванням психологічного контексту. Тож знову можемо

стверджувати необхідність прояснення психологічного змісту категорії «інформація» та нагальність введення цього поняття у термінологічний словник психологічної науки.

Перш, ніж продовжити розпочатий аналіз, традиційно звернемося до опису самого базового поняття «інформація». Дослідники відмічають, що розвиток суспільства та суспільної свідомості супроводжувався неоднорідними змінами у тлумаченні терміна «інформація». Слід відмітити, що сам термін має нейтральну конотацію тлумачення – «повідомлення». Зародившись у філософській концепції відображення, термін «інформація» отримав наукову ініціацію завдяки опублікованій математиком К. Шенноном науковій праці про вдаль ним вирішення практичної задачі – визначення пропускну здатності технічного комунікаційного каналу з шумом [5]. Подальше поширення терміну теж було пов'язано із конкретними сферами його використання, що зумовило численний потік його трактувань в залежності від галузі знань. Наразі, до поняття інформації може відноситися наступне: виклад фактів та подій, стан справ та перебіг ситуації, представлення кого/чогось, ознайомлення, просвіта, освіта та зміст процесу навчання, роз'яснення та пояснення, а також констатація та опис будь-яких психологічних явищ – образів, уявлень, настановлень тощо. Також можна зазначити, що для уточнення сфери надання/отримання інформації застосовується такі поєднання, як: генетична інформація, технічна, соціальна, об'єктивна та суб'єктивна, документальна, судова, наукова, побутова та пересічна тощо. Однак, всі ці значення є похідними відносно поняття інформації і лише уточнюють сферу її представлення та напрямок її руху засобом навчання, управління, впливу, формування слухів, певних станів, зміни уявлень тощо. Можна з впевненістю сказати, що у представленні категорії інформації переважає її прикладний аспект і домінують запити на її практичне використання, що не завжди вимагає ретельного вивчення самого поняття та визначення особливостей його співвіднесення із колом споріднених термінів. Це також проявляється у тому, що термін інформація входить як частина словосполучень у назви прикладних теорій, концепцій, що пояснюють певні явища дійсності чи її процеси. Перерахуємо деякі приклади введення терміну інформація у наукові назви, першою із яких слід назвати теорію інформації К. Шенона, по якій слідує чисельна низка наступних, як-то: вітальна теорія інформації В. Корогодіна; синергетична (динамічна) теорія інформації (Д. Чернавский, І. Мелік-Гайказян); концепція передачі різноманіття У. Ешбі; концепція відображеного різноманіття А. Урсула; концепція В. Глушкова як неоднорідності розподілу матерії та енергії [4], [8]; синергетична теорія інформації; двокомпонентна семантична концепція Б. Рассела та трикомпонентна семантична концепція та Г. Фреге [23]; теорія керування

Н. Вінера; теорії соціоінформаційного простору (П. Сорокін, П. Бурдке, Е. Гідденс, І. Валлерстайн) та інформаційна модель А. Стрельцова [8]. У психологічній сфері знань слід назвати інформаційну теорію емоцій П. Сімонова; реляційну теорію інформаційного простору М. Слюсаревського [11] а також низку понять, як-то: інформаційний обмін, інформаційна влада (Б. Равен), інформаційний вплив як один із двох типів соціального впливу (М. Дойч, Г. Джералд) тощо. Таке стрімке поширення використання поняття «інформації» у різних термінах вказує на набуття цією категорією набагато більшого значення, ніж опис окремого явища, як це було у науковій думці зовсім недавно.

Можна сказати, що така поширеність терміну у сучасній науці вже вказує не на окремі явища, а слугує індикатором глобальних змін у соціальному функціонуванні суспільства, що набуває характеристик наступного етапу свого розвитку – інформаційного. Сучасний процес розбудови глобального інформаційного суспільства ще більше посилює думку М. Слюсаревського про перехід досліджень щодо інформації (конкретно інформаційного простору) із сфери соціологічного аналізу до психологічного [11]. У своїй реляційній теорії інформаційного простору автор розкриває основні поняття, які описують інформаційні процеси, наразі на рівні соціальної системи держави, де роль надавача та споживача інформації відіграє сукупний комунікатор/реципієнт. Також вчений наголошує, що неодмінною умовою інформаційних процесів є комунікація та створена комунікативна система. Таким чином, інформаційний простір слід тлумачити як просторову ознаку комунікативної системи згідно її параметрів протяжності, структурованості, особливостей співіснування та взаємодії її структурних елементів [11]. Включеність індивіда у комунікативну систему інформаційного простору буде визначати міру привласнення / творіння його смислів, вибору відповідних форм комунікативної поведінки а також перцептивних дій комунікаторів та реципієнтів інформації та їх налаштованості (як станів) на прийняття, переробку та привласнення інформації. Вслід за автором можемо стверджувати, що вивчення процесів споживання інформації, як рецептивних, є предметом саме психологічної сфери знань, що буде доповнювати та уточняти наукові надбання у сфері комунікації. Саме з причини їх не диференційованості для вивчення на ниві психологічних знань вони залишаються утримуватися у соціології та політології та науці про масову комунікацію в контексті вивчення більш широких соціальних систем.

Подальший аналіз наукових джерел показав, що термін «інформація» дуже часто використовується аналогом поняття «дані» [14]. Звертаючись до психологічної науки (як і в іншій сфері знань) будь-яке явище, що вивчається, описується засобом збору *даних*, опис яких несе певну *інформацію* про стани, силу, параметри, сигнали певного явища. І чим більше таких показників, тим

менше ситуація невизначеності і, відповідно більше підстав для здійснення певних висновків а також поінформованості про перспективні можливості щодо комунікації та прийняття відповідних рішень. Тож у понятті інформація закладено два прошарки, де перший стосується безпосередніх даних про явище/ситуацію (що саме і є даними), а другий – їхню інтерпретацію у полі власної дисципліни знань (що саме і є інформацією). Слід відмітити, що цей аспект не завжди враховується у використанні терміну «інформація» навіть у наукових конотаціях. Підміна поняття «дані» поняттям «інформація» нівелює його структурну природу і знижує рівень диференціації у його дослідженні. Тож ми можемо констатувати досить високий рівень довільності у використанні терміну «інформація», що неодноразово вже відмічалось у працях сучасних дослідників, зокрема, В. Горового [10], О. Дзьобань, В. Пилипчука [8], В. Степанова [5] та інші.

Прагнучи систематизувати багатолікость тлумачень інформації філософська наука дає такі приклади щодо їх упорядкування, зокрема через співвіднесення «інформації» із рівнем її використання (побутові, загальнонаукові та філософські трактування згідно систематизації І. Мелік-Гайказяна) а також за науковими підходами у їх трактуванні як субстанцію, атрибут та функцію [15]. Так, згідно субстанційного підходу інформацію розглядають як третю філософську категорію (основоположну величину) поряд із матерією та енергією. Спершу таке бачення інформації було висловлено американським математиком М. Вінером, а в подальшому отримало розвиток у працях німецького вченого В. Гітта та американського Т. Стонієра а також у теорії систем Л. Берталанфі та отримало визнання у працях низки радянських науковців (В. Урсул, І. Новік) [15], [16], [17]. Згідно двох останніх підходів інформація тлумачиться переважно або як атрибут матерії, що відображає її структуру і виступає мірою неоднорідності розподілу матерії та енергії у часі та просторі (А. Берг, В. Глушков), або як функція певної системи, що вказує на процеси управління і виступає характеристикою лише самоорганізованих систем на відміну від неорганічної матерії (П. Копнін, Б. Українцев) [8, с. 12], [15]. Наразі, ці та інші погляди з питань інформації інтегрує у собі синергетична теорія інформації, що ґрунтується на позиції Г. Хакена про взаємозв'язок інформації та самоорганізації а також отримала своє втілення у роботах хіміка І. Пригожина, біохіміка Д. Чернавського, математика В. Вяткіна та ін. [18].

Не вдаючись в численні науково-історичні дебати з питань вивчення інформації на ниві різних дисциплін більше приділимо уваги їхнім прикладним надбанням. Це перш за все стосується характеристик окремих категорій її аналізу, а саме: джерело/носій інформації та споживач інформації; комунікація як умова; акти передачі та прийняття інформації; види та властивості

інформації; поняття локальних та нелокальних її форм; відмежування поняття інформації від споріднених термінів («дані», «знання», «семантики», «сенси»); міра інформації та процеси ентропії у функціонуванні систем а також специфіка її проявів у тлумаченні її похідних – соціальна інформація, інформаційний обмін та інформаційний простір тощо.

Звернемося до розмежування у трактуванні інформації таких понять, як «дані», «знання», «сенси» та «сенси», що інколи використовуються як взаємозамінні терміни і, що частково ми вже розглядали. Автор математичної теорії інформації К. Шеннон розглядав інформацію в технічних характеристиках її переміщення між її носіями, описуючи їх через термін «дані», що закодовані в певній знаковій системі. При цьому ці дані не містять сили інформації, яка виникає лише в момент інтерпретації цих даних. При цьому носіями її смислу виступають центри її передачі та прийняття (надавач і споживач інформації; джерело-одержувач інформації [11, с. 403]). Таким чином інформація виступає результатом обробки та аналізу переданих даних, а об'єкти чи суб'єкти її надання та прийняття – локальними її зберігачами. Останні можна характеризувати як носії первинного ще не систематизованого відповідним чином матеріалу, який слугує основою для формування інформації, набуття знань, смислових характеристик, оцінки їх змістовних ознак та визначення особистісного сенсу. Науковці відмічають необхідність та важливість відділення інформації від реальності як її фізичного носія [19].

Проведений деталізований аналіз порівняння дефініцій «знання» та «інформація» зафіксував наукові дебати, що трактуються у працях сучасних авторів як наукова проблема, зокрема, О.Титенко та В.Копилова [20], [21]. Опираючись на здобутки авторів наводимо порівняльну схему співставлення характеристик цих категорій (табл.).

Таблиця
Порівняння категорій «знання» та «інформація»

Критерій порівняння	Категорія порівняння	
	Інформація	Знання
1	2	3
Форма зберігання	Носії органічного та неорганічного походження, зокрема, людина	Індивідуальна свідомість людини
Сфера поширення	На запит споживача – отримувача інформації	Людина – власник і користувач
Форма набуття та трансляції	Структурується згідно запиту і каналу передачі	Набувається в індивідуальному досвіді людини та перевіряється в практичній діяльності

Продовження таблиці

1	2	3
Ресурс	Незалежний, що ініціюється запитом споживача	Залежний від потреб і запитів конкретної людини
Товарна вартість	Наявна (об'єктність носія)	Відсутня/невизначена (суб'єктність носія)
Відображення дійсності	Адекватно запиту	Адекватно індивідуально-створеної реальності

Стосовно досліджень у сфері семантики поняття «інформація», то її вивченню присвячено досить немало праць, зокрема у прикладних сферах психолінгвістики (перекладознавство, судочинство [22], [23]) а також права [8]. Також семантичне розкриття отриманих даних пояснюються у філософських теоріях Г. Фреге та Б. Рассел [19]. Натомість питання формування смислів при передачі закодованих даних інформації базується все таки у сфері психологічних знань і вивчається через процеси перцепції, взаєморозуміння, формування образів та ментальних схем відображення реальності у свідомості людини, психології формування смислів тощо. У філософській концепції цей процес трактується у поняттях ідеального відображення [8]. Тут також слід відмітити, що концепція «знання» передбачає шлях накопичення інформації, її аналіз та селекцію згідно пріоритетів та задач, її передачу через певну знакову систему прийдешнім поколінням, що складає культуру суспільства та відображається у традиціях звичайного життя. У цьому контексті є важливими філософські поняття локальної та нелокальної форм передачі відображення об'єкта. Ці терміни вказують на сукупність відношень об'єкта, що формують про нього інформацію як про цілісний образ: «локальний» – за умов його реального просторового існування і «нелокальний» – як збірного образу без конкретної просторової прив'язки. Розглядаються здатними до трансляції лише фізично нелокальні форми, які реально існують лише у свідомості людини, і, як загальний зразок низки подібних, слугують прототипом для розмежування у процесі трансляції даних. Більше того, філософ А.Урсул вказує на явище присутності/відсутності інформації: інформація існує лише там, де є розмаїття, і відсутня – у ситуації ентропії, де відбувається розмивання меж та зниження диференціації. Процес переходу суб'єкта/об'єкта (як системи) з одного стану в інший відображається у кількісному показникові інформації і може тлумачитися через поняття інформаційного стану системи. Дорече, ще у середині ХХ століття фізики Е. Шрейдінгер та Л. Бріллюен детально описали процеси співвіднесення інформації та ентропії, що не втратило своєї актуальності і нині [18]. Опираючись на вище сказане можемо стверджувати, що, незалежно від наукової дисципліни

(філософія, синергетика чи технічні науки), вченими стверджується, що саме набуття форми і уможливорює здатність до трансляції інформації. Навіть сам термін «інформація» на це вказує, де префікс «in-» означає «в-, на-, при-», а наступне «form» пов'язано з іменником «forma» («форма»). Тож термін «інформація» вказує на вкладення чогось у відповідній кількості та засобом набуття певної форми, що надає здатності певній структурній одиниці (об'єкту/суб'єкту) до передачі даних засобом певного кодування (символи, сигнали, образи тощо).

Далі звернемо увагу на поняття ланцюгу передачі: її транслятора, отримувача та каналу трансляції. Аналізуючи історичний процес становлення інформації у сфері наукових знань слід відмітити, що описаний ще у працях Р. Хартлі (1928р.) суто технічний ланцюг передачі інформації отримав у середині ХХ століття своє нове призначення у моделі соціальних комунікацій Гарольда Лассвела [6, с.177–180]. Традиційно, у ланцюгу передачі інформації вчені виділяють два носія (об'єкта – для технічних систем та суб'єкта – для соціальних систем), де першим виступає джерело/носій, а другим – отримувач/споживач інформації. Передача між джерелом та споживачем інформаційного потоку можливо лише за умов їхньої тотожності/подібності, ініціації взаємодії та створення відповідного каналу як форми передачі. Далі ці наукові винаходи віднайшли своє подальше ствердження вже у розвитку окремих наукових сфер та дисциплін: одна – в технічних (кібернетика, інформатика тощо), а друга – в соціальних (теорія масових комунікацій). У психології процес комунікації та спілкування вивчається через сприймання, репрезентативні системи, особистісні стилі, соціальні процеси інформаційний взаємообмін тощо. Слід зауважити, що науковці у сфері теорії інформації, фіксують важливий висновок, що вона виступає насамперед як результат відображення взаємодіючих структур, як об'єктів (неорганічна природа) і як суб'єктів (органічна природа). У першому випадку вказується на відсутність здатності до породження інформації, а форма відповіді (реагування) фіксується на рівні впливу як на абсолютну величину. У другому – вона проявляється відповідно до складності структури організації організму. У цьому випадку дослідники говорять про переробку і зберігання інформації; здатність до її перетворення та розроблення власної логіки адаптації; селекцію сигналів згідно низки вироблених критеріїв (корисності/шкідливості тощо); корекцію та прогнозування щодо управління власним життєзабезпеченням, як характеристикою самоорганізуючих систем [5], [8], [16]. Таким чином можна сказати, що використання терміну «вплив» більш доречно щодо неорганічних систем, а в ситуації застосування до органічних (зокрема, стосовно людини як високоорганізованої системи) більш доцільніше користуватися термінами «прийняття рішення», «самоорганізація»

та «самоуправління». Ототожнення людини (особистості) з позицією об'єкта стикається з питаннями етики та порушенням принципів гуманізму, де перевагу набувають чинники унеможливлення здатності людини до самокерування та вимушене чи примусове переведення її у стан об'єкта.

Продовжуючи питання самоорганізації та самоуправління можна зауважити, що розробники теорії інформації науково обґрунтовують функцію самоскерування як таку, що є властивою ознакою природи інформації [5]. Водночас, на нашу думку, слід відрізнити управління та самоуправління, невірне тлумачення яких може призвести до маніпулятивного використання наукових здобутків теорії інформації як в наукових, так і прикладних сферах. Свої побоювання щодо соціальних наслідків використання інформації в управлінні соціальними системами висловлював ще Н. Вінер. Створюючи новий напрям кібернетики він приділяв увагу деталізації різних аспектів теорії інформації саме в контексті розмежування понять, що є суттєвим у соціальній взаємодії, зокрема, сенсу та значення, сигналу-повідомлення та команди. Його думки і зараз визнаються науковцями як вагомі і слушні. зокрема, такі, як: інформація є сигнальною формою передачі «вимірювальних подій», джерелом і приймаючою стороною якої може бути як суспільство, так і машина; перероблений (звірений й відібраний) сигнал буде мати значення для подальших виборів як сигналів, так і відповідей на них [8], [16]. На нашу думку розуміння технічних процесів передачі інформації та їх аналогів в соціальних системах може бути доречним і корисним для пізнання як неорганічної і органічної природи явищ, у тому числі стосовно людини і її соціального оточення. Більше того, видається на часі доцільність перегляду термінологічного апарату психології задля врахування нових технічних знань, що пояснюють процеси фізичного світу і виступають характеристикою оточення людини: така інформація має бути усвідомлена людиною і конструктивно врахована у суспільному її розвитку та наукових розробках.

Це також може бути актуальним для пошуку відповіді на сучасні тенденції нівелювання суттєвих характеристик людини і трансляції якостей «ідеального» у технічних її здобутках (робототехніка, створення кіборгів), що можливо слід досліджувати з більшою увагою до здобутків теорії інформації, враховуючи той принцип, що поява інформації забезпечується взаємодією та процесом її інтерпретації суб'єктом передачі. Наразі, вивчення психології людини та її соціального оточення в умовах інформаційного суспільства, вже є недостатнім без врахування природних властивостей феномену інформації. Можливо слід вести поняття «інформаційного бачення» психології, як у свій час Н. Вінер ввів «інформаційне бачення» кібернетики. Тоді ми б не приписували інформації якостей впливу та керування, оскільки вона сама по собі є лише продуктом

ініціації взаємодії, без якої не може існувати і транслюватися [13].

Далі приділимо трохи уваги похідним поняття «інформації» таким, як «соціальна інформація» та «інформування». Так вивченню поняття «соціальна інформація» присвячено низка наукових розробок, що стосуються як сфер її застосування так і механізмів передачі. Термін «соціальна інформація» має всі ті ж самі характеристики, що і термін «інформація», водночас, доповнюючись деякими специфікаціями, що вказують на процеси соціального та суспільного значення [24], [25]. У вивченні поняття «соціальна інформація» дослідники описують це явище результатом людської діяльності (В. Таловол), відображенням систем соціальних відносин (В. Пешкін, А. Урсул), з опорою на знання про результат праці як прогнозуючий її елемент (О. Пархоменко); що має у своїй основі взаємодію та комунікацію (В. Афанасьєв, М. Маклюен), що розбудовує нові реальності, зокрема, «інформаційні супермагістралі» (А. Тофлер), «інфосферу» (Д. Рашкофф) та «симулярки» – копії без підтверджуючих оригіналів (Ж. Бодріяр), що формує нове покоління людей з нормою життя в інформаційному суспільстві (Д. Беллом) [25]. Вітчизняний вчений-економіст О. Пархоменко поділяє інформацію на два підвиди відповідно природним та соціальним об'єктам (природна і соціальна інформація), де остання в умовах сучасного суспільства стрімко зростає як і запит на неї [24]. Саме соціальну інформацію автор поділяє на три блоки згідно напряму її забезпечення, а саме: релігійна, соціально-економічна та науково-технічна. Однак автор не зупиняється на названому розподілі, вказуючи на різні прояви та ефекти впровадження науково-технічної інформації (НТІ), зокрема виділяючи наукову соціальну інформацію а також розмежовуючи та вказуючи на взаємозв'язки між інформацією та знаннями тощо. У контексті НТІ автор характеризує соціальну інформацію як таку, що є чітко практично-спрямованою, є умовою і наслідком взаємовідносин людини з природою і людини з людиною, має синтетичну природу в процесах пізнання, є основою відповідальної поведінки, створює інформаційне середовище діяльності людини. А її призначенням є 1) спрямованість на практичний результат, 2) створення соціального капіталу та 3) формування соціальних вимог щодо взаємозв'язків між різними системами (бізнес, держави, суспільство та його прошарки тощо), визначаючи напрямок та формуючи ланцюг розвитку та суспільно-економічного прогресу. Опіраючись на міждисциплінарний контекст досліджень з питань інформації вітчизняний вчений-економіст пропонує створення нового наукового напряму – «інформології» [24].

Водночас постає питання самого отримувача соціальної інформації - людини, яка у сучасному житті завдяки інструментам інформування перебуває у безперервному інформаційному потоці. Дослідники традиційно пояснюють це

явище через категорію впливу, тим самим знижуючи здатність людини до керування власним життям. Тож вплив інформування може визнаватися як позитивним, так і негативним, а іноді – і тим і іншим одночасно. Наприклад, інформація про стихійне лихо або військове зіткнення не тільки дозволяє адекватно відреагувати і зберегти по можливості людські життя, але одночасно здатна провокувати виклики паніки і масової істерії. Аналогічним чином будь-яка інтерпретація і обговорення подій, надаючи широкі можливості стабільного і вільного розвитку можуть породжувати конформізм і пасивність. Перенасичення інформацією може призвести до інформаційної кризи. Тож у техніках соціально-психологічного впливу враховуються особливості аудиторії для якої проектується надання певної інформації, її суть (з яким наміром) та результат, який планується чи очікується отримати в результаті цілеспрямовано наданої інформації.

За таких умов ініціюються питання керування процесами інформування як таких, що створюють та спрямовують процеси самоуправління та формують адаптаційні моделі поведінки [8, с. 10], [10, с. 53]. Тут слід згадати і основний психофізичний закон (закон Вебера-Фехнера), що описує сприйняття різних фізичних величин органами чуття, і полягає у тому, що при збільшенні рівня подразника в геометричній прогресії сила відчуттів зростає в арифметичній. Тож різні дослідження показали, що відчуття змінюються набагато повільніше, ніж зростає сила подразника. А кожна людина будь яку інформацію сприймає через відчуття та засобом мозкової діяльності (мислення). Ще з часів «Логіки» Аристотеля відома здатність мозку людини до індуктивного, дедуктивного та традуктивного (аналогового) мислення. Кожен з представлених стилів мислення організовує одиниці інформації, рухаючись від загального до конкретного, від часткового до загального або зберігаючи еквівалентний рівень узагальнення одиниць.

Проведений нами аналіз також показав, що питання інформування є предметом соціальної роботи, як наукової дисципліни та практичного втілення певної соціальної політики. У цьому напрямку наукових розробок з питань інформування знову виступають важливими різні аспекти етики, що зберігають та унеможливають переведення суб'єктності людини у сферу об'єктності з санкціонованим здійсненням на неї впливів [26]. Соціальна робота з людьми, які зазнали соціальних негараздів, пов'язана із врахуванням їхніх відповідних станів, що вносять складнощі щодо здатності користувачів соціальних послуг до самостійного управління власним життям. У таких ситуаціях може посилитися ризики ініціації стигматизації та соціальної ізоляції цих людей, зокрема, як наслідку вибору недемократичного способу

інформування як суспільства загалом, так і самих користувачів. Фахівці у сфері соціальної роботи визнають акт інформування важливим елементом, який надає можливість користувачу соціальних послуг зберегти власну суб'єктність а також передбачає формування основи для прийняття ним відповідальності за своє життя навіть у ситуації порушення психічного здоров'я [26]. Для цього навіть існує спеціальний термін «поінформованої згоди», який передбачає спільний когнітивний аналіз ситуації користувача соціальної послуги, визначення її слабких та сильних сторін та знаходження згоди щодо подальших кроків для набуття соціальної, правової а також фізичної самостійності. Отже, опираючись на практичний аспект процесу інформування, наразі у соціальній роботі, щодо передбачуваності та прогнозованості очікуваних результатів, ми вбачаємо доцільними дослідження в цій сфері знань. У цьому контексті виступає важливим врахування властивих ознак інформаційного процесу як такого, що народжується у взаємодії і обумовлюється саме її якісними характеристиками.

ВИСНОВКИ ТА ПЕРСПЕКТИВИ ПОДАЛЬШИХ ДОСЛІДЖЕНЬ / CONCLUSIONS AND PROSPECTS FOR FURTHER RESEARCH

Підсумовуючи вище наведений аналіз можемо сміливо стверджувати, що поняття та термін «інформація» в умовах інформаційного суспільства потребує його перегляду та вивчення в контексті трансдисциплінарного наукового аналізу. Існуючі дослідження на межі мульти- транс та міждисциплінарних знань не дають цілісної відповіді на питання про роль і місце інформації у вивченні явищ соціального характеру.

Підтверджено раніше зроблені висновки, що поняття «інформація при поясненні різних явищ» застосується досить довільно і є таким, що може мати різне трактування, як-то: як дані, повідомлення, поінформування, спрямування, вплив а також наповнюватися різним контекстуальним смислом, щодо намірів, процесів управління, впливу, сенсів, смислів, станів тощо. На відміну від психології, яка дотично використовує категорію інформації, інші сфери знань, зокрема, соціальна економіка, філософія, інформатика, кібернетика, юриспруденція, більше приділяють уваги її трактуванню при вирішенні задач наукового та прикладного характеру.

Проведений аналіз показав, що інформація, як науковий здобуток, визнається продуктом взаємодії, що розгортається у процесі комунікації. Факт присутності та зберігання інформації передбачає наявність носія, а її передача – наявність споживача а також узгодженість всіх параметрів передачі (надавач/споживач чи комунікатор/реципієнт а також сам канал передачі з відповідно налаштованою системою кодування). Всі ці позиції є

властивими об'єктам як неорганічної, так і органічної природи. Тож технічні знання щодо інформації у вивченні названих параметрів можна розглядати доцільними для їх врахування у контексті соціальних систем. Натомість у першій названій ситуації більш доцільно говорити про об'єкти впливу, а у другій – про суб'єкти взаємодії як самоорганізовані системи, що ініціює звернення до психологічного контексту знань.

Термін «соціальна інформація» вказує на сферу застосування інформації, що стосується соціальних процесів та суспільного контексту життєдіяльності людини. Поруч із практичною орієнтованістю термін вказує на формування соціального капіталу а також створення соціальних вимог щодо взаємодії людини та інших систем різного походження задля прогресивного соціального розвитку.

Термін «інформування» описує форму подачі інформації згідно її цільового призначення, що ґрунтується на когнітивних процесах і передбачає розділення відповідальності у соціальній взаємодії. Має суто практичне застосування у договірних процесах та соціальній роботі. Ґрунтується на психологічних концепціях самодостатності, самостійності та особистісної відповідальності.

Перспективи подальших досліджень Підготовлена стаття може розглядатися кроком до вивчення інформації як такої, що потребує психологічного осмислення та введення в континуум науки психології в якості окремої категорії. Започаткування досліджень щодо «інформації» як наукової категорії та терміну буде перспективним за умов застосування трансдисциплінарного аналізу.

СПИСОК ВИКОРИСТАНИХ ДЖЕРЕЛ / REFERENCES (TRANSLATED AND TRANSLITERATED)

- [1] К. Ю. Кузан, «Види наукових досліджень:термінологічний аналіз», *Гуманітарний вісник ДВНЗ «Переяслав-Хмельницький держ. пед. ун-т імені Григорія Сковороди*, Т. III(11), Дод. 4 до вип. 31, с. 295–301, 2014.
- [2] Я. М. Чайка, «Трансдисциплінарність як умова розв'язання складних комплексних проблем (філософсько-методологічний аспект)», дис. канд. наук; Київський нац. ун-т імені Тарас Шевченка. Київ, 2011, с. 29–32.
- [3] А. В. Кулешов, «Онтология возникновения информации», *Философские проблемы информационных технологий и киберпространства*, № 2(10), с. 28–41, 2015. [Электронный ресурс].
Доступно: http://cyberspace.pglu.ru/issues/detail.php?ELEMENT_ID=110716
- [4] М. Г. Санакуєв, «Філософія інформації та філософські основи інформатики»,

- Інтегровані комунікації*, Вип. 2, с. 91–96, 2016. [Електронний ресурс].
Доступно: http://nbuv.gov.ua/UJRN/integcommu_2016_2_17
- [5] В. Ю. Степанов, «Інформація як суб'єкт відображення соціальної системи», *Економіка та держава*, № 12, с. 51–53, 2009. [Електронний ресурс]. Доступно: http://www.economy.in.ua/pdf/12_2009/18.pdf
- [6] *Основи соціальної психології: підруч. для закладів вищої освіти* / П. П. Горностай, М. М. Слюсаревський, В. О. Татенко, Т. М. Титаренко, Н. В. Хазратова та ін.; М. М. Слюсаревського; Ред. Київ, Україна: Талком, 2018, 580 с.
- [7] С. В. Бориснєв, *Социология коммуникации: учеб. пособие для вузов*. Москва, Россия: ЮНИТИ-ДАНА, 2003, 270 с.
- [8] В. Г. Пилипчук, О. П. Дзьобань, «Феномен інформації: історико-правові та філософські аспекти», *Інформація і право*, № 1(13), с. 5–14, 2015. [Електронний ресурс]. Доступно: http://ippi.org.ua/sites/default/files/pvpgfii_13_1_2015_0.pdf
- [9] М. В. Онопрієнко, «Інформаційні технології в науці: методологічний вплив і проблеми», *Наука та наукознавство*, № 3, с. 48–57, 2011.
- [10] В. Горовий, *Соціальні інформаційні комунікації, їх наповнення і ресурс*. Київ, Україна: НВЦ Національної бібліотеки України ім. Вернадського, 2010, с. 36–77.
- [11] М. М. Слюсаревський, *Несходимі терени Психеї: маршрути наукового пізнання: вибрані твори*. Київ, Україна: Талком, 2019, с. 384–405.
- [12] М. Шевченко, «Поняття національного інформаційного простору та його характеристики», *Український інформаційний простір*, № 1, с. 103–112, 2018. [Електронний ресурс].
Доступно: http://nbuv.gov.ua/UJRN/ukrinfsp_2018_1_12
- [13] Б. Б. Айсмонтас, *Теория обучения; Схемы и тесты*. Москва, Россия: Изд-во ВЛАДОС-ПРЕСС, 2002, 176 с.
- [14] В. В. Тисов, «Онтологические различия информации и данных», *Философские проблемы информационных технологий и киберпространства*, № 2(12), с. 28–41, 2016. [Электронный ресурс]. Доступно: <http://cyberspace.pglu.ru>
- [15] Н. Винер, *Кибернетика и общество. Творец и робот*; пер. с англ.; предисл. и примеч. И. Г. Поспелова. Москва, Россия: Тайдекс Ко, 2003, 245 с.
- [16] В. Гитт, «Информация: третья фундаментальная величина», на 4-м Европейском Конгрессе по креационизму, 1990. [Электронный ресурс].
Доступно: <https://scienceandapogetics.com/stati/426-informaciya-tretya-fundamentalnaya-velichina.html>
- [17] И. В. Лысак, «Информация как общенаучное и философское понятие: основные подходы к определению», *Философские проблемы информационных технологий и киберпространства*, № 2(10), с. 10–

- 25, 2015. [Электронный ресурс]. Доступно: <http://cyberspace.pglu.ru>
- [18] В. Б. Вяткин, «Введение в синергетическую теорию информации», *Информационные технологии*, № 12, с. 67–73, 2010.
- [19] В. А. Ладов, «Понятие информации в контексте онтологии научного реализма», *Гуманитарная информатика*, № 12, с. 6–13, 2017. [Электронный ресурс]. Доступно: <http://vital.lib.tsu.ru/vital/access/manager/Repository/vtls:000618570>
- [20] В. О. Копилов, «Інформація і знання – тотожність або відмінність (спроба експлікації кореспондування понять)», *Гуманітарний часопис*, № 2, с. 62–69, 2011.
- [21] О. А. Титенко, «Інформація та знання як ключові поняття сучасної політичної економії», *Економіка*, Вип. 28, с. 43–50, 2015.
- [22] І. М. Гумовська, «Судова психолінгвістика та обробка лінгвістичної інформації», *Наукові записки Національного університету «Острозька академія». Серія: «Філологія»*. Острог: Вид-во НаУОА, Вип. 2(70), с. 65–67, 2018.
- [23] С. В. Засекін, «Психолінгвістика – перекладознавство: політика партнерства», *Психолінгвістика*, Вип. 9, с. 178–184, 2012. [Електронний ресурс]. Доступно: http://nbuv.gov.ua/UJRN/psling_2012_9_28
- [24] О. В. Пархоменко, «Соціальна інформація як чинник інноваційного розвитку», *Теоретичні і практичні аспекти економіки та інтелектуальної власності: зб. наук. праць ПДТУ*, Т. 1, с. 16–20, 2010.
- [25] Л. В. Піддубна, «Соціальна інформація в комунікаційному просторі сучасного суспільства», *Вісник нац. ун-ту «Юридична академія України імені Ярослава Мудрого. Серія: «Філософія, філософія права, політологія, соціологія»*, № 1(11), 2012. [Електронний ресурс].
Доступно: <https://cyberleninka.ru/article/n/sotsialna-informatsiya-v-komunikatsionomu-prostori-suchasnogo-suspilstva>
- [26] I. Voag, *Psychologically Informed Environment Principles in Adult Residential Care*. London: Routledge, 2020, 144 p.

INFORMATION AND SOCIAL INFORMATION AS SUBJECT AREA OF PSYCHOLOGICAL AND INTERDISCIPLINARY RESEARCH

Halyna Bevz,

Phd (Doctor of Psychology), Professor, Head of Communication
Psychology Lab, Institute for Social and Political Psychology
of National Academy of Pedagogical Sciences of Ukraine.
Kyiv, Ukraina.

ORCID iD: <https://orcid.org/0000-0003-2487-5429>
galina.bevz@gmail.com

Alina Melnyk,

Junior Researcher Laboratory of the Psychology of Communication

Institute of Social and Political Psychology

National Academy of Educational Sciences of Ukraine.

Kyiv, Ukraine.

ORCID iD: <https://orcid.org/0000-0002-7386-8770>

alyamelnyk@gmail.com

Abstract. Information as a disciplinary term of cybernetics, computer science and social communication is represented the least in the field of psychological knowledge. The scientific study is conducted within the disciplinary research or at the edge of multidisciplinary and interdisciplinary knowledge. However, the development of the information society initiates the revision of psychological achievements in new realities of public life. The concept of information is included in a vast number of categories of psychology (perception, communication, social interaction, mechanisms of mutual understanding, education, etc.). It makes the concepts of information and social information a category of general scientific knowledge which requires clarification of psychological definitions related to information issues. A transdisciplinary approach is considered as a tool that can help solve scientific problems. The notions of information theory, whose meaning in the field of psychological knowledge needs to be clarified, are defined through cross-disciplinary analysis. These are the following ones: source / carrier of information and consumer of information; communication as a condition; types and properties of information; local and nonlocal forms of information; difference between data, knowledge, semantics and meanings; information measures and processes of entropy, transmitting and receiving information and particularly social information, information exchange and information space, etc. Taking into account of conceptual approaches to the study of the concept of information is considered as a way of improving the conceptual and methodological bases of the development of psychological studies and will reduce subjectivity while interpreting the received data. The author of the article tried to revise psychological knowledge in the context of scientific achievements of information theory and it can be a promising direction for the development of psychology in the context of the development of information society as a new form of society.

Keywords: social psychology; information; social information; informing; interdisciplinary research.

ИНФОРМАЦИЯ И СОЦИАЛЬНАЯ ИНФОРМАЦИЯ КАК ПРЕДМЕТНАЯ СФЕРА ПСИХОЛОГИЧЕСКИХ И МЕЖДИСЦИПЛИНАРНЫХ ИССЛЕДОВАНИЙ

Бевз Галина Михайловна,

доктор психологических наук, профессор,
заведующая лабораторией психологии общения
института социальной и политической психологии НАПН Украины.
Киев, Украина.

ORCID iD: <https://orcid.org/0000-0003-2487-5429>
galina.bevz@gmail.com

Мельник Алина Юриевна,

научный сотрудник лаборатории психологии общения
института социальной и политической психологии НАПН Украины.
Киев, Украина.

ORCID iD: <https://orcid.org/0000-0002-7386-8770>
alyamelnyk@gmail.com

Анотация. Информация, как дисциплинарный термин кибернетики, информатики, социальной коммуникации оказался меньше всего представлен в сфере психологических знаний. Установлено, что его научное изучение колеблется в диапазоне собственно дисциплинарных исследований, или на грани мультидисциплинарных и междисциплинарных знаний. Зато развитие информационного общества инициирует пересмотр психологических достижений в условиях новых реалий общественной жизни. Установлено, что понятие «информация» входит в подавляющее большинство категорий психологической науки (перцепция, общение и коммуникация, социальное взаимодействие и механизмы взаимопонимания, обучение и т.д.). Это возводит понятие «информации» и «социальной информации» в ранг категорий общенаучного знания, требует уточнения психологических определений, которые включают и предусматривают вопросы информации. Утверждается, что применение трансдисциплинарного подхода может послужить решению обозначенной научной задачи. На основании кроссдисциплинарного анализа выделяются понятийные категории теории информации, которые требуют уточнения и смыслового пересмотра в контексте психологических знаний. Это такие, как источник/носитель информации и потребитель информации; коммуникация как условие; виды и свойства информации; понятия локальных и не локальных ее форм; разграничение в понятиях информации «данных», «знаний», «семантики» и «смыслов»; мера

информации и процессы энтропии; акт передачи и принятия информации а также ее производные – социальная информация, информационный обмен, информационное пространство, и т.д. Утверждается, что учет концептуальных подходов относительно изучения понятия «информация» усилит концептуальные и методологические основы развития психологических исследований и снизит субъективность в процессах интерпретации полученных данных. Сделанная в статье попытка пересмотреть психологические знания в контексте научных достижений теории информации может быть перспективным направлением развития психологии в условиях развития новой формации общества – информационной.

Ключевые слова: социальная психология; информация; социальная информация; информирование; междисциплинарные исследования.

REFERENCES (TRANSLATED AND TRANSLITERATED)

- [1] K. Yu. Kuzan, «Vydy naukovykh doslidzhen:terminolohichniy analiz», Humanitarnyi visnyk DVNZ «Pereiaslav-Khmelnyskyi derzh. ped. un-t imeni Hryhoriia Skovorody», T. III(11), Dod. 4 do vyp. 31, s. 295–301, 2014.
- [2] Ya. M. Chaika, «Transdystsyplinarnist yak umova rozviazannia skladnykh kompleksnykh problem (filosofsko-metodolohichniy aspekt)», dys. kand. nauk; Kyivskiy nats. un-t imeni Taras Shevchenka. Kyiv, 2011, s. 29–32.
- [3] A. V. Kuleshov, «Ontologiya vzniknoveniya informacii», Filosofskie problemy informacionnyh tekhnologij i kiberprostranstva, № 2(10), s. 28–41, 2015. [Elektronnyj resurs].
Dostupno: http://cyberspace.pglu.ru/issues/detail.php?ELEMENT_ID=110716
- [4] M. H. Sanakuiev, «Filosofiiya informatsii ta filosofski osnovy informatyky», Intehrovani komunikatsii, Vyp. 2, s. 91–96, 2016. [Elektronnyy resurs].
Dostupno: http://nbuv.gov.ua/UJRN/integcommu_2016_2_17
- [5] V. Yu. Stepanov, «Informatsiia yak subiekt vidobrazhennia sotsialnoi systemy», Ekonomika ta derzhava, № 12, s. 51–53, 2009. [Elektronnyy resurs]. Dostupno: http://www.economy.in.ua/pdf/12_2009/18.pdf
- [6] Osnovy sotsialnoi psykholohii: pidruch. dlia zakladiv vyshchoi osvity / P. P. Hornostai, M. M. Sliusarevskiy, V. O. Tatenko, T. M. Tytarenko, N. V. Khazratova ta in.; M. M. Sliusarevskoho; Red. Kyiv, Ukraina: Talkom, 2018, 580 s.
- [7] S. V. Borisnyov, Sociologiya kommunikacii: ucheb. posobie dlya vuzov. Moskva, Rossiya: YUNITI-DANA, 2003, 270 s.
- [8] V. H. Pylypchuk, O. P. Dzoban, «Fenomen informatsii: istoryko-pravovi ta

- filosofski aspekty», Informatsiia i pravo, № 1(13), s. 5–14, 2015. [Elektronnyi resurs].
Dostupno: http://ippi.org.ua/sites/default/files/pvgfii_13_1_2015_0.pdf
- [9] M. V. Onopriienko, «Informatsiini tekhnologii v nautsi: metodolohichniy vplyv i problemy», Nauka ta naukoznavstvo, № 3, s. 48–57, 2011.
- [10] V. Horovyi, Sotsialni informatsiini komunikatsii, yikh napovnennia i resurs. Kyiv, Ukraina: NVTs Natsionalnoi biblioteky Ukrainy im. Vernadskoho, 2010, s. 36–77.
- [11] M. M. Sliusarevskiy, Neskhodymi tereny Psykhei: marshruty naukovoho piznannia: vybrani tvory. Kyiv, Ukraina: Talkom, 2019, s. 384–405.
- [12] M. Shevchenko, «Poniattia natsionalnoho informatsiinoho prostoru ta yoho kharakterystyky», Ukrainskiyi informatsiinyi prostir, № 1, s. 103–112, 2018. [Elektronnyi resurs].
Dostupno: http://nbuv.gov.ua/UJRN/ukrinfsp_2018_1_12
- [13] B. B. Ajmontas, Teoriya obucheniya; Skhemy i testy. Moskva, Rossiya: Izd-vo VLADOS-PRESS, 2002, 176 s.
- [14] V. V. Tisov, «Ontologicheskie razlichiya informacii i danyah», Filosofskie problemy informacionnyh tekhnologij i kiberprostranstva, № 2(12), s. 28–41, 2016. [Elektronnyj resurs]. Dostupno: <http://cyberspace.pglu.ru>
- [15] N. Viner, Kibernetika i obshchestvo. Tvorec i robot; per. s angl.; predisl. i primech. I. G. Pospelova. Moskva, Rossiya: Tajdeks Ko, 2003, 245 s.
- [16] V. Gitt, «Informaciya: tret'ya fundamental'naya velichina», na 4-m Evropejskom Kongresse po kreacionizmu, 1990. [Elektronnyj resurs]. Dostupno: <https://scienceandapologetics.com/stati/426-informaciya-tretya-fundamentalnaya-velichina.html>
- [17] I. V. Lysak, «Informaciya kak obshchenauchnoe i filosofskoe ponyatie: osnovnye podhody k opredeleniyu», Filosofskie problemy informacionnyh tekhnologij i kiberprostranstva, № 2(10), s. 10–25, 2015. [Elektronnyj resurs]. Dostupno: <http://cyberspace.pglu.ru>
- [18] V. B. Vyatkin, «Vvedenie v sinergeticheskuyu teoriyu informacii», Informacionnye tekhnologii, № 12, s. 67–73, 2010.
- [19] V. A. Ladov, «Ponyatie informacii v kontekste ontologii nauchnogo realizma», Gumanitarnaya informatika, № 12, s. 6–13, 2017. [Elektronnyj resurs]. Dostupno: <http://vital.lib.tsu.ru/vital/access/manager/Repository/vtls:000618570>
- [20] V. O. Kopylov, «Informatsiia i znannia – totozhnist abo vidminnist (sproba eksplikatsii koresponduvannia poniat)», Humanitarniyi chasopys, № 2, s. 62–69, 2011.
- [21] O. A. Tytenko, «Informatsiia ta znannia yak kliuchovi poniattia suchasnoi

- politychnoi ekonomii», *Ekonomika*, Vyp. 28, s. 43–50, 2015.
- [22] I. M. Humovska, «Sudova psykholinhvistyka ta obrobka linhvistychnoi informatsii», *Naukovi zapysky Natsionalnogo universytetu «Ostrozka akademiia»*. Seriia: «Filolohiia». Ostroh: Vyd-vo NaUOA, Vyp. 2(70), s. 65–67, 2018.
- [23] S. V. Zasiakin, «Psykholinhvistyka – perekladoznavstvo: polityka partnerstva», *Psykholinhvistyka*, Vyp. 9, s. 178–184, 2012. [Elektronnyi resurs]. Dostupno: http://nbuv.gov.ua/UJRN/psling_2012_9_28
- [24] O. V. Parkhomenko, «Sotsialna informatsiia yak chynnyk innovatsiinoho rozvytku», *Teoretychni i praktychni aspekty ekonomiky ta intelektualnoi vlasnosti: zb. nauk. prats PDTU*, T. 1, s. 16–20, 2010.
- [25] L. V. Piddubna, «Sotsialna informatsiia v komunikatsiinomu prostori suchasnoho suspilstva», *Visnyk nats. un-tu «Iurydychna akademiia Ukrainy imeni Yaroslava Mudroho*. Seriia: «Filosofiia, filosofiia prava, politolohiia, sotsiolohiia», № 1(11), 2012. [Elektronnyi resurs]. Dostupno: <https://cyberleninka.ru/article/n/sotsialna-informatsiya-v-komunikatsiinomu-prostori-suchasnogo-suspilstva>
- [26] I. Boag, *Psychologically Informed Environment Principles in Adult Residential Care*. London: Routledge, 2020, 144 p.

*Стаття надійшла до редакції
05 листопада 2020 року*

DOI [https://doi.org/10.32405/2522-9931-2020-14\(43\)-33-50](https://doi.org/10.32405/2522-9931-2020-14(43)-33-50)

УДК 378.01:373.01:159.9(045)

Брюховецька Олександра Вікторівна,

доктор психологічних наук, доцент,

професор кафедри психології та особистісного розвитку

Навчально-наукового інституту менеджменту та психології

ДЗВО «Університет менеджменту освіти».

Київ, Україна.

ORCID iD: <https://orcid.org/0000-0002-4884-2878>

ciparisab011@gmail.com

ФОРМУВАННЯ УПРАВЛІНСЬКОЇ ЕМПАТІЇ ЯК КЛЮЧОВОЇ ПРОФЕСІЙНО ВАЖЛИВОЇ ЯОСТІ КЕРІВНИКІВ ЗАКЛАДІВ ЗАГАЛЬНОЇ СЕРЕДНЬОЇ ОСВІТИ

Анотація. У статті проблематизується бачення емпатії у контексті управлінської діяльності. Визначені суперечності між новими вимогами суспільства та станом сучасної середньої освіти, її змістом, технологічною та організаційною структурою. Наголошено на необхідності оновлення вимог до професійно важливих якостей керівників закладів загальної середньої освіти. Відзначено, що однією з головних професійно важливих якостей керівника закладу загальної середньої освіти має бути саме управлінська емпатія, яка забезпечує конструктивну професійну взаємодію і включає в себе високий рівень розуміння, чутливості, уважності до внутрішнього світу іншого, співчуття, співпереживання. Визначено і охарактеризовано рівні сформованості управлінської емпатії у керівників закладів загальної середньої освіти: високий, середній, низький. Наведено результати емпіричного дослідження особливостей сформованості управлінської емпатії керівників закладів загальної середньої освіти. Встановлено недостатній рівень сформованості управлінської емпатії у досліджуваних керівників закладів загальної середньої освіти. Виявлено особливості сформованості управлінської емпатії у досліджуваних залежно від організаційно-психологічних чинників на макро- і мікрорівнях. Констатовано доцільність сприяння розвитку управлінської емпатії керівників закладів загальної середньої освіти у процесі професійної підготовки (здобуття вищої освіти) і в умовах післядипломної освіти (підвищені кваліфікації). Наголошено на необхідності оптимізації роботи шкільної психологічної служби та організаційних психологів щодо забезпечення розвитку зазначеної якості на рівні освітньої організації, груп, особистості. Охарактеризовано декілька найбільш дієвих методів, спрямовані на розвиток управлінської

емпатії керівників закладів загальної середньої освіти.

Ключові слова: емпатія; управлінська емпатія; керівник закладу загальної середньої освіти; управлінська діяльність; особливості управлінської емпатії.

ВСТУП / INTRODUCTION

Постановка проблеми. Радикальні соціально-економічні перетворення в українському суспільстві мали неоднозначний вплив на середню школу, яка отримала поштовх для модернізації та розвитку.

Модернізація управління закладами загальної середньої освіти в умовах перехідного періоду передбачає:

1) реформування системи середньої освіти на національних засадах з урахуванням регіональних особливостей і передового світового досвіду;

2) відмову від зайвого адміністрування і перехід до сучасної організаційної культури менеджменту, що ґрунтується на єдиних інтересах і цілях діяльності, взаємній вигоді, взаємодії;

3) запровадження нової етики управлінської діяльності, що базується на принципах партнерства, співробітництва, взаємоповаги, позитивної мотивації;

4) визнання пріоритету людини у соціально-виробничих відносинах, поглиблення неформальної суті управління, створення атмосфери спільності організаційних і індивідуальних інтересів;

5) удосконалення та розвиток мережі системи закладів загальної середньої освіти нового покоління, різних типів, форм власності, забезпечення їх законодавчо-правового захисту;

6) усвідомлення необхідності розвитку і реформування організаційної структури закладів загальної середньої освіти до потреб регіонів;

7) переорієнтацію змісту управління на цільовий компонент управлінської діяльності, обґрунтування стратегії організації, врахування реалій ринкових ситуацій;

8) впровадження новітніх управлінських технологій, розвиток системного і ситуативного методів управління;

9) створення систем моніторингу ефективності управлінських рішень, їх впливу на якість освітніх послуг на всіх рівнях;

10) демократизацію процедури призначення керівників закладів загальної середньої освіти, їх атестації;

11) підвищення управлінської та психологічної компетентності керівників закладів загальної середньої освіти [3].

Суперечності між новими вимогами суспільства та станом сучасної

середньої освіти, її змістом, технологічною та організаційною структурою поступово долаються [4]. Швидко змінюються і вимоги до керівних кадрів системи середньої освіти. Ефективне керівництво передбачає здатність ділитися своїм баченням проблеми з іншими, мотивувати їх до досягнення своїх цілей, тобто не керувати людьми, а разом з людьми. Оскільки і люди, і ситуації постійно змінюються, керівник повинен бути досить гнучким, щоб адаптуватися до поточних змін. Все це говорить про те, що управлінська діяльність відноситься до цього виду діяльності, що вимагає певних особистих якостей, які роблять фахівця професійно здатним до лідерства.

Однією з головних професійно важливих якостей керівника закладу загальної середньої освіти має бути саме *управлінська емпатія*, яка забезпечує конструктивну професійну взаємодію і включає в себе високий рівень розуміння, чутливості, уважності до внутрішнього світу іншого, співчуття, співпереживання. Таким чином, управлінська емпатія являється соціально-психологічним механізмом в процесі спілкування та взаємодії керівника із співробітниками.

Залежно від рівня управлінської емпатії зростає здатність до пізнання керівником співробітників через співпереживання, прийняття, співчуття. І, навпаки, низький рівень управлінської емпатії спричинюється недостатнім розумінням під час взаємодії з іншими. Чим вищий рівень управлінської емпатійності, тим краще керівник розуміє співробітників. Рівень управлінської емпатії зростає тим більше, чим більше керівник довіряє своїм почуттям, словам, імпульсам, уяві, чим глибшим є його інтерес до кожного члена педагогічного колективу, чим багатшим й різноманітнішим є уявлення про інших.

У зв'язку з цим проблема управлінської емпатії як риси особистості керівників закладів загальної середньої освіти, що виявляється у ситуації спілкування та взаємодії, в якій актуалізується гуманістична спрямованість, стає актуальною не лише в контексті професійної підготовки управлінців, а й нагальної проблеми психологічної науки та практики. Аналіз психолого-педагогічних досліджень показав, що проблема розвитку управлінської емпатії є актуальною та вимагає подальшого вивчення.

Аналіз останніх досліджень і публікацій. Впровадження досягнень психологічної науки в практику управління закладами загальної середньої освіти повинне розглядатися як найважливіший резерв підвищення ефективності рішення безлічі практичних проблем, що виникають перед керівниками, педагогічними колективами і суспільством в цілому. У психолого-педагогічній науці накопичено певний потенціал для розробки теоретико-методологічних і прикладних аспектів проблеми формування у

керівників закладів загальної середньої освіти управлінської емпатії.

На сьогодні в освіті, як в науці, так і на практиці, спостерігається так званий *процес психологізації управління*, освітній менеджмент ґрунтується на визнанні пріоритету особистості, коли головним стає не управління кадрами, а управління людськими ресурсами. Психологічними критеріями ефективного управління активно займалися А. Бандурка, Т. Дуткевич, П. Друкер, Л. Карамушка, Н. Коломінський, В. Лозниця, Л. Орбан-Лембрик, Р. Пейтон, О. Свенцицький, Є. Ходаківський та ін.

Особистість керівника в структурах управління розглядається українськими науковцями О. Бондарчук, С. Бочаровою, Є. Землянською, Р. Кричевським, В. Семиченко, В. Шипуновим, Г. Щьокіним та ін.

Протягом останніх десятиліть з'явилась значна кількість наукових досліджень, присвячених вивченню професійних якостей фахівців, що за класифікацією Є. Климова належать до професій типу «людина-людина» (Ж. Вірна, В. Клименко, М. Корольчук, Г. Ложкін, С. Максименко, Н. Чепелева, Ю. Швалб та ін.). Можна виокремити досить значну кількість психологічних досліджень, в яких розглядалися найбільш суттєві, на думку авторів, професійно важливі якості керівників закладів загальної середньої освіти (О. Бондарчук, Л. Даниленко, Д. Кайдалов, Л. Карамушка, Н. Коломінський, А. Нурмухаметова, Н. Островерхова та ін.).

Емпатію розглядали вчені П. Виговська, Р. Даймонд, Р. Мей, К. Роджерс, Л. Рібо, М. Хофман та ін. Науковці розуміють емпатію по-різному: як здатність особистості проникати у психіку іншої людини за допомогою вчування (Е. Тітченер, Т. Ліпс, З. Фрейд та ін.); як процес, якість, стан психіки (М. Єнікеев, Т. Гаврилова, І. Коган, С. Салівен, П. Фрес та ін.), як емоційний стан, що виникає у людини як відгук на переживання іншої особи (Т. Ліпс, Е. Кліфорд та ін.); як конкретну властивість особистості (Е. Блейлер, К. Хорні, Е. Фром, З. Фрейд та ін.).

Нажаль, накопичені наукові дослідження та публікації з проблеми управлінської емпатії потребують більш ґрунтовного їх вивчення та систематизації. В цілому, управління закладами загальної середньої освіти може утруднюватися через недостатній рівень розвитку у керівників певних професійно важливих якостей, зокрема управлінської емпатії. Це зумовило *мету* нашої роботи.

МЕТА ТА ЗАВДАННЯ / AIM AND TASKS

Мета нашої роботи – емпірично дослідити особливості сформованості управлінської емпатії у керівників закладів загальної середньої освіти.

Завдання дослідження: 1) дослідити показники управлінської емпатії

керівників закладів загальної середньої освіти; 2) визначити особливості управлінської емпатії керівників закладів загальної середньої освіти залежно від організаційно-психологічних чинників на макро- і мікрорівнях.

ТЕОРЕТИЧНІ ОСНОВИ ДОСЛІДЖЕННЯ / THE THEORETICAL BACKGROUNDS

У сучасних дослідженнях з організаційної психології та психології управління багато уваги приділяється такій професійно важливій якості керівника як *управлінська емпатія*. Сьогодні ведуться численні дискусії щодо того, чи потрібна *управлінська емпатія* керівнику закладу загальної середньої освіти, якщо це необхідно, наскільки інтенсивно це повинно проявлятися та в яких ситуаціях.

Концептуальне осмислення проблематики *емпатії* у цілому, бачення керівників, HR-менеджерів відрізняються багатозначністю, строкатістю, невизначеністю основних понять. Якщо звернутися до визначення *емпатії*, то можна виявити наступне: *емпатія* – (від гр. *empathia* – співпереживання) – розуміння емоційного стану, проникнення в переживання іншої людини [9].

Емпатія (від англ. *empathy* – співчуття, співпереживання, уміння поставити себе на місце іншого) – здатність людини емоційно віддизитися на переживання інших людей, розуміти їхні думки і почуття без активного втручання, з метою надання дійової допомоги [11].

Відомий український вчений С. Максименко визначає *емпатію* як «індивідуально-психологічну властивість, що характеризує здібність людини до співпереживання і співчуття», і як «важливий компонент в спілкуванні, який сприяє збалансованості міжособистісних стосунків, робить поведінку соціально обумовленою» [6].

Емпатія заснована на здатності правильно уявляти, що відбувається у внутрішньому світі іншої людини, що вона відчуває, до чого прагне, як переживає та оцінює себе та навколишній світ. Тобто *емпатія* включає як емоційний, так і раціональний компоненти.

Емпатія є основою будь-якого успішного спілкування, оскільки здатність сприймати людей і сприймати різні події так, ніби їх очима, крізь призму їхніх поглядів та оцінок, залишаючись при цьому важливим для себе, надзвичайно корисна для розуміння мотивів та цілей інших.

Емпатія – розуміння емоційного стану іншої людини через співпереживання, проникнення в її суб'єктивний світ. Той чи інший рівень емпатії є професійно важливою якістю всіх фахівців, робота яких безпосередньо пов'язана з людьми (менеджери, менеджери з персоналу,

викладачі, психологи тощо). *Професійна емпатія* є підґрунтям професійно-особистісного фундаменту майже кожного фахівця.

Професійна емпатія передбачає здатність фахівця спілкуватися з керівництвом, колегами, підлеглими тощо, розуміє точку зору і передбачає реакцію інших людей, передбачає певні ситуації, що відбуваються в різних професійних сферах, і може скористатися можливостями.

Існує широкий спектр *проявів емпатії*. На одному полюсі позиція повного занурення у світ почуттів партнера по спілкуванню, що означає не тільки знання емоційного стану людини, а й переживання її почуттів, співчуття. Це співпереживання називається афективним чи емоційним. Інший полюс займає позицію більш абстрактного, об'єктивного розуміння переживань партнера по спілкуванню, без значної емоційної участі в них.

У зв'язку з цим дослідник П. Екман виділяє тири *види емпатії*:

- співрозуміння (когнітивна емпатія) – усвідомлення нами того, що відчуває інша людина;
- співпереживання (емоційна емпатія) – коли ми відчуваємо емоції повністю ідентичні тим, що відчуває інша людина;
- співчуття (емоційний відгук) – коли ми хочемо допомогти іншій людині впоратися з ситуацією і її емоціями [10].

У контексті нашого дослідження ми розглядаємо *управлінську емпатію* як професійно важливу якість керівника закладу загальної середньої освіти, що характеризується здатністю проникати в духовний світ підлеглих і адекватно визначати свою позицію в конкретних ситуаціях спілкування і взаємодії; володіти вмінням щиро та відверто цікавитись іншими людьми, співпереживати і співчувати іншим, відчувати і розуміти точки зору всіх співробітників [8], [10].

Суттєвим в управлінській емпатії є збереження власної позиції суб'єкта емпатії, який спілкується з іншою людиною, зокрема, з співробітником (тобто збереження відтінку «немов», «неначе»).

Виокремлено дві форми *управлінської емпатії*: співчуття та співпереживання. *Співпереживання* – це переживання керівником тих само відчуттів, які відчуває співробітник, але спрямовано це переживання на себе, коли керівник зосереджений на своїх власних проблемах (егоїстична тенденція). *Співчуття* – це переживання керівником неблагополуччя співробітника, як такого, безвідносно до власного благополуччя, тобто в основі співчуття полягає потреба в благополуччі іншого (альтруїстична тенденція) [6], [11].

Управлінська емпатія дозволяє успішно розвивати потенціал освітньої організації, сприяє збільшенню кількості співробітників з

видатними лідерськими якостями, зміцнює корпоративний дух, підвищує ефективність у задоволенні вимог стекхолдерів та посилює почуття відповідальності. Емпатія може поширюватися на весь колектив, коли вона розуміється як соціальна норма. Керівник закладу загальної середньої освіти повинен постійно наголошувати на важливості емпатії для успішного корпоративного розвитку та подавати приклад емпатійної поведінки, лише це запускає механізм переростання емпатії в універсальну етичну норму. Як результат, співробітники зміцнюють командний дух, ентузіазм і лояльність до освітньої організації.

Керівники з високим управлінської емпатії характеризуються відкритістю, довірою, контактністю, доброзичливістю, прагненням до спілкування, терпимістю до співрозмовників в усіх управлінських ситуаціях; повагою й визнанням рівності партнерів у ситуаціях комунікативної взаємодії, відмовою від домінування, врахуванням індивідуально-психологічних особливостей партнерів та створенням умов для їх самореалізації; умінням адекватно використати комунікативні стратегії і тактики при виникненні конфліктного діалогу.

Керівники з середнім рівнем управлінської емпатії не належать до особливо чутливих осіб, не чужі емоційним проявам, але у більшості здатні до самоконтролю; схильні судити про інших по їх вчинках, ніж довіряти своїм особистим враженням; намагаються зрозуміти більше, ніж сказано словами, вважають за краще делікатно не висловлювати свою точку зору, не будучи упевненим, що вона буде прийнята; відсутність розкнутості почуттів заважає повноцінному сприйняттю співробітників.

Керівники з низьким рівнем управлінської емпатії відчувають утруднення у встановленні контактів з людьми; емоційні прояви у вчинках з оточенням часом здаються незрозумілими і позбавленими сенсу; віддають перевагу відокремленому зайняттю конкретною справою, а не роботі з людьми, є прибічниками точних формулювань і раціональних рішень; безболісно переносять критику у свою адресу, хоча можуть на неї бурхливо реагувати.

На основі визначених рівнів було здійснено якісну інтерпретацію результатів дослідження сформованості управлінської емпатії у керівників закладів загальної середньої освіти.

МЕТОДИ ДОСЛІДЖЕННЯ / RESEARCH METHODS

Вибірку досліджуваних склали 1198 керівників закладів загальної середньої освіти із різних регіонів України, з них – 77,9% жінок, 22,1% чоловіків, які були розподілені на групи за: 1) віком: до 35 років (20,7%),

від 35 до 40 років (22,8%), від 40 до 48 років (39,9%), понад 48 років (16,7%); 2) стажем управлінської діяльності: до 5 років (21,1%); 5–10 років (23,2%); 10–20 років (18,0%); понад 20 років (10,5%) досліджуваних; 3) заклади середньої освіти: традиційного типу (40,7%); нового типу (40,7%); 4) регіоном: центр (37,6%); регіони (62,4%).

В емпіричному дослідженні використано такі методи дослідження:

- аналіз, узагальнення і систематизація психологічної, педагогічної та науково-методичної літератури у галузі організаційної, управлінської психології та освітнього менеджменту;
- методика «Ваші емпатійні здібності» (В. Бойко) [2];
- статистично-математичні методи опрацювання даних (кореляційний, дисперсійний аналізи) з використанням комп'ютерної програми SPSS (версія 17.0).

РЕЗУЛЬТАТИ ДОСЛІДЖЕННЯ / RESEARCH RESULTS

Емпатія особливо важлива сьогодні як складова управлінської діяльності принаймні з трьох причин: збільшення частки командної роботи; швидкі темпи глобалізації; зростаюча необхідність утримувати таланти. Належним чином розвинута емпатійність є чинником успіху в професійному самовизначенні, зокрема в професійній управлінській діяльності, адже Л. Журавльова довела [6], що професійно успішні керівники мають розвинуті емпатійні здібності на соціо-психологічному рівні. Це зумовлює їх спрямованість на інших людей, зацікавленість у них, а також, якщо необхідно, спонукає їх до співпереживання, співчуття та сприяння їм. Така взаємодія з людьми найбільшою мірою зумовлює успіх у професіях соціономічного типу.

Управлінська емпатійність є емоційною складовою професійної діяльності керівників закладів загальної середньої освіти, яка має особливе значення завдяки тому, що саме в цьому вимірі управлінської ситуації співрозмовники мають можливість здобути деяку спільність, відновити розрив людських зв'язків, який багато в чому робить людей відокремленими і нетерпимо налаштованими по відношенню одне до одного.

Управлінська емпатія – здатність керівника проникати в духовний світ підлеглих і адекватно визначати свою позицію в конкретних ситуаціях спілкування [10]. Проявити емпатію по відношенню до співробітника – значить подивитися на ситуацію з його точки зору, вміти вслухатися в його емоційний стан [7]. Належним чином сформована управлінська емпатія дає керівнику розуміння емоційного стану іншої людини (колег, співробітників, підлеглих тощо). Адже люди більш емоційні, ніж ми собі

уявляємо. Згадаймо принаймні, як у деякі моменти життя настрої людини впливає на ефективність його роботи. Розуміючи почуття своїх співробітників, керівник може об'єктивно оцінити їх емоційний стан, вибрати правильний тон і час для обговорення проблемних ситуацій, контролювати та регулювати емоційну напруженість їх спілкування.

З метою емпіричного підтвердження теоретичних міркувань нами було проведено експериментальне дослідження *рівня сформованості управлінської емпатії* у керівників закладів загальної середньої освіти (табл. 1).

Як впливає з табл. 1, більшість досліджуваних керівників (34,5%) має *низький рівень управлінської емпатійності*, такі управлінці схильні приймати рішення, які базуються більш на власних враженнях, ніж на вчинках оточуючих, чим нижче рівень емпатії, тим більше проявляється категоричність або консервативність в оцінках людей.

Таблиця 1

Рівні сформованості управлінської емпатії у керівників закладів загальної середньої освіти

Рівні сформованості	Кількість досліджуваних (у %)
Низький	34,5
Середній	31,8
Високий	33,8

Низький рівень сформованості управлінської емпатії вказує на можливі труднощі в емоційно-моральній сфері особистості керівника. Емоційно «глухі» управлінці ризикують зіткнутися з низкою проблем. Наприклад, як надмірний рівень конфлікту в педагогічному колективі, на який керівник не вважає за потрібне реагувати, в надії, що все владається само собою, або він сам може стати джерелом конфліктів. Всім відома особливість колективів «дружити проти когось» і цим «кимто» може стати несимпатичний керівник, який не розуміє потреб людей та педагогічного колективу у цілому.

Керівник з низькою управлінською емпатією може триматись окремо від педагогічного колективу, підтримуючи лише офіційні стосунки з підлеглими, боятись довіряти людям, делегувати їм складні робочі повноваження – і тим самим піддаючи себе постійному тиску. Він може не цікавитися настроєм, потенціалом своїх підлеглих і не виховувати фахівців, здатних з часом замінити його на управлінській посаді.

Для успішної взаємодії з співробітниками управлінець має приділяти більше уваги формуванню етико-гуманних якостей, адже управлінська

діяльність вимагає пізнання та розуміння емоційних проявів особистості.

31,8% досліджуваних мають *середній рівень управлінської емпатійності*, який вважається найбільш оптимальним. Це може проявлятися у здатності ототожнювати себе з іншою людиною, подумки ставити себе в психологічну ситуацію іншої людини; володіти вмінням щиро та відверто цікавитись іншими людьми, співпереживати і співчувати іншим, виявляти високу чутливість і сприйнятливність в описі та демонструванні психологічних об'єктів; виявляти вибірково психологічну пам'ять і спостережливість у бесідах, в процесі розв'язання управлінських завдань; виявляти схильність до психологічного аналізу, пояснення поведінки та вчинків інших людей і власних.

33,8% респондентів мають *високий рівень управлінської емпатійності*, вони розуміють людей і читають атмосферу в педагогічному колективі, можуть «увійти у ситуацію», виявляючи співчуття в потрібний момент, своєчасно вирішують конфлікти, передбачаючи емоційну сумісність та реакцію різних людей на певні події, відчувають потенціал свого педагогічного колективу, його емоційну залученість та готовність до різних рівнів завдань. Такі управлінці емоційно чутливі і тому з ними легко спілкуватися. Управлінська емпатія керівника закладу загальної середньої освіти може бути основою сприятливої атмосфери в педагогічному колективі або того, що зазвичай називають «лідерською харизмою».

Отримані результати узгоджується з даними дослідження Н. Пінчук [12], які свідчать про неготовність більшості досліджуваних управлінців прийняти почуття інших, відгукуватись на переживання довколишніх. Також ми порівняли отримані результати з дослідженням Л. Журавльової [6], в якому вона порівнює показники рівня розвитку емпатійних тенденцій в успішних та неуспішних управлінців. Виявилось, що переважна частина управлінців, які вважають себе успішними, мають середній і високий рівні прояву емпатійних тенденцій, а в більшості неуспішних управлінців емпатія розвинута на низькому рівні.

Загалом, розвинена управлінська емпатія керівника закладу загальної середньої освіти здатна як допомагати йому в професійних стосунках, так і спричиняти психологічний вакуум та швидку виснажливність.

На наступному етапі емпіричного дослідження проаналізовано чинники сформованості *управлінської емпатії* у керівників закладів загальної середньої освіти на *макрорівні* (регіон, до розташований заклад загальної середньої освіти) та *мікрорівні* (стать і вік) *аналізу*.

На *макрорівні* ми досліджували вплив *регіону, в якому розташовані*

заклади загальної середньої освіти на особливості сформованості управлінської емпатії керівників (табл. 2).

Таблиця 2

Розподіл досліджуваних керівників за рівнем сформованості управлінської емпатії та регіонами, де розташовані заклади загальної середньої освіти

Рівні сформованості	Регіон, де розташований заклад загальної середньої освіти (кількість досліджуваних, у %)	
	Центр	Регіони
Низький	40,1	31,3
Середній	27,5	34,5
Високий	32,4	34,2

Як впливає з табл. 2, виявлено взаємозв'язок (на рівні слабкої тенденції) і між регіоном, де знаходиться освітній заклад та рівнями управлінської емпатійності досліджуваних керівників. Рівень управлінської емпатії виявився вищим у керівників, освітні заклади яких знаходяться у регіонах, що можна пояснити тим, що у маленьких містах керівники краще знають співробітників, їх інтереси, проблеми тощо. І тому, краще розуміють їх точку зору, проявляють активний інтерес до їх турбот, співпереживають їм і підтримують.

За результатами дисперсійного аналізу виявлені гендерно-вікові особливості сформованості управлінської емпатії досліджуваних керівників закладів загальної середньої освіти (рис.).



Рис. Особливості сформованості управлінської емпатії досліджуваних керівників залежно від статі і віку

Як видно з рисунку, встановлені відмінності ($p < 0,05$) у рівнях управлінської емпатії досліджуваних керівників залежно від статі і віку. Виявилось, що жінки є більш емпатійними, ніж чоловіки, вони дещо ширше розуміють емпатію і не обмежують її дію емоційним вчуванням в психічний стан іншого. Жінки-керівники виявили більш високу здатність емоційно відгукуватися на проблеми співробітників, створювати атмосферу відкритості і задушевності. Вони більш справедливі, терплячі, схильні до співробітництва, для досягнення успіхів у професійній діяльності емпатія є більш значущим чинником для жінок порівняно з чоловіками. І з віком ця тенденція зростає. Очевидно, знайдені взаємозалежності є наслідком неадекватної оцінки гендерних ролей у сучасному суспільстві.

Загалом рівень розвитку управлінської емпатії досліджуваних керівників закладів загальної середньої освіти виявився недостатнім, адже лише третина респондентів мають середній (найбільш оптимальний) рівень сформованості зазначеної професійно важливої якості. Як наслідок, ідеться про доцільність розроблення системи організаційно-психологічного супроводу формування управлінської емпатії як професійно важливої якості керівників закладів загальної середньої освіти. Важливу роль у цьому процесі відіграють *шкільні психологічні служби*.

Організаційними та шкільними психологами розроблено цілий ряд рекомендацій, спрямованих на розвиток управлінської емпатії, охарактеризуємо декілька найбільш дієвих методів.

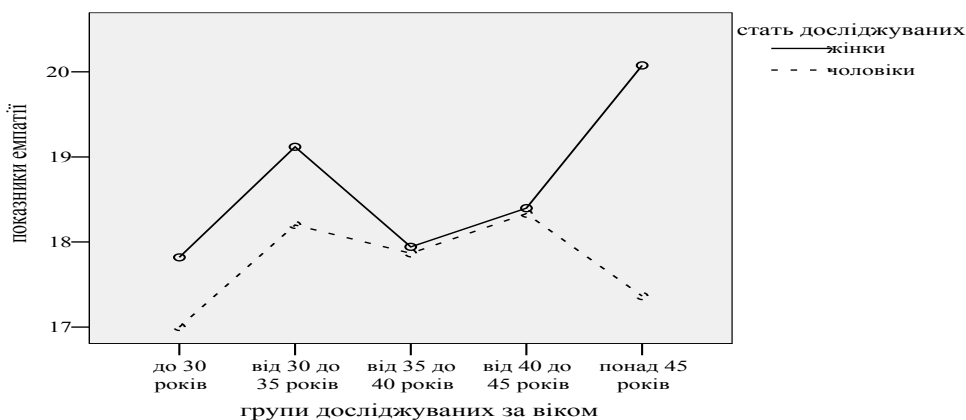
- Важливо зрозуміти, що в основі управлінської емпатії лежить самосвідомість – лише розуміючи свої емоції, ми можемо їх «впізнати» і відслідковувати їх у інших. Щоб розвинути управлінську емпатію, потрібно потренуватися у розумінні своїх емоцій, рівня їх інтенсивності, реакцій у різних, позитивних чи негативних управлінських ситуаціях.

- Спостерігайте та намагайтеся зрозуміти емоційні переживання та реакції співробітників у різних професійних та управлінських ситуаціях. Але головне – намагатися емоційно «співналаштуватися» з іншими, намагатися відчувати те, що вони відчують. Це основа справжньої управлінської емпатії – глибокого співпереживання, співчуття до співробітників.

- Іноді керівники схильні плутати жаль і співпереживання, але потрібно зрозуміти, що жалість може зашкодити роботі, а емпатія – ні. Байдужість чужа емпатії, це розуміння складної трагічної (або, навпаки, щасливої) ситуації співробітника та можливість, якщо потрібно, допомогти йому.

- Слідкуйте за невербальним спілкуванням між співробітниками. Зрештою, емоційні нюанси часто передаються невербально. Дуже часто мова тіла та тон голосу говорять більше, ніж слова.

- Пам'ятайте, що ви можете сприймати думку співробітників серйозно та з повагою, навіть якщо ви з нею не згодні.

- Розширюйте коло свого спілкування з метою навчитися краще розуміти людей із різних соціальних груп, уникайте поспішних суджень та стереотипів. Спочатку шукайте щось спільне з новими знайомими, а потім дивіться на відмінності.

- Тренуйтеся менше занурюватися і приділяти більше уваги безпосередньому оточенню: співробітникам, батькам, навколишнім. Уявіть себе як детектива, що збирає інформацію та співчутливого детектива.

- Розвивайте допитливість до співробітника, спробуйте уявити його минулий досвід, подумайте, як він прийшов до своїх нинішніх звичок та способу життя, чого він хоче найбільше (іншими словами, спробуйте поміститися на його місці). Читання художньої літератури з добре розвиненими персонажами також допоможе вам навчитися дивитись на світ з іншої точки зору.

- Розширюйте свій «діапазон» емоційних переживань. Тут на допомогу придуть фільми про почуття та емоції, театр, музика – всі види мистецтва, які демонструють емоції, розкривають їх глибинний зміст, вчать нас краще розуміти наші емоційні, і, як наслідок, емоційні почуття співробітників.

- Підвищенню рівня управлінської емпатії та емпатичних здібностей (за умови їх вродженої наявності) сприяють різноманітні тренінгові методи, що допомагають розвинути вміння ефективно застосовувати управлінську емпатію в особистісному та професійному спілкуванні та взаємодії.

Отже, розвинена управлінська емпатія дозволяє керівнику ставати на місце співробітника (подумки) і бачити його очима ситуацію, яка відбувається; відчувати, що його тривожить чи тішить, наскільки це є значним для нього, сприймати чужі проблеми як свої власні, тобто певною мірою ототожнювати себе із особистістю, з якою взаємодієш. Перебування на позиції співробітників уможлиблює заглиблення в їхні інтереси, турботи, хобі тощо.

Підсумовуючи результати проведеного дослідження, слід наголосити на винятковій ролі управлінської емпатії у професійній діяльності керівників закладів загальної середньої освіти. У своїх розвинутих формах управлінська емпатія стає психологічним «інструментом» формування не лише правильної позиції керівника під час процесу комунікації, але й початковою ланкою формування гуманної та толерантної взаємодії із навколишніми.

ВИСНОВКИ ТА ПЕРСПЕКТИВИ ПОДАЛЬШИХ ДОСЛІДЖЕНЬ / CONCLUSIONS AND PROSPECTS FOR FURTHER RESEARCH

1. Виявлено недостатній рівень сформованості управлінської емпатії досліджуваних керівників закладів загальної середньої освіти. Визначено особливості сформованості управлінської емпатії респондентів залежно від організаційно-психологічних чинників на макро- та мікрорівнях, .

2. Відповідно, доцільним уявляється сприяння розвитку управлінської емпатії керівників, який, зокрема, можливо забезпечити у процесі неперервної професійної підготовки керівників закладів загальної середньої освіти у процесі професійної підготовки (здобутті вищої освіти) та в умовах післядипломної освіти (підвищені кваліфікації).

Перспективи подальших досліджень. Перспективи вивчення означеної проблеми полягають у визначенні закономірностей та особливостей формування управлінської емпатії у керівників закладів загальної середньої освіти у процесі професійної підготовки (здобуття вищої освіти) і умовах післядипломної освіти (підвищені кваліфікації).

СПИСОК ВИКОРИСТАНИХ ДЖЕРЕЛ / REFERENCES (TRANSLATED AND TRANSLITERATED)

- [1] О. І. Бондарчук, *Соціально-психологічні основи особистісного розвитку керівників загальноосвітніх навчальних закладів у професійній діяльності*. Київ, Україна: Науковий світ, 2008, 318 с.
- [2] В. В. Бойко, *Коммуникативная толерантность: метод. пособие*. Санкт-Петербург, Россия: МАПО, 1998, 23 с.
- [3] О. В. Брюховецька, *Психологія професійної толерантності керівників загальноосвітніх навчальних закладів: монографія*. Київ, Україна: Інтерсервіс, 2018, 360 с.
- [4] М. Е. Генсон, *Керування освітою та організаційна поведінка*. Львів, Україна: Літопис, 2002, 384 с.
- [5] Л. П. Журавльова, «Емпатія в системі особистісних чинників успішної управлінської діяльності», *Актуальні проблеми психології: зб. наук. праць. Організаційна психологія. Економічна психологія. Соціальна психологія*. Київ: Наук. світ, Т. I, ч. 20, с. 92–95, 2008.
- [6] Л. М. Карамушка, *Психологія освітнього менеджменту*. Київ, Україна: Либідь, 2004, 424 с.
- [7] А. І. Кредісов, Є. Г. Панченко, В. А. Кредісов, *Менеджмент для керівників*. Київ, Україна, 1999, 556 с.
- [8] А. Н. Нурмухаметова, *Теоретическая модель руководителя образовательного учреждения: учеб.-метод. пособие*; Москов.

гуманитарно-соціальна академія; каф. психології особистості та педагогіки. Москва, Росія, 2002, 20 с.

- [9] *Психологічний словник* / В. І. Войтка; Ред. Київ, Україна: Вища шк., 1982, 214 с.
- [10] М. А. Пономарева, *Емпатія: теорія, діагностика, розвиток: монографія*. Минск, Біларусь, 2006, 76 с.
- [11] І. М. Цимбалюк, *Психологія управління: навч. посіб.* Київ, Україна: ВД «Професіонал», 2008, 624 с.
- [12] *Формування психологічної компетентності керівників освітніх організацій в умовах післядипломної педагогічної освіти: наук.-метод. посіб.* / О. І. Бондарчук, Л. М. Карамушка, О. В. Брюховецька [та ін.]; О. І. Бондарчук; Ред. Київ, Україна: Наук. світ, 2012, 190 с.

FORMATION OF MANAGEMENT EMPATHY AS A KEY PROFESSIONALLY IMPORTANT QUALITY OF HEADS OF GENERAL SECONDARY EDUCATION INSTITUTIONS

Oleksandra Brukhovetska,

PsyD, Professor,

Department of Psychology and Personal Development

Educational and Scientific Institute of Management and Psychology

SIHE «University of Educational Management».

Kyiv, Ukraine.

ORCID iD: <https://orcid.org/0000-0002-4884-2878>

ciparisab011@gmail.com

Abstract. The article problematizes the vision of empathy in the context of management. The contradictions between the new requirements of society and the state of modern secondary education, its content, technological and organizational structure are identified. Emphasis is placed on the need to update the requirements for professionally important qualities of heads of general secondary education institutions. It is noted that one of the main professionally important qualities of the head of general secondary education should be managerial empathy, which provides constructive professional interaction and includes a high level of understanding, sensitivity, attention to the inner world of others, compassion, empathy. The levels of formation of managerial empathy in the heads of general secondary education institutions are determined and characterized: high, medium, low. The results of an empirical study of the peculiarities of the formation of managerial empathy of the heads of general secondary education institutions are presented. Insufficient level

of formation of managerial empathy in the studied heads of general secondary education institutions has been established. Peculiarities of the formation of managerial empathy in the studied depending on organizational and psychological factors at the macro and micro levels are revealed. The expediency of promoting the development of managerial empathy of the heads of general secondary education institutions in the process of professional training (higher education) and in the conditions of postgraduate education (advanced qualifications) is stated. Emphasis is placed on the need to optimize the work of the school psychological service and organizational psychologists to ensure the development of this quality at the level of educational organization, groups, individuals. Several of the most effective methods aimed at developing managerial empathy of heads of general secondary education institutions are described.

Keywords: empathy; managerial empathy; head of general secondary education institution; managerial activities; features of managerial empathy.

ФОРМИРОВАНИЕ УПРАВЛЕНЧЕСКОЙ ЭМПАТИИ КАК КЛЮЧЕВОГО ПРОФЕССИОНАЛЬНО ВАЖНОГО КАЧЕСТВА РУКОВОДИТЕЛЕЙ УЧРЕЖДЕНИЙ ОБЩЕГО СРЕДНЕГО ОБРАЗОВАНИЯ

Брюховецкая Александра Викторовна,

доктор психологических наук, доцент,
профессор кафедры психологии и личностного развития
Учебно-научного института менеджмента и психологии
ГУВО «Университет менеджмента образования».
Киев, Украина.

ORCID iD: <https://orcid.org/0000-0002-4884-2878>
ciparisab011@gmail.com

Аннотация. В статье проблематизируется видение эмпатии в контексте управленческой деятельности. Определены противоречия между новыми требованиями общества и состоянием современного среднего образования, его содержанием, технологической и организационной структурой. Отмечена необходимость обновления требований к профессионально важным качествам руководителей учреждений общего среднего образования. Отмечено, что одним из главных профессионально важных качеств руководителя учреждения общего среднего образования должна быть именно управленческая эмпатия, которая обеспечивает конструктивное профессиональное взаимодействие и включает в себя высокий уровень понимания, чувствительности,

внимательности к внутреннему миру другого, сочувствие, сопереживание. Определены и охарактеризованы уровни сформированности управленческой эмпатии у руководителей учреждений общего среднего образования: высокий, средний, низкий. Приведены результаты эмпирического исследования особенностей сформированности управленческой эмпатии руководителей учреждений общего среднего образования. Установлен недостаточный уровень сформированности управленческой эмпатии у исследуемых руководителей учреждений общего среднего образования. Выявлены особенности сформированности управленческой эмпатии у исследуемых в зависимости от организационно-психологических факторов на макро- и микроуровне. Констатировано целесообразность содействия развитию управленческой эмпатии руководителей учреждений общего среднего образования в процессе профессиональной подготовки (получение высшего образования) и в условиях последипломного образования (повышенные квалификации). Отмечена необходимость оптимизации работы школьной психологической службы и организационных психологов по обеспечению развития указанного качества на уровне образовательной организации, групп, личности. Охарактеризованы несколько наиболее действенных методов, направленных на развитие управленческой эмпатии руководителей учреждений общего среднего образования; управленческая деятельность; особенности управленческой эмпатии.

Ключевые слова: эмпатия; управленческая эмпатия; руководитель учреждения общего среднего образования; управленческая деятельность; особенности управленческой эмпатии.

REFERENCES (TRANSLATED AND TRANSLITERATED)

- [1] O. I. Bondarchuk, Sotsialno-psykhologichni osnovy osobystisnoho rozvytku kerivnykiv zahalnoosvitnikh navchalnykh zakladiv u profesiinii diialnosti. Kyiv, Ukraina: Naukovyi svit, 2008, 318 s.
- [2] V. V. Bojko, Kommunikativnaya tolerantnost': metod. posobie. Sankt-Peterburg, Rossiya: MAPO, 1998, 23 s.
- [3] O. V. Briukhovetska, Psykhologhiia profesiinoi tolerantnosti kerivnykiv zahalnoosvitnikh navchalnykh zakladiv: monohrafiia. Kyiv, Ukraina: Interservis, 2018, 360 s.
- [4] M. E. Henson, Keruvannia osvitoiu ta orhanizatsiina povedinka. Lviv, Ukraina: Litopys, 2002, 384 s.
- [5] L. P. Zhuravlova, «Empatiia v systemi osobystisnykh chynnykiv uspishnoi upravlinskoii diialnosti», Aktualni problemy psykhologii: zb. nauk. prats.

- Orhanizatsiina psykholohiia. Ekonomichna psykholohiia. Sotsialna psykholohiia. Kyiv: Nauk. svit, T. I, ch. 20, s. 92–95, 2008.
- [6] L. M. Karamushka, Psykholohiia osvitnoho menedzhmentu. Kyiv, Ukraina: Lybid, 2004, 424 s.
- [7] A. I. Kredisov, Ye. H. Panchenko, V. A. Kredisov, Menedzhment dlia kerivnykiv. Kyiv, Ukraina, 1999, 556 s.
- [8] A. N. Nurmuhametova, Teoreticheskaya model' rukovoditelya obrazovatel'nogo uchrezhdeniya: ucheb.-metod. posobie; Moskov. gumanitarno-social'naya akademiya; kaf. psihologii lichnosti i pedagogiki. Moskva, Rossiya, 2002, 20 s.
- [9] Psykholohichniy slovnyk / V. I. Voitka; Red. Kyiv, Ukraina: Vyscha shk., 1982, 214 s.
- [10] M. A. Ponomareva, Empatiya: teoriya, diagnostika, razvitie: monografiya. Minsk, Belarus', 2006, 76 s.
- [11] I. M. Tsymbaliuk, Psykholohiia upravlinnia: navch. posib. Kyiv, Ukraina: VD «Profesional», 2008, 624 s.
- [12] Formuvannia psykholohichnoi kompetentnosti kerivnykiv osvitnikh orhanizatsii v umovakh pisliadyplomnoi pedahohichnoi osvity: nauk.-metod. posib. / O. I. Bondarchuk, L. M. Karamushka, O. V. Briukhovetska ta in.; O. I. Bondarchuk; Red. Kyiv, Ukraina: Nauk. svit, 2012, 190 s.

*Стаття надійшла до редакції
20 листопада 2020 року*

DOI [https://doi.org/10.32405/2522-9931-2020-14\(43\)-51-67](https://doi.org/10.32405/2522-9931-2020-14(43)-51-67)

УДК 159.92.9.07

Давидова Оксана Володимирівна,

кандидат психологічних наук,

старший викладач кафедри психології, педагогіки та філософії

Кременчуцького національного університету

імені Михайла Остроградського.

Кременчук, Україна.

ORCID iD: <https://orcid.org/0000-0003-3553-7118>

71kseniya@gmail.com

ЕМПІРИЧНЕ ДОСЛІДЖЕННЯ ВЗАЄМОЗВ'ЯЗКУ СТЕРЕОТИПНОГО ОБРАЗУ ПРОФЕСІЇ ПСИХОЛОГ ІЗ ПРОЯВОМ РЕФЛЕКСІЇ У СТУДЕНТІВ ПСИХОЛОГІВ

Анотація. У статті проаналізовано результати емпіричного дослідження взаємозв'язку стереотипного образу професії психолог із проявом рефлексії на різних етапах професіоналізації студентів. Охарактеризовано вибірку респондентів, представлено кількісний та якісний аналіз результатів констатувального етапу експерименту. Йдеться про вплив професійних стереотипів та рефлексії на професійну ідентичність особистості студента-психолога на різних рівнях професіоналізації. Проведено порівняльний аналіз між складовими професійних стереотипів образу професії психолог та рівнем розвитку рефлексії у студентів на різних рівнях їх професіоналізації. Встановлено емпіричний факт стосовно відсутності лінійної залежності між компонентами професійних стереотипів та рівнем розвитку рефлексії у студентів на різних рівнях їх професіоналізації. Сформовано психологічні портрети респондентів із різними типами взаємодії механізмів стереотипізації й рефлексії з подальшим проведенням статистичного аналізу за допомогою критерію U - Манна-Уїтні для незалежних вибірок. У результаті порівняльного аналізу з'ясовано, що на різних рівнях професіоналізації студентів відповідність їх стереотипному образу професії «психолог» значно збільшується. Це пов'язано із суттєвим наповненням та ускладненням змісту стереотипу образу професії, що відбувається за рахунок перевантаження складових компонентів стереотипів саме впродовж професійного навчання у виші. Доведено, що середні ранги рефлексії у студентів початкового рівня професіоналізації нижчі за середні ранги рефлексії у студентів базового рівня професіоналізації. Встановлено статистично значущі

відмінності між компонентами стереотипів професії психолог та компонентами рефлексії на різних етапах професіоналізації студентів психологів.

Ключові слова: стереотипи; стереотипний образ професії; рефлексія; професійне становлення студентів; професійна ідентичність особистості; професіоналізація.

ВСТУП / INTRODUCTION

Постановка проблеми. В умовах сьогодення суспільство потребує кваліфікованих спеціалістів у всіх галузях, особливо в психології, тому, що зростає кількість сфер діяльності, де психологи можуть зробити свій професійний внесок. У цьому світлі діяльність психологів та їх успішне професійне становлення потребує нових специфічних умінь, гнучкості, компетенцій. У цьому зв'язку, найважливішим завданням, покладеним на вищу освіту, є формування особистості студента як професіонала.

Сучасне суспільство породжує і транслює соціальні стереотипи, які, впливають на поведінку, цінності, сприйняття та ідентифікацію особистості як члена групи. На шляху до самовизначення студенти, які прагнуть стати психологами, керуються відповідними стереотипами, які здебільшого нав'язують батьки, вчителі, друзі та суспільство в цілому. Обираючи майбутню професію, стереотипне сприйняття світу, зокрема майбутньої професії, може призвести до розчарування, оскільки уявний образ професії не схожий на реальність. Саме ці уявлення про завдання своєї професії і є головною перешкодою для того, щоб стати компетентним професійним психологом. Наявність цього протиріччя посилює роль рефлексії, призводить до цілісного уявлення про зміст, методи та засоби майбутньої професійної діяльності; дозволяє критично себе оцінювати. У цьому зв'язку провідне місце посідає вивчення взаємозв'язків між стереотипами професії психолог та компонентами рефлексії, особливо на різних етапах професіоналізації студентів, які обирають відповідну професію.

Аналіз останніх досліджень і публікацій. У науковій літературі здійснюються спроби вивчення стереотипів студентів (О. Блінова, Т. Бородулькіна, І. Дружиніна, М. Кліманська, Л. Огородник, О. Самкова, О. Ткачишина); з'ясовується місце, роль і розвитку рефлексії у процесі самовиховання й саморозвитку особистості студентів-психологів (А. Веремчук, А. Воробйов, Г. Гончаровська, Т. Ермолаєва, Н. Кравець, О. Кринчик, Т. Майстренко, Ю. Романова, Ю. Товстокора та ін.). Концептуальні підходи щодо професійного становлення особистості розглянуто в працях (О. Бодальов, Ю. Бохонкова, Т. Буякас, Т. Говорун, В. Зливков, О. Ермолаєва З. Карпенко,

Є. Клімов, П. Лушин, С. Максименко, В. Татенко, Т. Титаренко, І. Хамітова, Є. Чорний та ін.); розкрито сутність та основні засади професійної підготовки психолога у працях науковців (О. Бондаренко, О. Біла, Ж. Вірна, Л. Карамушка, С. Максименко, О. Матвієнко, Н. Пов'якель, Р. Сірко, Л. Степаненко, Д. Супрун, Н. Чепелева, Н. Шевченко, О. Шевяков та ін.). Професійна ідентичність студентів-психологів достатньо ґрунтовно і різноаспектно розглядається у працях (О. Вигівська, К. Гавриловська, І. Дружиніна, А. Борисюк, В. Волошина, І. Іванова, О. Іщук, І. Кузьміна, О. Міненко, О. Савицька, О. Радзімовська, В. Шахов та ін.).

МЕТА ТА ЗАВДАННЯ / AIM AND TASKS

Мета статті полягає у емпіричному дослідженні взаємозв'язку рефлексії та стереотипного образу професії психолога у студентів-психологів.

Відповідно до зазначеної мети у статті поставлено такі **завдання**: розглянути науково-теоретичні підходи до вивчення стереотипного образу професії психолога та механізмів рефлексії у студентів, зокрема провести емпіричне дослідження взаємозв'язків між стереотипами професії психолога та компонентами рефлексії на різних рівнях професіоналізації у студентів-психологів.

ТЕОРЕТИЧНІ ОСНОВИ ДОСЛІДЖЕННЯ / THE THEORETICAL BACKGROUNDS

Загальновідомо, що поняття «стереотип» включає стійке знання, систематизований, емоційно забарвлений образ/уявлення.

1. Механізми стереотипізації формуються історично-культурним досвідом, виникають на основі взаємодії між людьми, через призму когнітивних процесів, емоційних станів та являють собою фіксований, спрощений особистий досвід людини, включаючи форми поведінки [1], [2], [7], [9], [10].

2. Професійний стереотип є частиною минулого досвіду, яка сформувалася в процесі виконання професійної діяльності, входить в мислення професіонала як репродуктивної його частини, регулює весь хід розумового процесу [8], [17].

3. Професійні стереотипи виконують не тільки негативні але й позитивні функції. Їх роль визначається тим, настільки вони відповідають об'єктивній реальності [8], [17].

4. Рефлексія є універсальним психологічним механізмом, як здатність людини до аналізу обумовлює операційний рух думки в умовах пошуку рішення, дозволяє свідомо регулювати та контролювати процес мислення [11], [15], [18].

5. Вираженість професійної стереотипізації пов'язана з рефлексією та впливає на професійну ідентичність психолога [19]

6. Феномен професійної ідентичності має вирішальну роль у формуванні професійних знань, умінь та нових компетентностей студентів, а також є важливим у подальшому професійному житті, оскільки переплітається з психологічними механізмами сходження особистості до духовних цінностей [3], [12], [14].

Відтак, можна стверджувати, що в якості критеріїв конструювання успішної професійної ідентичності студентів психологів виступає вивчення взаємозв'язків стереотипізації й рефлексії з урахуванням рівнів їх професійної ідентичності.

Спираючись на теоретичні факти таких авторів, як (О. Блинова, І. Григорович, О. Єрмолаєва, В. Зливков, Л. Кияшко, М. Кліманська, О. Кочкурова, Т. Міщенко, М. Петрус, Л. Потапенко, Н. Правдивець Т. Приходько, У. Родигіна, О. Семендяєва, Л. Шнейдер, Г. Теджфел, О. Химович, В. Ядов),

МЕТОДИ ДОСЛІДЖЕННЯ / RESEARCH METHODS

Для досягнення мети та розв'язання поставлених завдань використовувалися такі методи: аналіз сучасного стану досліджуваної проблеми у філософській, психологічній, педагогічній літературі; *теоретичні*: аналіз, синтез, порівняння, узагальнення, систематизація наукових даних для з'ясування змісту понять: стереотипний образ професії психолог, рефлексія, рефлексивність, професійне становлення студентів, професійна ідентичність особистості; *емпіричні*: спостереження, тестування за допомогою наступного інструментарію; методика на визначення професійних стереотипів авторський опитувальник (О. Самкової); методика вивчення професійної ідентичності (Л. Шнейдер); методика діагностики рівня розвитку рефлексивності, опитувальник (А. Карпова); *математично-статистичної обробки* даних: Т-критерій для незалежних вибірок, кореляційний аналіз Пірсона, непараметричний U-критерій Манна-Уїтні; *інтерпретаційних*: якісний аналіз, встановлення структурних зв'язків між стереотипами професії психолога та компонентами рефлексії на різних етапах професіоналізації студентів психологів. Статистична обробка даних здійснювалася за допомогою статистичної програми SPSS (версія 19.0).

РЕЗУЛЬТАТИ ДОСЛІДЖЕННЯ / RESEARCH RESULTS

Спеціалізоване навчання за відповідним фахом у виші є фундаментом для

збагачення уявлень про обрану професію, про себе як професіонала, про майбутні професійні якості та перспективи. У цьому зв'язку, стереотипи професії, які були детерміновані з дитинства та в школі, відіграють неабияку роль у формування професійної ідентичності майбутніх фахівців.

Теоретично з'ясовано, що механізми стереотипізації забезпечують високу швидкість та точність виконання професійної діяльності фахівців, тобто розглядаються в позитивному контексті, виконують важливу і корисну функцію в психологічній регуляції міжособистісної взаємодії [4], [6], [7], [16], [18]. З іншого боку, під час навчання у виші поступово здійснюється відхід від старих стереотипів, а сучасні погляди дозволяють застарілим стереотипам трансформуватись у нові конструктивні професійні моделі.

У науковій літературі [18], [19] йдеться про важливість взаємозв'язків між механізмами стереотипізації та рефлексії, оскільки вихідною характеристикою професіоналізації особистості є стереотипізація мислення. Взаємозв'язки цих механізмів є вирішальними для гнучкості особистості та перетинаються з моделями професійної ідентичності особистості.

Аналіз відповідної специфіки спрямував нашу роботу в емпіричне русло. Для розв'язання емпіричних завдань було сформовано вибірку із 74 студентів психологів денної форми навчання Кременчуцького національного університету ім. М. Остроградського. Вибірка складалася з 2 груп студентів-психологів, які знаходились на різних етапах професійного становлення/професіоналізації. Опишемо характеристики цих груп: *перша група* це студенти, які навчаються по спеціальності «психологія» на I курсі (умовно віднесено до *початкового рівня* професіоналізації); друга група – студенти спеціальності «психологія» IV, V та VI (нами визначено, як *базовий рівень* професіоналізації). Усі досліджувані – студентська молодь, віком 18-22 років, юнаки та дівчата.

На першому етапі проведення емпіричного дослідження нами було застосовано методикку (О. Самкової) [19] і проаналізовано розподіл характеристик професійних стереотипів студентів на різних рівнях професіоналізації (рис. 1).

Кількісний розподіл даних в вказує на той факт, що в студентів початкового рівня професіоналізації, тобто тих, хто щойно прийшов навчатися, стереотипи образу професії представлені високим рівнем на 11% проти 22% у студентів базового рівня професіоналізації. Це може означати, що знання/уявлення по майбутню професію на його операційному рівні тільки починають актуалізувати професійні стереотипи/установки студентів [9].



Рис. 1 Рівень професійних стереотипів студентів-психологів на різних рівнях професіоналізації

Середній рівень прояву стереотипів образу професії менш виразний у студентів базового рівня професіоналізації (78% проти 89%), проте в цій групі стереотипна тенденція образу професії психолог збільшується в бік високого рівня, порівняно з групою студентів початківців.

Прояснимо, що з урахуванням характеристик ситуативних установок О. Асмолова [2**Ухибка! Источник ссылки не найден.**] відносно порівневевої їх ієрархії (операційна, цільова і змістовна), доказовості реальності й дієвості поведінки, гнучкості та пристосування до мінливих умов середовища, а також рухливість рівнів установочної регуляції, припускаємо, що можна говорити про динамічну зміну всього «професійного образу» студентів. В основі таких змін, з точки зору системної детермінації установок, лежить питання особистісного сенсу як диспозиції, конфлікт між особистісно-установочною і особистісно-регулятивною складовими, який виступає основними протиріччям кризи професійного розвитку [9].

Отже, аналіз отриманих результатів по виборці в цілому дозволяє говорити про те, що під час засвоєння професійних знань та навичок з кожним курсом у студентів збільшується рівень професійних стереотипів за рахунок їх змістовного насичення.

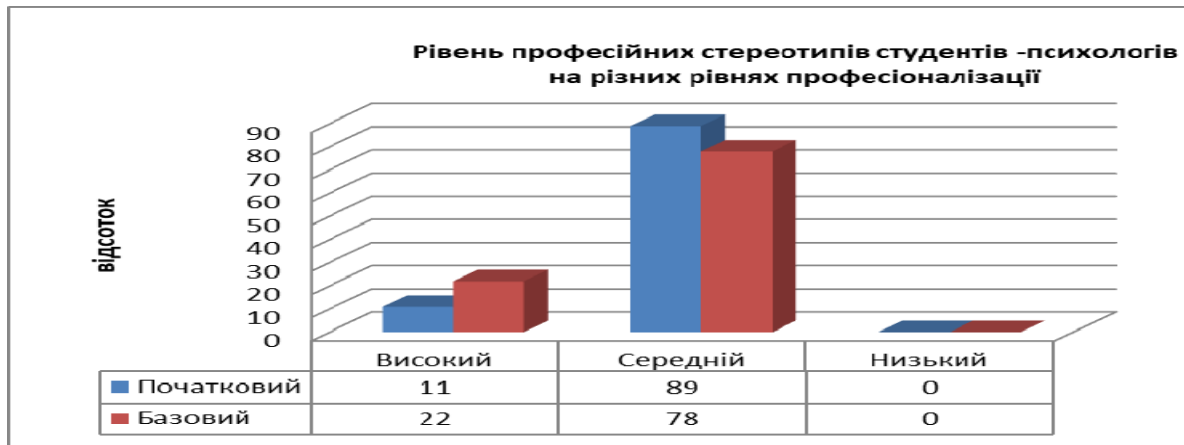
Одним із засобів формування позитивної професійної ідентичності є здатність особистості до рефлексії, роздумів про власні досягнення та власну професійну поведінку. Тому, наступним кроком емпіричного дослідження було визначення показників рефлексії студентів з використанням методики (А. Карпова) (рис. 2).

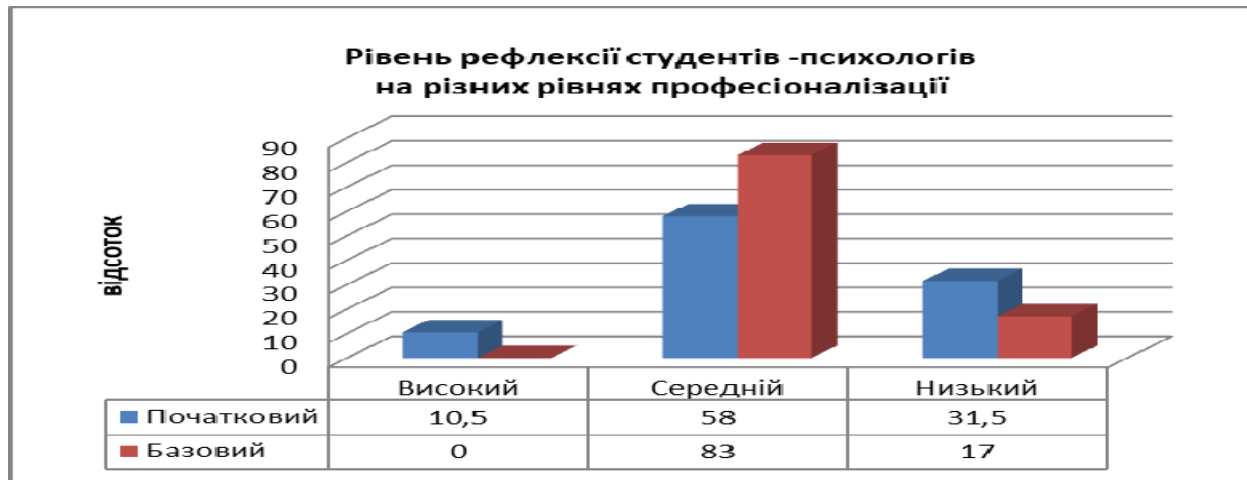

*Рис. 2 Рівень рефлексії студентів-психологів
на різних рівнях професіоналізації*

Аналіз отриманих даних показує, у студентів базового рівня професіоналізації спадає до нульової позначки рівень рефлексії порівняно з студентами початкового рівня (10,5% і відповідно 0%).

Варто зазначити, що отримані на цьому етапі дані дозволили відглікувати нове завдання емпіричного дослідження та перевірити гіпотезу стосовно кореляційних зв'язків між компонентами стереотипів та показниками рефлексії. Однак, проведений кореляційний аналіз Пірсона показав відсутність лінійного взаємозв'язку між досліджуваними феноменами.

Таким чином, можемо зробити висновок про відсутність прямопропорційної залежності між професійними стереотипами та рівнем розвитку рефлексії у студентів на різних рівнях їх професіоналізації. Цей емпіричний факт вказує на те, що рефлексія виконує певні функції та доводить свій факт на існування. Очевидно, що ці два механізми (стереотипізації та рефлексії) співіснують в якихось інших зв'язках, які ми й мали на меті дослідити.

Далі, на (рис. 3) представлено результати дослідження за методикою вивчення професійної ідентичності (Л. Шнейдер) МІПІ [20].

Умовні позначення: П-псевдоідентичність; Д-дифузна; М-мораторій; ДП-досягнута позитивна; ПС-псевдопозитивна.

У відповідності до проведеної методики виявлено такі статуси ідентичності особистості як: передчасна, дифузна, мораторій, досягнута позитивна, псевдопозитивна.



Рис. 3 Статуси ідентичності студентів-психологів на різних рівнях професіоналізації

Отже, аналіз отриманих даних показує, що найбільше респондентів у двох групах представляють псевдопозитивну ідентичність (відповідно 68% на початковому та 55% на базовому рівні професіоналізації). Це, в свою чергу, свідчить на користь характеристик стабільного заперечення своєї унікальності або, навпроти, її амбітні акценти з переходом в стереотипію, а також порушення механізмів ідентифікації й відокремлення в сторону гіпертрофованості порушення тимчасової зв'язності життя, ригідність Я-концепції, хворобливе неприйняття критики на свою адресу, низьку рефлексію. У деяких випадках псевдоідентичність можна трактувати як гіперідентичності наслідком тотального поглинання статусом, роллю, роботою, іншим об'єктом або суб'єктом, при високо позитивному оцінюванні власних якостей і порушення довірчих, гнучких зав'язків з соціумом, прагненні досягти мети будь-якими засобами [20].

Подальший порівняльний аналіз було спрямований на пошук зв'язків між рівнями прояву стереотипів та рівнями прояву рефлексивності на різних етапах професійного становлення студентів-психологів (за середніми значеннями). В якості інструменту для аналізу використано – *T-критерій для незалежних вибірок*. Дані подано у (табл. 1).

У результаті порівняльного аналізу середніх значень показників рефлексії та стереотипів на різних рівнях професіоналізації показано, що студенти з другої групи, тобто ті які навчаються на старших курсах мають вищий рівень професійних стереотипів ($101,78 > 94,53$; $p = 0,031$), так і рефлексії ($123,28 > 119,63$; $p = 0,020$). Це означає, що у студентів-психологів базового рівня професіоналізації є стійкі установки та уявлення про професію,

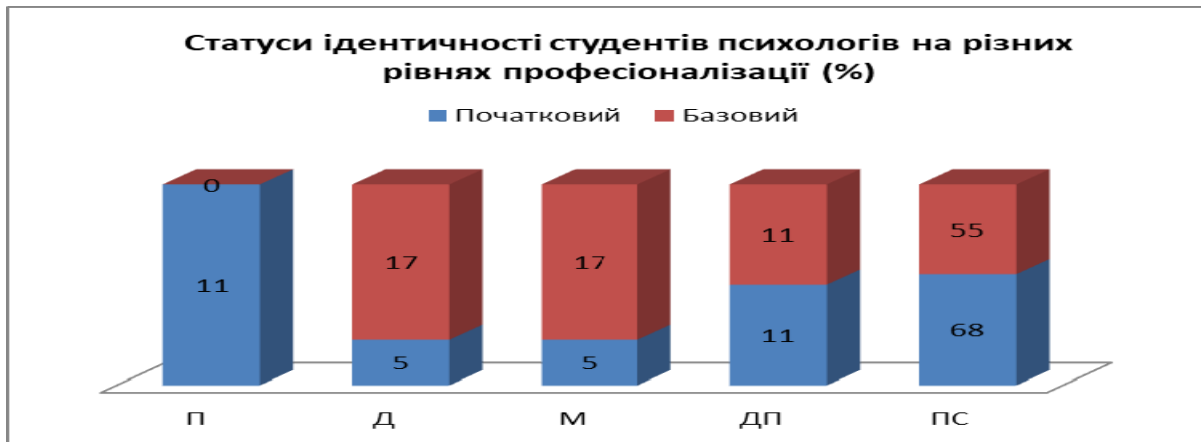
однак краще також розвинені механізми рефлексії. Відповідно, у них висока здатність свідомості в процесі діяльності сприймати самого себе свою діяльність, поведінку та вчинки.

Таблиця 1

Середні значення балів методик на виявлення рефлексії та професійних стереотипів у студентів початкового та базового рівнів професіоналізації

Досліджувані явища	Рівень професіоналізації	N	Середнє значення	Станд. відхилення	Станд. помилка серед.
Стереотип	Початковий	19	94,53	18,063	4,144
	Базовий	18	101,78	18,300	4,313
Рефлексія	Початковий	19	119,63	12,958	2,973
	Базовий	18	123,28	14,364	3,386

Очевидно, що існує тенденція до збільшення стереотипізації в міру професійного розвитку ідентичності, оскільки для формування професійної ідентичності стереотипи являються досить корисними, зокрема, для прискорення входження до діяльності, пов'язаної з опануванням професією. За допомогою стереотипів особистість швидше сприймає та аналізує певні знання та практичні навички, що допомагає йому краще орієнтуватись у професійному середовищі.

Ця ідея перетинається з точкою зору О. Бетехтіної стосовно того, що професійний стереотип у процесі навчання не зникає, відбувається зміна лише кількісної та змістовної його наповненості. Авторка стверджує, що у випускників збільшується ступінь розбіжності між образами ідеального та реального образу психолога [5].

О. Самкова відзначає тенденцію до зростання рівня рефлексії в міру розвитку професійної ідентичності студентів. На її погляд, за рахунок прояву рефлексії особистість адекватно себе оцінює в якості фахівця, напрацьовує власний стиль професійної діяльності, в основу якого вплетені загальноприйняті професійні правила та норми. Таким чином відбувається інтеграція досвіду через самоактуалізацію [19].

Ця наукова позиція корелює з нашими поглядами на досліджуване явище рефлексії, оскільки було констатовано загалом, з підвищенням рівня професіоналізації у студентів-психологів збільшується і стереотипи щодо обраної професії, і рівень рефлексії.

Отже, виходячи з емпіричних даних можна стверджувати про те, що від першого до п'ятого курсу система уявлень про професійну діяльність психолога

ускладняється й диференціюється.

Продовжимо емпіричний хід дослідження у відповідності до завдання знайти взаємозв'язки між стереотипами професії та компонентами рефлексії у студентів-психологів.

З метою виявлення можливих взаємозв'язків, проведено розподіл студентів за типами взаємодії механізмів стереотипізації та рефлексії, оскільки особливості такої взаємодії визначають різні стратегії професійного розвитку під час навчання.

Для перевірки припущення, про те що різні типологічні особливості взаємодії визначають різні стратегії професійного розвитку, проведено експериментальну спробу дослідження особливостей респондентів з різними типами взаємодії досліджуваних механізмів. У цьому зв'язку, виокремлено групи: 1) за рівнем професіоналізації; 2) за рівнем стереотипів; 3) за рівнем рефлексії та об'єднали їх у відповідні групи за типами. Ця процедура відбулась таким чином: в 2 групи виокремлено респондентів із ознаками псевдоідентичності (за методикою вивчення професійної ідентичності (МІПІ) Л. Шнейдер). У першу групу потрапили студенти, в яких наявний середній рівень професійних стереотипів (за методикою на визначення професійних стереотипів авторського опитувальника О. Самкової). Відповідно, середній рівень рефлексії (за методикою на виявлення індивідуальної міри прояву рефлексивності А. Карпова) у студентів першого рівня (нами визначено його як початковий). Аналогічним чином, у другу групу – студенти, що мають середній рівень професійних стереотипів і середній рівень рефлексії за досліджуваними методиками у студентів другого рівня (нами визначено його як базовий). Решта студентів мають потрапили у типи в кількості по 2–4 особи та не ввійшли до подальшого аналізу.

Опишемо ці *портрети досліджуваних*: 1 *портрет*: студенти, що мають початковий/базовий рівень професіоналізації з середнім рівнем стереотипів та з ознаками псевдоідентичності. Вони мають досить стійкі та сформовані уявлення про професію, відносно високий рівень саморегуляції та самоаналізу, як своїх дій, вчинків та думок, так і діяльності загалом. Але через свій тип ідентичності особистості на даний час не можуть підвищити як свої навички в професійній діяльності, оскільки стають на заваді стереотипи або надмірне чи занадто низьке занурення в вивчення професійної діяльності. 2 *портрет*: студенти, що мають базовий рівень професіоналізації з середнім рівнем стереотипів з ознаками псевдоідентичності мають вже сформовані та закріплені під час навчання професійні стереотипи, досить високий рівень рефлексії, розвинені навички регуляції, аналізу своїх вчинків, думок та почуттів.

За даними профільними характеристиками (психологічними портретами)

було виокремлено 40 респондентів (псевдопозитивна ідентичність при середньому рівні рефлексії у студентів початкового рівня професіоналізації (16 осіб)/ псевдопозитивна ідентичність при середньому рівні рефлексії у студентів базового рівня професіоналізації (24 особи). Ця сукупність склала 54% досліджуваних від загальної вибірки. Для встановлення значущих зв'язків між характеристиками рефлексії у студентів-психологів початкового та базового рівня професіоналізації було застосовано – U-критерій Манна-Уїтні для незалежних вибірок.

У результаті порівняльного аналізу (табл. 2.) з'ясовано, що середні ранги рефлексії у студентів початкового рівня професіоналізації нижчі за середні ранги рефлексії у студентів базового рівня професіоналізації ($13,86 > 8,69$; $p = 0,041$).

Таблиця 2

Середні ранги рефлексії у студентів початкового та базового рівнів професіоналізації за методикою (А. Карпова)

Рівень професіоналізації студентів	N	Середній ранг рефлексії	Сума рангів
Початковий	16	8,69	113,00
Базовий	24	13,86	97,00

Це означає, що студенти базового рівня професіоналізації відрізняються від студентів початкового рівня тим, що вони краще вміють керувати своєю внутрішньою активністю, обдумують поточну діяльність, можуть аналізувати альтернативи прийняти рішення. Звідси, цьому психологічному портрету притаманна гнучкість та послідовність, порівняно зі студентами початкового (1 рівня професіоналізації). Можемо це пояснити тим, що т студенти з такими психологічними профілями знаходяться ближче до розв'язку професійних питань майбутньої професії, намагаються швидше вирішити проблему професійного самовизначення за рахунок комунікативної та рефлексивної сторін у зовнішніх соціальних контактах. Навпаки, у студентів 2 групи (початкового рівня) показники рефлексії є нижчими, оскільки в них більш віддалена професійна перспектива, невисокий ступінь само актуалізації, а образ професії є ідеальним. Відповідно, психологічний портрет цих студентів психологів характеризується ригідністю Я-концепції.

ВИСНОВКИ ТА ПЕРСПЕКТИВИ ПОДАЛЬШИХ ДОСЛІДЖЕНЬ / CONCLUSIONS AND PROSPECTS FOR FURTHER RESEARCH

Отже, згідно проведеного емпіричного дослідження визначено, що в процесі професійного становлення студентів відповідність респондентів

стереотипному образу професії «психолог» значно збільшується з підвищенням курсу їх навчання (рівнем професіоналізації). Найбільш суттєве наповнення та ускладнення стереотипного образу професії відбувається за рахунок збільшення змістовних компонентів професійних стереотипів та відбувається саме впродовж спеціалізованого навчання у виші. Разом із цим, можна стверджувати, що рівень рефлексії студентів-психологів збільшується через отримання відповідних компетенцій: психологічних знань та відповідних практичних навичок.

Очевидно, що психологічне ядро механізмів стереотипізації та рефлексії визначається не лінійним їх функціонуванням, а взаємодією, яка і виступає важливою умовою професійного розвитку майбутніх фахівців.

Перспективи подальших досліджень. Перспективи дослідження убачаємо в необхідно розробити програму щодо оптимізації взаємозв'язку рефлексії та стереотипізації у студентів-психологів. Відповідна програма в цілому допоможе критично усвідомлювати їм образ професії, власні здобутки та власну професійну поведінку. Запропонований пошук рішення оптимально сприятиме розвитку професійної ідентичності студентів, стане творчим ключем на шляху до розбудови індивідуальної траєкторії майбутнім психологам.

СПИСОК ВИКОРИСТАНИХ ДЖЕРЕЛ / REFERENCES (TRANSLATED AND TRANSLITERATED)

- [1] Г. М. Андреева, *Психология социального познания*. Москва, Россия: Аспект Пресс, 2000, 288 с.
- [2] А. Г. Асмолов, «Диспозиционная структура регуляции социального поведения личности: от гипотезы к концепции», *Вопросы психологии*, Вып. 3, с. 178–180, 1980.
- [3] І. Д. Бех, «Психологічні механізми сходження особистості до духовних цінностей», *Педагогіка і психологія*, Вип. 2, с. 37–44, 2011.
- [4] Г. А. Берулава, М. М. Берулава, З. С. Боташева, О. В. Непша, Э. М. Сагилян и др. *Роль стереотипов психической активности в развитии личности*; Г. А. Берулава, Ред. Москва, Россия: Гуманитарная наука, 2010, 157 с.
- [5] Е. А. Бетехтина, «Содержание и структура профессиональных автостереотипов педагогов-психологов на различных этапах обучения в вузе», *Вестник Омского гос. ун-та*, Вып. 12(118), с. 173–178, 2010.
- [6] О. Е. Блинова, «Роль соціальних стереотипів у регуляції поведінки особистості», *Науковий вісник Миколаївського держ. ун-ту ім. В. О. Сухомлинського: зб. наук. праць*; С. Д. Максименка, Н. О. Євдокімової,

- Ред., Т. 2, вип. 10(91), с. 37–42, 2013. (Серія «Психологічні науки»).
- [7] А. А. Бодалев, В. Н. Куницына, В. Н. Панферова, «О социальных эталонах и стереотипах и их роли в оценке личности», *Ученые записки НИИКСИ*, Вып. 9, с. 151–160, 1971.
- [8] Р. М. Грановская, *Творчество и преодоление стереотипов*. Санкт-Петербург, Россия: ОМС, 1994, 192 с.
- [9] О. В. Давидова, «Дослідження взаємозв'язку педагогічних стереотипів з параметрами професійної діяльності вчителя», *Наука і освіта*, Вип. 11, с. 24–30, 2017.
- [10] Л. М. Даукша, «Стереотипность педагогической социальной перцепции», на *Ананьевских чтениях, 2007: материалы науч.-практ. конф.*; Л. А. Цветковой, Ред. Санкт-Петербург, Россия: Изд-во С-Петербург. ун-та, 2007, с. 289–291.
- [11] Т. В. Ермолаева, «Профессиональная рефлексия студентов психологов», *Вісник Дніпропетровського ун-ту економіки та права ім. А. Нобеля*, Вип. 1(1), с. 104–108, 2011. (Серія «Педагогіка і психологія»).
- [12] В. Л. Зливков, *Розробка концепції становлення професійної ідентичності у контексті цивілізаційних викликів сучасності: проблеми і перспективи*. Кіровоград, Україна: Імекс ЛТД, 2014, 260 с.
- [13] А. В. Карпов, *Психология рефлексивных механизмов деятельности*. Москва, Россия: Изд-во «Институт психологии РАН», 2004, 424 с.
- [14] Н. Б. Кравець, «Розвиток рефлексії майбутніх психологів у процесі вивчення самовиховання і саморозвитку особистості», *Педагогічна освіта: теорія і практика*, Вип. 12, с. 79–84, 2012.
- [15] С. Д. Максименко, *Генетическая психология (методологическая рефлексия проблем развития в психологии)*. Москва, Россия: Рефл-бук Ваклер, 2000, 320 с.
- [16] О. М. Мишагина, «Акмеологические технологии преодоления негативных стереотипов у студентов младших курсов в процессе профессиональной подготовки», дис. канд. наук. Шуя, Россия, 2006, 288 с.
- [17] Е. И. Рогов, *Учитель как объект психологического исследования: пособие для школьных психологов по работе с учителем и педколлективом*. Москва, Россия: ВЛАДОС, 1998, 496 с.
- [18] Е. В. Рогулина, «Взаимодействие психологических механизмов стереотипизации и рефлексии как условие развития профессиональной компетентности учителя», дис. канд. наук, Череповец, Россия, 2000, 177 с.

- [19] О. М. Самкова, «Соціальний стереотип професії на різних етапах професійного становлення психолога», *Науковий вісник Херсонського держ. ун-ту*, Вип. 4, с. 127–131, 2015. (Серія «Психологічні науки»).
- [20] Л. Б. Шнейдер, *Личностная, гендерная и профессиональная идентичность: теория и методы диагностики*. Москва, Россия: Психолого-социальный ин-т, 2007, 128 с.

EMPIRICAL STUDY OF THE INTERRELATION BETWEEN THE STEREOTYPICAL IMAGE OF THE PROFESSION OF PSYCHOLOGISTS WITH THE MANIFESTATION OF REFLECTION OF STUDENTS PSYCHOLOGISTS

Oksana Davydova,

Candidate of Psychological Sciences,

assistant the department of psychology, pedagogy and philosophy

Kremenchuk Mykhailo Ostrohradskyi National University.

Kremenchuk, Ukraine.

ORCID iD: <https://orcid.org/0000-0003-3553-7118>

71kseniya@gmail.com

Abstract. The results of an empirical study of the interrelation between the stereotypical image of the profession of psychologist with the manifestation of reflection at different stages of students' professionalization are analyzed in the article. The respondents' sample is characterized, the quantitative and qualitative analyses of the results of the experiment ascertaining stage are presented. It deals with the influence of professional stereotypes and reflections on the psychologist students' professional identity at different levels of professionalization. A comparative analysis between the components of professional stereotypes of the psychologist profession image and the level of reflection development among students at different levels of their professionalization has been carried out. An empirical fact regarding the absence of a linear relationship between the components of professional stereotypes and the level of reflection development among students at different levels of their professionalization has been established. Psychological portraits of respondents with different types of interaction of stereotyping and reflection mechanisms are formed with the subsequent carrying out of the statistical inference using the Mann-Whitney U test for discretionary samples. As a result of comparative analysis, it was found out that at different levels of students' professionalization, compliance with the stereotypical image of the profession of psychologist increases significantly. It is connected with the significant content and complexity of the profession stereotypical image content, which occurs due to the overload of the stereotypes components during professional

training at university. It is proved that the average reflection ranks of students of the initial professionalization level are lower than the average reflection ranks of students of the basic professionalization level. Statistically significant differences between the profession of psychologist stereotypes components and the reflection components at different professionalization stages of students psychologist have been established.

Keywords: stereotypes; stereotypical image of the profession; reflection; students' professional development; individual professional identity; professionalization.

ЭМПИРИЧЕСКОЕ ИССЛЕДОВАНИЕ ВЗАИМОСВЯЗИ СТЕРЕОТИПНОГО ОБРАЗА ПРОФЕССИИ ПСИХОЛОГ С ПРОЯВЛЕНИЕМ РЕФЛЕКСИИ СТУДЕНТОВ ПСИХОЛОГОВ

Давыдова Оксана Владимировна,
кандидат психологических наук,
старший преподаватель кафедры психологии,
педагогике и философии
Кременчугского национального университета
имени Михаила Остроградского.
Кременчуг, Украина.
ORCID iD: <https://orcid.org/0000-0003-3553-7118>
71kseniya@gmail.com

Аннотация. В статье проанализированы результаты эмпирического исследования взаимосвязи стереотипного образа профессии психолог с проявлением рефлексивности на разных этапах профессионализации студентов. Охарактеризована выборка респондентов, представлены количественный и качественный анализ результатов констатирующего этапа эксперимента. Речь идет о влиянии профессиональных стереотипов и рефлексии на профессиональную идентичность личности студента-психолога на разных уровнях профессионализации. Проведен сравнительный анализ между составляющими профессиональных стереотипов образа профессии психолог и уровнем развития рефлексии у студентов на разных уровнях их профессионализации. Установлен эмпирический факт об отсутствии линейной зависимости между компонентами профессиональных стереотипов и уровнем развития рефлексии у студентов на разных уровнях их профессионализации. Сформированы психологические портреты респондентов с различными типами взаимодействия механизмов стереотипизации и рефлексии с последующим проведением статистического анализа с помощью

критерия U – Манна-Уитни для независимых выборок. В результате сравнительного анализа установлено, что на разных уровнях профессионализации студентов соответствие стереотипному образу профессии «психолог» значительно увеличивается. Это связано с существенным наполнением и усложнением содержания стереотипного образа профессии, происходит за счет перегрузки составляющих компонентов стереотипов именно в течение профессионального обучения в ВУЗе. Доказано, что средние ранги рефлексии у студентов начального уровня профессионализации ниже средних рангах рефлексии у студентов базового уровня профессионализации. Установлены статистически значимые различия между компонентами стереотипов профессии психолог и компонентами рефлексии на разных этапах профессионализации студентов психологов.

Ключевые слова: стереотипы; стереотипный образ профессии; рефлексия; профессиональное становление студентов; профессиональная идентичность личности; профессионализация

REFERENCES (TRANSLATED AND TRANSLITERATED)

- [1] G. M. Andreeva, Psihologiya social'nogo poznaniya. Moskva, Rossiya: Aspekt Press, 2000, 288 s.
- [2] A. G. Asmolov, «Dispozicionnaya struktura regulyacii social'nogo povedeniya lichnosti: ot gipotezy k koncepcii», Voprosy psihologii, Vyp. 3, s. 178–180, 1980.
- [3] I. D. Bekh, «Psykhologichni mekhanizmy skhodzhennia osobystosti do dukhovnykh tsinnostei», Pedagogika i psykhologhiia, Vyp. 2, s. 37–44, 2011.
- [4] G. A. Berulava, M. M. Berulava, Z. S. Botasheva, O. V. Nepsha, E. M. Sagilyan i dr. Rol' stereotipov psicheskoy aktivnosti v razvitii lichnosti; G. A. Berulava, Red. Moskva, Rossiya: Gumanitarnaya nauka, 2010, 157 s.
- [5] E. A. Betekhtina, «Soderzhanie i struktura professional'nyh avtostereotipov pedagogov-psihologov na razlichnyh etapah obucheniya v vuze», Vestnik Omskogo gos. un-ta, Vyp. 12(118), s. 173–178, 2010.
- [6] O. E. Blynova, «Rol' sotsialnykh stereotipiv u rehuliacii povedinky osobystosti», Naukovyi visnyk Mykolaivskoho derzh. un-tu im. V. O. Sukhomlynskoho: zb. nauk. prats; S. D. Maksymenka, N. O. Yevdokimovoi, Red., T. 2, vyp. 10(91), s. 37–42, 2013. (Seriiia «Psykhologichni nauky»).
- [7] A. A. Bodalev, V. N. Kunicyna, V. N. Panferova, «O social'nyh etalonah i stereotipah i ih roli v ocenke lichnosti», Uchenye zapiski NIIKSI, Vyp. 9, s. 151–160, 1971.
- [8] R. M. Granovskaya, Tvorchestvo i preodolenie stereotipov. Sankt-Peterburg, Rossiya: OMS, 1994, 192 s.

- [9] O. V. Davydova, «Doslidzhennia vzaiemozviazku pedahohichnykh stereotypiv z parametramy profesiinoi diialnosti vchytelia», Nauka i osvita, Vyp. 11, s. 24–30, 2017.
- [10] L. M. Dauksha, «Stereotipnost' pedagogicheskoy social'noj percepcii», na Anan'evskih chteniyah, 2007: materialy nauch.-prakt. konf.; L. A. Cvetkovej, Red. Sankt-Peterburg, Rossiya: Izd-vo S-Peterburg. un-ta, 2007, s. 289–291.
- [11] T. V. Ermolaeva, «Professional'naya refleksiya studentov psihologov», Visnyk Dnipropetrovskoho un-tu ekonomiky ta prava im. A. Nobelia, Vyp. 1(1), s. 104–108, 2011. (Seriiia «Pedahohika i psykholohiia»).
- [12] V. L. Zlyvkov, Rozrobka kontseptsii stanovlennia profesiinoi identychnosti u konteksti tsyvilizatsiinykh vyklykiv suchasnosti: problemy i perspektyvy. Kirovohrad, Ukraina: Imeks LTD, 2014, 260 s.
- [13] A. V. Karpov, Psihologiya refleksivnykh mekhanizmov deyatel'nosti. Moskva, Rossiya: Izd-vo «Institut psihologii RAN», 2004, 424 s.
- [14] N. B. Kravets, «Rozvytok refleksii maibutnikh psykholohiv u protsesi vyvchennia samovykhovannia i samorozvytku osobystosti», Pedahohichna osvita: teoriia i praktyka, Vyp. 12, s. 79–84, 2012.
- [15] C. D. Maksimenko, Geneticheskaya psihologiya (metodologicheskaya refleksiya problem razvitiya v psihologii). Moskva, Rossiya: Refl-buk Vakler, 2000, 320 s.
- [16] O. M. Mishagina, «Akmeologicheskie tekhnologii preodoleniya negativnykh stereotipov u studentov mladshih kursov v processe professional'noj pidgotovki», dis. kand. nauk. SHuya, Rossiya, 2006, 288 s.
- [17] E. I. Rogov, Uchitel' kak ob"ekt psihologicheskogo issledovaniya: posobie dlya shkol'nyh psihologov po rabote s uchitelem i pedkolektivom. Moskva, Rossiya: VLADOS, 1998, 496 s.
- [18] E. V. Rogulina, «Vzaimodejstvie psihologicheskikh mekhanizmov stereotipizatsii i refleksii kak uslovie razvitiya professional'noj kompetentnosti uchitelya», dis. kand. nauk, CHerepovec, Rossiya, 2000, 177 s.
- [19] O. M. Samkova, «Sotsialnyi stereotyp profesii na riznykh etapakh profesiinoho stanovlennia psykholoha», Naukovyi visnyk Khersonskoho derzh. un-tu, Vyp. 4, s. 127–131, 2015. (Seriiia «Psykholohichni nauky»).
- [20] L. B. SHnejder, Lichnostnaya, gendernaya i professional'naya identychnost': teoriya i metody diagnostiki. Moskva, Rossiya: Psihologo-social'nyj in-t, 2007, 128 s.

*Стаття надійшла до редакції
28 жовтня 2020 року*

DOI [https://doi.org/10.32405/2522-9931-2020-14\(43\)-68-83](https://doi.org/10.32405/2522-9931-2020-14(43)-68-83)

УДК: 159.9:316.6.316.4

Довгань Наталія Олександрівна,

кандидат психологічних наук, старший науковий співробітник

лабораторії психології політико-правових відносин

Інституту соціальної та політичної психології НАПН України.

Київ, Україна.

ORCID iD: <https://orcid.org/0000-0001-6150-5211>

1511ndovgan@gmail.com

КАТЕГОРІЯ ТЕКСТУ ПОКОЛІНЬ: СОЦІОКУЛЬТУРНИЙ АСПЕКТ

Анотація. За результатами емпіричного дослідження представлено соціокультурну взаємодію поколінь гнучкою системою впливів і відносин стилістично і світоглядно динамічних та контекстуально мінливих акторів. На етапі узагальнення результатів дослідження виділені гетерогенні процеси *культурного тексту* і *соціокультурного контексту поколінь*, реалізація яких має закономірності. Представлено *культуру поколінь* ретранслятором не тільки контекстуально характерних практик, а й світогляду акторів; у якості соціально-психологічної парадигми накоплення, наслідування, збереження традицій; процесом формування видів і форм фігуративних зв'язків. У конструюванні теорії соціокультурної взаємодії поколінь *категорію культурного тексту* описано як процес інтерпретації ситуацій життєдіяльності, формування практик і артефактів, які несуть культурну інформацію про реальність. Конкретизовано елементи динамічної системи культурного тексту, що безперервно змінюється: *соціальні позиції, соціокультурні порядки, артефакти*. Описано перший елемент – соціальних позицій як такий, що розкриває особливості положення покоління у суспільстві, регламентує специфіку поведінки у взаємодіях і види соціокультурних зв'язків. Другий елемент – *соціокультурний порядок* представлено процесом систематизації устрою суспільства щодо установаження життєво важливих норм і правил відносин та легітимації практик. Обґрунтовано думку, що соціокультурний порядок, як природна форма поведінки поколінь, у взаємодіях вибудовується на регуляторах (нормо-правилах поколінних інститутів) та пост-, ко-, пре-, поліфігуративних формах зв'язків. *Соціокультурні артефакти* – третій елемент тексту – визначено інтерпретативним культурним втіленням смислів утворених поколіннями. Соціокультурний стиль поколінь означено формою життєдіяльності, що вибудовується на смислових конструктах (продуктах поколінного досвіду) та розгортається у фігуративних

взаємодіях між поколіннями. За підставі того, що *культурні тексти*, мінливі і нестабільні, ініціюються поколінними акторами та використовуються як інструментарій взаємодій, наголошено, що тексти поколінь виступають показниками (не) конгруентності соціокультурним стилям. Стверджується, що покоління представляє феномен не обмежений у текстуальності соціокультурним стилем «свого» часопростору, але такий, що знаходиться у взаємодіях на перетині стилістики сучасників. Обґрунтовується думка, що покоління конструює соціокультурний стиль – шляхом утворення культурних текстів у історичних контекстах.

Ключові слова: культурний текст; соціокультурний контекст; соціальні позиції; соціокультурні порядки; артефакти; соціокультурний стиль.

ВСТУП / INTRODUCTION

Постановка проблеми. Мультиметодну конструкцію емпіричного дослідження соціокультурної взаємодії поколінь (*мережи когорт* людей, що мають єдиний соціокультурний досвід, об'єднаних роками народження і історичним контекстом становлення) було реалізовано за допомогою послідовних стратегій. А саме: пояснення вибору методів; проведення дослідження; опрацювання / перетворення отриманих даних; тріангуляції кількісних і якісних методів; інтегрування і теоретичного перетворення [8].

Проведена методологічна тріангуляція тематично зв'язаних і однаково значущих кількісних і якісних матеріалів, дозволила сформулювати комплексне бачення предмету дослідження, стала основою побудовання теоретичної конструкції цілісного простору взаємодій акторів на етапі *теоретизування*. Реалізація змішаної стратегії тріангуляції у дослідженні здійснювалась за допомогою (1) *послідовної процедури* – вибудовування за допомогою кількісних і якісних методів об'єктивного бачення предмету дослідження; і (2) *процедури супутніх дій* – інтеграції напрацьованих матеріалів у побудову основних положень теорії соціокультурної взаємодії поколінь [9].

На етапі реалізації *процедури супутніх дій* були виокремлені основоположні складні і гетерогенні процеси *культурного тексту* і *соціокультурного контексту* поколінь, які реалізуються за певними закономірностями, відносно життєдіяльності суспільства. У запропонованій дуальній теоретичній побудові категорія контексту життєдіяльності поколінь була проаналізована як самостійний елемент соціальної реальності у неієрархічних формах соціокультурного життя

часопростору; умов історичних подій; дискурсу. Відповідну категорію *культурного тексту* представлено процесом презентації поколіннями соціальних позицій, соціокультурних порядків, артефактів, утворених акторами за певним соціокультурним стилем. Структурування основних компонентів теорії сприяло виокремленню фокусів двосторонніх впливів: **інтеграції** – перетворення у *взаємодіях контексту в текст* (утворення соціокультурних стилів поколінь) і **дезінтеграції** – перетворення *тексту в контекст* (співіснування окремих соціокультурних течій різних поколінь у одночасовому перебігу) [4, с. 129–132].

Аналіз останніх досліджень і публікацій. За розробленою концепцією поколінь соціально-психологічний простір представлено результатом фігуративних зв'язків – імплікації у взаємодіях акторами досвідів на локальних і глобальних рівнях. Але питання визначення основ конструювання соціокультурної взаємодії у конструкціях наскрізного поколінного ланцюгу залишалось відкритим.

Цей підсумковий фокус особливостей співіснування було розкрито за допомогою аналізу інтенціонально-сислової взаємодії *культур поколінь*. Як такої, що знаходить прояв у загально прийнятих формах поведінки, сприйманні дійсності, у поєднанні раціонально-життєвого і інтуїтивно-особистісного, індивідуального і загально поколінного, свідомого і несвідомого. Взаємодії культур, які представляють уявлення про життєву реальність минулого і настановлення для майбутнього, загальний спосіб світосприймання сучасниками [2]. У дослідженні *культура поколінь* була представлена у формі ретранслятору не тільки контекстуально характерних практик, а й спрямувань світогляду акторів; у якості соціально-психологічної парадигми накоплення, наслідування, збереження традицій; означена формуючим впливом на види і форми фігуративних зв'язків контекстуально вибудованих картин світу [1]. Необхідно вказати, що *культуру* поколінь, при врахуванні соціокультурної мінливості, було прийнято такою, що вибудовується на основоположних контекстуально дієвих константах соціокультурного стилю. А поєднання змінного соціально-історичного і, умовно, незмінного культурно-основоположного у процесах реконструкції *культурних смислів* минулого і конструюванні смислів майбутнього було прийнято передумовами утворення новітніх форм відносин, буття.

Спроби визначення природи відповідності смислів *культур поколінь* предметам, явищам, у науковій площині, були розглянуті, переважно, з ракурсу мовної презентації істини у процесах побудови і означення (Ф. Ніцше, Л. Вітгенштейн та ін.), функціонування у знаковій формі

(О. Шпенглер, А. Тойнбі, П. Сорокін, Б. Маліновський, А. Редкліфф-Браун, Р. Мертон, А. Маслоу та ін.), розуміння / інтерпретацій (В. Дільтей, П. Рікер, П. Стросон, Д. Уїсдом), у конструюванні ментальної структури взаємодій, розкритті ролі смислових моделей реальності у спілкуванні (П. Бергер, Г. Гарфінкель, І. Гофман, Т. Лукман та ін.). Сенси, виражені в текстах, були означені такими, що представляють нескінченний інформаційний потік подій, фактів, властивостей реальності (Ед. Гуссерль, Е. Левінас, М. Мерло-Понті), в якому реалізується задача досягнення варіативності культур агрегованих суб'єктів. Таке загально наукове бачення результувало продукти взаємодії людей, виражені мовою культури – *текстами* – *змістом того чи іншого культурного явища* [5], [6].

МЕТА ТА ЗАВДАННЯ / AIM AND TASKS

Метою статті було визначено розкриття змісту культурного тексту поколінь, як структурного компонента соціально-психологічного простору.

Завдання дослідження.

1. Представити елементи складноутвореної динамічної системи тексту поколінь;
2. Проаналізувати елемент соціальних позицій культурного тексту поколінь, який регламентує особливості текстуалізації у багатопланових процесах соціальних взаємодій;
3. Розкрити елемент вибудованого соціокультурного порядку поколінь, як форму поведінки у взаємодіях;
3. Описати соціокультурні (СК) артефакти, що представляють інтерпретативне культурне втілення смислів утворених поколіннями.

ТЕОРЕТИЧНІ ОСНОВИ ДОСЛІДЖЕННЯ / THE THEORETICAL BACKGROUNDS

У побудуванні соціально-психологічної теорії виокремлення основоположних процесів соціокультурної взаємодії поколінь здійснювалось за результатами інтеграційної трансдисциплінарної дослідницької стратегії. Застосована система методології соціокультурного аналізу мала за основу наступні положення:

- 1) поколінні культурні тексти опосередковуються контекстом часопростору;
- 2) вибудовування соціальних контекстів відбувається у соціокультурних взаємодіях поколінь;
- 3) покоління-сучасники одночасово ретранслюють тексти утворені у часи «власного» становлення.

Представлені теоретичні конструкти стали основами теоретичного розгортання соціально-психологічних *категорій тексту і контексту*.

МЕТОДИ ДОСЛІДЖЕННЯ / RESEARCH METHODS

Для визначення змісту *категорії тексту* соціально-психологічного поколінняного простору використано теоретичні методи: аналіз та синтез сучасного стану досліджуваної проблеми, аналіз результатів емпіричного дослідження; методологічна триангуляція і триангуляція даних, структурно-функціональне моделювання соціокультурних сценаріїв взаємодії поколінь.

РЕЗУЛЬТАТИ ДОСЛІДЖЕННЯ / RESEARCH RESULTS

У конструюванні поколінної теорії категорію культурного тексту представлено не статичним феноменом, але процесом інтерпретації ситуацій життєдіяльності, формування діючих у часопросторі практик і артефактів, які несуть культурну інформацію про реальність поколінних мереж. За проведеним дослідженням стало можливим конкретизувати елементи складноутвореної динамічної системи тексту, що безперервно змінюється, вибудовується на смисловій реальності і культурній дійсності: *соціальні позиції, соціокультурні порядки, артефакти* (рис.).



Рис. Модель аналітичного конструкту тексту поколінь

У науковому розумінні сутності поняття *соціальних позицій*, використовуваного для означення *першого елемента тексту поколінь*, не має уніфікованого трактування. Адже «позицію» як процес, що безперервно змінюється і знаходить своє відображення у соціальних відносинах, можна розгорнути через поняття «ролі», «положення», «статусу», які не обмежуються локальним світом поколінь, але передбачають вихід на глобально суспільний рівень взаємодій різновікових акторів. В результаті, соціальні позиції наближуються, у трактуванні, до ототожнення із світобаченням, ментальним духовним утворенням, проявленим у динамічних діях – взаємодіях поколінь. У представленій роботі *соціальні позиції* фіксують єдність ментального і дієвого, практичного і предметного, означають способи, патерни включення поколінь у життєдіяльність суспільства. Адже соціальні позиції відображують відношення, очікування діючих акторів в процесах вирішення життєвих завдань у контекстуальних умовах. Необхідно наголосити, що формування соціальних позицій поколінь є процесом, що передбачає існування взаємовпливів і взаємозв'язків, об'єктивних умов життя і сукупності суб'єктивних якостей акторів, тобто існування єдності зовнішнього (загально соціального) і внутрішнього (локально поколінного).

На підставі чого, перший елемент культурного тексту поколінь *соціальних позицій* – представлено як такий, що розкриває особливості положення покоління у суспільстві, регламентує специфіку поведінки у взаємодіях і види СК зв'язків. У такому трактуванні *соціальні позиції* означили регламентації особливостей текстуалізації поколінь у багатопланових процесах соціальних взаємодій.

По-перше, текстуальність *еспектацій* – усвідомлених, передбачених реакцій інших акторів на особливості позиціонування опонентів, знаходила, за емпіричними матеріалами, прояв у ентелехіях (спрямованості до реалізації можливостей), *стереотипах поведінки, габітусі* (сприйманні реальності). Як у процесах, що опосередковують *наближення* чи, навпаки, конструювання *психологічної міжпоколінної дистанції* відповідно текст / контекстуальних вимог часопростору. Така нерозривність контекстуальних умов і текстуальної відповіді поколінь свідчила про те, що актори оновлюють сценарії взаємодій за вимогами часопростору, при цьому еспектації змінюються конгруентно контексту.

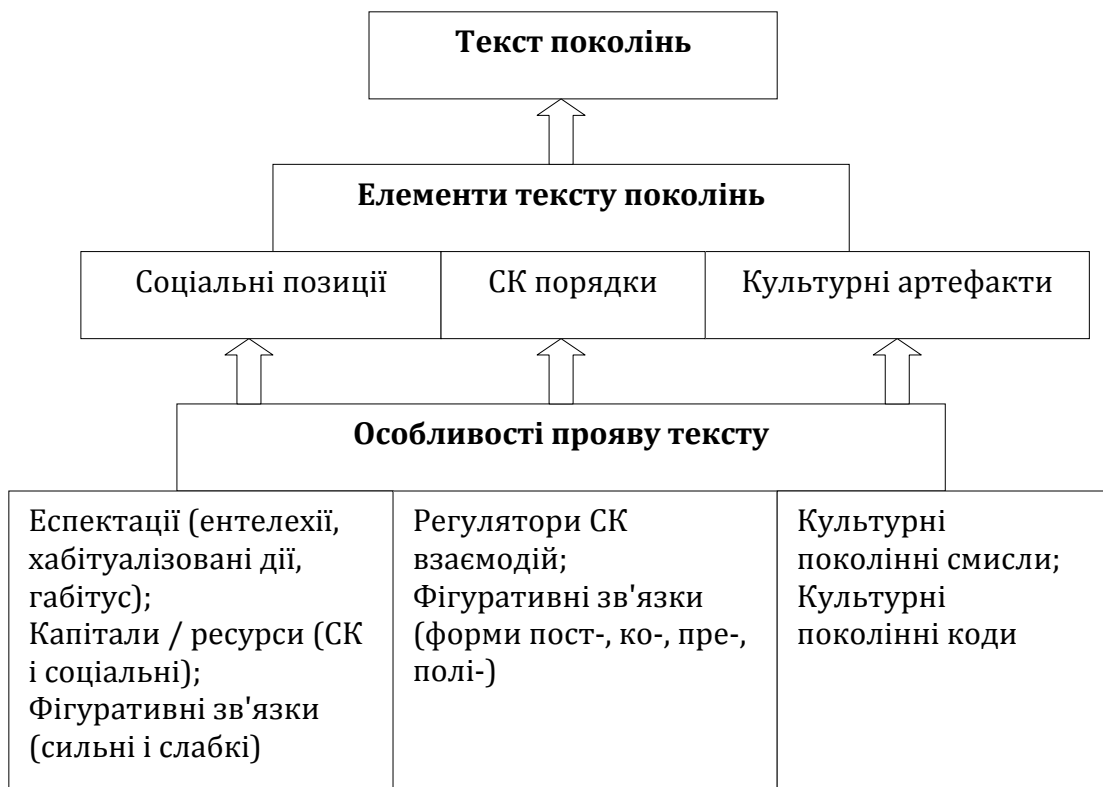
По-друге, емпірично була підтверджена важлива роль вибору поколіннями форм комунікації і обміну досвідами у конструюванні зв'язків. Відповідно емпірично отриманих даних, для упорядкування фігурацій було вирішено за доцільне використання класифікації зв'язків за параметром «*сили зв'язків*» («інформаційного охоплення» часопростору).

Так, у тісних колах сильних поколінних зв'язків (наприклад, сімейного типу) у настановленнях щодо дотримання СК стилів знаходили прояв (1) «вивірені» часом регулятивні механізми, що керують відносинами; (2) дієві культурні традиції; (3) культурні обов'язки та очікування. Характерною рисою кіл *слабких зв'язків* було визначено вмотивованість на самопрезентацію та солідарне (субкультурне) згуртування. Така макросоціальна інтеграція означила перерозподіл ролей у взаємодіях, а показники залежності, свободи, обов'язків і культурних меж взаємодій представили канали ретрансляції інформації і інноваційні впливи історичного часу у мережі і за її межами.

Проведений аналіз *СК позицій* дав змогу стверджувати, що поколінні тексти у позиційному ракурсі можуть бути представлені як спрямованість акторів до самореалізації у конкретному історичному контексті, що має різної сили соціально-практичне втілення у взаємодіях. При цьому, позиційні прояви текстів, з одного боку, виступили показниками станів текст / контекстуальної конгруентності, як адаптивності до історичних вимог. З другого, умовно стійкі життєві поколінні позиції були означені впізнаваною поведінкою – відгуком на контекстуальні фактори впливу. Але, важливо відмітити, за проведеним дослідженням було доведено, що культурні тексти поколінь, із часом (з віком акторів), втрачали конгруентність суспільним вимогам, але завжди виступали засобом установаження домінування у процесах історичних взаємодій.

Конкретизація змісту *другого елемента тексту поколінь* здійснювалась за аналізом сутності поняття «порядку» у сучасному суспільстві, засобів контролю, впливів, зв'язків у міжпоколінних взаємодіях. Згідно умовиводів щодо існування певних систем підтримки рівноваги у відносинах і утворення умовної упорядкованості форм поведінки, вибудовувались інституціональні основи використовуваних соціальних практик легітимованих суспільно і нормованих локально поколінно. Було визначено, що *порядок* може вважатись продуктом реальності поколінь-сучасників, на підставі чого *другий елемент тексту* (див. рис.) – *СК порядок* утворений поколінням, й представлено процесом систематизації устрою суспільства щодо установаження систем життєво важливих норм і правил відносин та легітимації практик.

За емпіричними даними було визначено, що СК порядок часопростору, як природна форма поведінки поколінь, у взаємодіях вибудовувався на СК конструктах: *регуляторах поколінних взаємодій* (нормо-правилах поколінних інститутів) та *пост-, ко-, пре-, поліфігуративних формах зв'язків*. А саме, *постфігуративних*, за якими у

взаємодіях підростаюче покоління переймає досвід у старших; *кофігуративних* – досвіди актори переймають у старших і однолітків, *префігуративних* – діти вчаться у батьків, батьки вчитися у своїх дітей; *поліфігуративних* – всі навчаються у всіх).

Зазначається, що *СК регулятори* соціокультурною типізацією практик формують *СК стиль* поколінь поступовим установами порядків життєдіяльності, традицій, моделей відносин. При цьому, на глобальному рівні дієвості *СК регуляторів*, культурні тексти окреслювали форми соціального контролю у політичному, ідеологічному, культурному, релігійному аспектах. На локальному – інтерналізацію *СК* порядків часопростору (моралі, естетики, релігії, філософії, політики та ін.) у внутрішньопоколінну свідомість. За опрацьованими матеріалами особливостей взаємодій акторів, що знаходяться на різних життєвих етапах, було визначено, що суб'єкти використовують фігуративні форми зв'язків відповідно ситуацій, подій, вікових і соціальних ресурсів, можливостей, соціальних запитів і умов часопростору для забезпечення своїх інтересів та ін., а не для збереження чи дотримання соціально дієвих культурних регулятивних конструкцій. Було констатовано, що представники одного покоління у різних ситуаціях використовують різні фігуративні форми, такі, що сприяють задоволенню поколінних потреб. Це дало змогу стверджувати, що, по-перше, вибори форм *пост-, ко-, пре-, поліфігуративних* зв'язків покоління здійснює відповідно контекстуальної функціональності [3], [10], [11]; по-друге, поколінні взаємодії не відбуваються за традиційними сценаріями (*пост-, ко-, пре-поліфігуративних* форм), а використовують фігуративні форми комбіновано [7], [10]. Саме тому у динамічній системі поколінних взаємодій регулятивними *домінантами СК порядку* були визначені смислові межі можливого і доступного, стереотипи поведінки, відповідні *СК* стилю. *Домінантами форм фігуративних зв'язків* були представлені способи вирішення історичних задач, конструювання образів життя та засоби досягнення соціального благополуччя (відмінного для різних поколінь).

СК артефакти – третій елемент тексту – визначено інтерпретативним культурним втіленням смислів утворених поколіннями. Відповідно, *СК стиль* поколінь, було прийнято формою життєдіяльності, що вибудовується на смислових конструктах (продуктах поколінного досвіду), але розгортається у фігуративних взаємодіях. За причиною того, що покоління поступово вибудовує засоби вирішення соціальних задач за *СК* стилем, продукти життєтворчості, збережені у мережевій пам'яті, були означені як такі, що знаходять відтворення у процесах категоризації реальності за допомогою декодування уявлення про реальний світ. Тому, для розуміння першооснов психології соціокультурної взаємодії поколінь з

відмінними уявленнями про текст / контекстуальну конгруентність, було окреслено:

- по-перше, контекстуальні передумови формування, трансляції і збереження культурних смислів;
- по-друге, виокремлено характерні для СК стилю покоління засоби їх вираження;
- по-третє, розмежовано смисли, збережені у культурних кодах на такі, що є актуальними лише на час дії СК стилю у просторі акторів (покоління-сучасників), і таких, що залишаються актуальними у поколінному ланцюгу із історичними змінами СК стилів.

За першим питанням контекстуальних передумов, було констатовано, що на формування культурних смислів впливають (1) умови часопростору, за яких були сформовані культурні смисли, культурні коди розуміння реальності, і (2) СК акценти / наслідки соціально-історичних подій, що переживали покоління. Адже проблема перетворення смислів і їх руйнування знаходиться у площині історичної і СК відносності. Тому, смисли, як продукти покоління певного часопростору, віддзеркалення світобачення і соціальної організації діючих акторів були визначені як універсальні і такі, що завжди будуть відносними. Природна відносність смислів стала поясненням текст / контекстуальної (не) конгруентності картин світу покоління-сучасників і їх контекстуальної (не) дієвості. Множинність смислів, і їх умовна самотійність на історичних відрізках СК стилів, була представлена як така, що визначає лише те, що покоління отримують від пращурів смисли, і поступово їх осучаснюють. Продовжене існування всечасових культурних одиниць (смислів), за отриманими даними, підтверджувало дію культурних кодів поза історичного контексту їх утворення, тим самим доводило існування «рельєфу» «осучаснених», «новоутворених» смислів різних СК стилів. На підставі чого стверджувалось, що незавершеність утворення смислів і контекстуальні розриви СК стилів, по-перше, можуть вважатись темпоритмами текстуальної функціональності, які не відмінюють атемпоральності існування культурних кодів; по-друге, доводять тимчасовість смислів у історичному перебігу і відносність у сприйманні акторами; по-третє, означають подієвість координатами утворення поколінних смислів, які «замикають» (суб) культури на певній стилістиці. Означені позиції аналізу культурного тексту покоління, відповідали показникам контекстуальної дієвості СК стилів:

- співіснування смислів покоління-сучасників;

- наслідування і використання потомками у «своїх» СК стилях смислових кодів, що залишаються конгруентними часопростору.

Відповідь на *друге* питання щодо притаманних засобів вираження культурних смислів мала тісний зв'язок з ідеологічним спрямуванням та науково-технічним рівнем розвитку суспільства. Адже логіка ідеологічних, політичних, релігійних, культурних форм розгортання реальності звучала у дискурсивних поколінних повідомленнях, за контекстами, конгруентними текстам поколінь. Це говорило про те, що досягнення дискурсивної соціальної ефективності, історично, звільняло акторів від обмежень подієвої аргументації минулого. А проголошення альтернативних дискурсів утворювало нашарування текстів: суспільно не актуальних, але у культурному досвіді ще залишково дієвих та текстів «нових часів». Таке оновлення засобів конструювання реальності знаходило свої відбитки у дискурсі Молоді, альтернативному і одночасно зв'язаному із історично стабільними культурними кодами.

Відповідь на *третє* питання щодо розведення культурних смислів за тривалістю дії, була побудована на артикуляції виокремлених *смислів СК стилів* і *всечасово актуальних смислів – відгуків* історичного культурного коду. На підставі того, що уклади соціальні, державні, ідеологічні відповідно історичної хронології змінюються, доволі, швидко, при цьому культурні основи, утворенні історично і за законами природи, приймають лише «маски» осучаснення, а не проходять сутнісну трансформацію, було зазначено:

(1) поколінні культурні тексти презентують смислові коди дієві обмежений термін, а культурно-історичні тексти (міфи, ритуали, обряди, символи тощо) – складають фундаментальний культурний базис у дії не обмежений часом;

(2) на взаємодію поколінь впливає паралельне існування культурних кодів – короткотривалої і продовженої дії.

Отримані інтегративні результати емпіричних пошуків підтверджували існування *культурних актуальних смислів* поколінь – варіативних у інтерпретаціях СК стилів і *культурних історичних смислів* – універсальних монадичних одиниць.

Запропоноване теоретичне побудування складноутвореної динамічної системи тексту поколінь обґрунтовує твердження, що покоління представляє феномен не обмежений у текстуальності СК стилем «свого» часопростору, але такий, що знаходиться у взаємодіях на перетині стилістики сучасників. Тобто, потрапляючи у «інші» контексти, сучасники «вимушено» здійснюють культурне переформатування – налаштовуються

на «інші» СК стильові «хвилі», конгруентні історичним соціальним ситуаціям. При цьому, актори залишають незмінними культурні історичні коди і коди світорозуміння, притаманні контексту часопростору поколінного становлення – «свого» СК стилю. Артикулюють у поколінному тексті смисли життя і коди культури (актуальної історично), поступово охоплюють СК новоутвореннями суспільний простір. Однак, лише одне покоління із сучасників утворює СК стиль конгруентний часу – *тексти конгруентні історичним контекстам*. Якщо використовувати метафору хвилі, системні зміни СК стилів, як хвильові процеси соціальної природи, можуть бути означені як такі, що сприяють розповсюдженню СК текстуальних новоутворень поколінь, змінюють соціально-психологічне сприймання світу сучасниками, трансформують функціонування умовно стабільних сфер суспільного життя, але не впливають на біологічний і суспільний порядок поколінних зв'язків у суспільстві.

ВИСНОВКИ ТА ПЕРСПЕКТИВИ ПОДАЛЬШИХ ДОСЛІДЖЕНЬ / CONCLUSIONS AND PROSPECTS FOR FURTHER RESEARCH

1. Таким чином, за теоретичною побудовою дуальна пара культурного тексту і СК контексту поколінь – була представлена процесами складними і гетерогенними, пошуку і вибудовування текст / контекстуальної конгруентності поколінь – СК стилю. Взаємодія текст / контекстуально конгруентних поколінь набула означення процесуального феномену взаємодії СК стилів, сформованих за різних умов історичних часів. За причиною того, що культурні текстуальні утворення, мінливі і нестабільні, і на відміну від контекстів, ініціюються поколінними акторами та використовуються як інструментарій взаємодій, СК стилі були означені соціально-психологічною програмою суспільства, що утворюється акторами. Було наголошено, що поколінні тексти, утворені у певних контекстах, виступають не тільки предметом відповідності часу утворення, а й показниками конгруентності мінливим СК стилям.

2. Проаналізовано елемент соціальних позицій культурного тексту поколінь, який розкриває особливості положення покоління у суспільстві. Представлено побудову соціальних позицій процесами, що опосередковують наближення чи, навпаки, конструювання психологічної міжпоколінної дистанції відповідно текст / контекстуальних вимог часопростору: еспектаціями, стереотипами поведінки, габітусом. Обгрунтовано для упорядкування фігурацій взаємодій використання класифікації зв'язків за параметром «сили зв'язків». Стверджується, що поколінні тексти можуть бути представлені як спрямованість акторів до

самореалізації у конкретному історичному контексті.

3. Представлено елемент соціокультурного порядку поколінь формою поведінки у взаємодіях, яка вибудовується на СК конструктах: регуляторах поколінних взаємодій та пост-, ко-, пре-, поліфігуративних зв'язках. Визначено регулятивними домінантами СК порядку смислові межі можливого і доступного, стереотипи поведінки, відповідні СК стилю; домінантами форм фігуративних зв'язків визначено способи вирішення історичних задач, конструювання образів життя та засоби досягнення соціального благополуччя.

4. Описано СК артефакти, що представляють інтерпретативне культурне втілення смислів утворених поколіннями. Наголошується на тому, що продукти життєтворчості, збережені у мережевій пам'яті знаходять відтворення у процесах категоризації реальності за допомогою декодування уявлення про реальний світ. Для розуміння першооснов соціокультурної взаємодії поколінь представлено аналіз контекстуальних передумов формування, трансляції і збереження культурних смислів та характерні для СК стилю покоління засоби їх вираження. Розмежовано смисли, збережені у культурних кодах на актуальні на час дії СК стилю акторів і такі, що залишаються актуальними із історичними змінами СК стилів.

Перспективи подальших досліджень. Представлена теоретична побудова категорій культурного тексту і історичного контексту поколінь, здійснена за результатами емпіричного дослідження, стала відправним рухом конкретизації теоретичної платформи оформлення понятійного апарату поколінного дослідження та виходу на шлях вибудовування прогностики життєдіяльності поколінних мереж.

СПИСОК ВИКОРИСТАНИХ ДЖЕРЕЛ / REFERENCES (TRANSLATED AND TRANSLITERATED)

- [1] П. С. Гуревич, *Ментальность. Менталитет. Культурология. XX в.: энциклопедия*. Санкт-Петербург, Россия, 1998, Т. 2, с. 24–26.
- [2] А. Я. Гуревич, «Проблема ментальностей в современной историографии», *Всеобщая история: дискуссии, новые подходы*. Москва, Россия, Вып. 1, с. 75–89, 1989.
- [3] И. Т. Касавин, *Текст, дискурс, контекст. Введение в социальную эпистемологию языка*. Москва, Россия: Канон+, 2008, 437 с.
- [4] Ю. М. Лотман, «Семиотика культуры и понятие текста», *Избранные статьи. Русский филологический портал*. Таллинн, Т.1, с.129–132, 1992. [Электронный ресурс]. Доступно: <http://www.philology.ru/literature1/lotman-92b.htm>

- [5] Н. А. Симбирцева, Специфика культурологической интерпретации (тексты культуры и читатели): монография. Екатеринбург, Россия, 2017, с. 29.
- [6] А. Г. Шейкин, «Смыслы культурные. Энциклопедия культурологии. Культурология. XX век. Энциклопедия», *Академик.ru*, 1998. [Электронный ресурс].
Доступно: https://dic.academic.ru/dic.nsf/enc_culture/653/%D0%A1%D0%9C%D0%AB%D0%A1%D0%9B%D0%AB
- [7] Г. Шиллинг, *Складки на ткани пространства-времени. Эйнштейн, гравитационные волны и будущее астрономии*. [Электронный ресурс]. Москва, Россия: Альпина нон-фикшн, 2019, 423 с.
Доступно: http://www.nonfiction.ru/sites/default/files/books/view/listalca_skladki_na_tkani.pdf
- [8] JW. Creswell, & C. VL. Plano, *Pesquisa de métodos mistos*. 2^a ed. Porto Alegre (RS): Penso, 2013.
- [9] JW. Creswel, *Projeto de pesquisa: métodos qualitativo, quantitativo e misto*. 3^a ed. Porto Alegre (RS): Artmed, 2010.
- [10] I. Parker, *Critical Discursive Psychology*. Palgrave Macmillan. 2015, 303 p.
- [11] I. Parker, *Qualitative Psychology: Introducing Radical Research*. Publisher: Open University Press, 2004, 198 p.

THE CATEGORY OF GENERATIONS' TEXTS: THE SOCIAL-CULTURAL ASPECT

Natalia Dovgan,

PhD in Psychological Sciences, Senior Researcher of the Laboratory of Psychology of Political and Legal Relations, the Institute of Social and Political Psychology, the National Academy of Educational Sciences of Ukraine. Kyiv, Ukraine.

ORCID iD: <https://orcid.org/0000-0001-6150-5211>
1511ndovgan@gmail.com

Abstract. Basing on the empirical research, we present generations' social-cultural interactions as a flexible system of influences and relationships among stylistically and ideologically dynamic actors, changing depending on a context. Generalizing our research, we identified heterogeneous processes characterising a generation's cultural text and its social-cultural context; these processes had certain regularities. A generation's culture repeats not only characteristic contextual practices, but also of actors' worldview; from the social-psychological points of view, it means accumulation, imitation, preservation of traditions and the formation of types and forms of figurative relationships. The category of cultural text, as a part of the theory of generations' social-cultural interactions, is described as interpretations of life situations so that practices and artefacts that

carry cultural information about the reality are formed. The constantly changing elements of the dynamic system of cultural text are: social positions, a social-cultural order, and artefacts. The first element – social positions – reveals the peculiarities of a generation's position in society, regulates behaviour at interactions and types of social-cultural relations. The second element – the socio-cultural order – means systematization of a society order to establish life-important norms and rules of relations and to legitimize existing practices. We have substantiated our opinion that a socio-cultural order, as a natural form of a generation's behaviour, is built-upon regulators (norms and rules of generational institutions) and post-, co-, pre- and poly-figurative forms of relations. The third element – social-cultural artefacts – is interpretive cultural embodiments of meanings formed by generations. A generation's social-cultural style means its form of life built-upon certain semantic constructs (products of the generation's experience) and unfolded in figurative interactions between generations. Basing on the fact that changeable and unstable cultural texts are initiated by generational actors and used as a tool for interactions, we emphasize that the generations' texts are the indicators of (in) congruence with socio-cultural styles. A generation is a phenomenon that is not textually limited by the social-cultural style characteristic for «its» space-time, but interacts at the intersection of the styles characteristic for its contemporaries. We substantiate the idea that each generation constructs a socio-cultural style by forming cultural texts in historical contexts.

Keywords: cultural text; social-cultural context; social positions; social-cultural orders; artefacts, social-cultural style.

КАТЕГОРИЯ ТЕКСТА ПОКОЛЕНИЙ: СОЦИОКУЛЬТУРНЫЕ АСПЕКТЫ

Довгань Наталия Александровна,

кандидат психологических наук, старший научный сотрудник

лаборатории психологии политико-правовых отношений

Института социальной и политической психологии НАПН Украины.

Киев, Украина.

ORCID iD: <https://orcid.org/0000-0001-6150-5211>

1511ndovgan@gmail.com

Аннотация. По результатам эмпирического исследования представлено социокультурное взаимодействие поколений гибкой системой воздействий и отношений стилистически и мировоззренчески динамических и контекстуально меняющихся актеров. На этапе обобщения результатов исследования выделены гетерогенные процессы культурного текста и социокультурного контекста поколений, реализация

которых имеет закономерности. Представлено культуру поколений ретранслятором не только контекстуально характерных практик, но и мировоззрения актеров; в качестве социально-психологической парадигмы накопления, подражания, сохранения традиций; процессом формирующим виды и формы фигуративных связей. В конструировании теории социокультурного взаимодействия поколений категорию культурного текста описано как процесс интерпретации ситуаций жизнедеятельности, формирования практик и артефактов, которые несут культурную информацию о реальности. Конкретизированы элементы динамической системы культурного текста, который непрерывно меняется: социальных позиций, социокультурного порядка, артефактов. Описан первый элемент – социальных позиций как раскрывающий особенности положения поколения в обществе, специфику поведения во взаимодействиях и виды социокультурных связей. Второй элемент – социокультурный порядок представлено процессом систематизации устройства общества по формированию жизненно важных норм и правил отношений и легитимации практик. Обосновано мнение, что социокультурный порядок, как естественная форма поведения поколений, во взаимодействиях выстраивается на основе регуляторов (нормо-правил институтов поколений) и пост-, ко-, пре-, полифигуративних формах связей. Социокультурные артефакты – третий элемент текста – определены интерпретативным культурным воплощением смыслов образованных поколениями. Социокультурный стиль поколений обозначено формой жизнедеятельности, который выстраивается на смысловых конструктах (продуктах опыта поколения) и разворачивается в фигуративных взаимодействиях между поколениями. На основании того, что культурные тексты, изменчивы и нестабильны, иницируются поколением актеров и используются как инструментарий взаимодействия, отмечено, что тексты поколений выступают показателями (не) конгруэнтности социокультурным стилям. Утверждается, что поколение представляет феномен не ограниченный в текстуальности социокультурным стилем «своего» пространства-времени, но находящийся во взаимодействиях на пересечении стилистик современников. Обосновывается мнение, что поколение конструирует социокультурный стиль – путем образования культурных текстов в исторических контекстах.

Ключевые слова: культурный текст; социокультурный контекст; социальные позиции; социокультурный порядок; артефакты; социокультурный стиль.

REFERENCES (TRANSLATED AND TRANSLITERATED)

- [1] P. S. Gurevich, Mental'nost'. Mentalitet. Kul'turologiya. XX v.: enciklopediya. Sankt-Peterburg, Rossiya, 1998, T. 2, s. 24–26.
- [2] A. YA. Gurevich, «Problema mental'nostej v sovremennoj istoriografii», Vseobshchaya istoriya: diskussii, novye podhody. Moskva, Rossiya, Vyp. 1, s. 75–89, 1989.
- [3] I. T. Kasavin, Tekst, diskurs, kontekst. Vvvedenie v social'nyu epistemologiyu yazyka. Moskva, Rossiya: Kanon+, 2008, 437 s.
- [4] YU. M. Lotman, «Semiotika kul'tury i ponyatie teksta», Izbrannye stat'i. Russkij filologicheskij portal. Tallinn, T. 1, s. 129–132, 1992. [Elektronnyj resurs]. Dostupno: <http://www.philology.ru/literature1/lotman-92b.htm>
- [5] N. A. Simbirceva, Specifika kul'turologicheskoy interpretacii (teksty kul'tury i chitateli): monografiya. Ekaterinburg, Rossiya, 2017, s. 29.
- [6] A. G. SHejkin, «Smysly kul'turnye. Enciklopediya kul'turologii. Kul'turologiya. XX vek. Enciklopediya», Akademik.ru, 1998. [Elektronnyj resurs]. Dostupno: https://dic.academic.ru/dic.nsf/enc_culture/653/%D0%A1%D0%9C%D0%AB%D0%A1%D0%9B%D0%AB
- [7] G. SHilling, Skladki na tkani prostranstva-vremeni. Ejnshtejn, gravitacionnye volny i budushchee astronomii. [Elektronnyj resurs]. Moskva, Rossiya: Al'pina non-fikshn, 2019, 423 s. Dostupno: http://www.nonfiction.ru/sites/default/files/books/view/listalca_skladki_na_tkani.pdf
- [8] JW. Creswell, & C. VL. Plano, Pesquisa de métodos mistos. 2^a ed. Porto Alegre (RS): Penso, 2013.
- [9] JW. Creswel, Projeto de pesquisa: métodos qualitativo, quantitativo e misto. 3^a ed. Porto Alegre (RS): Artmed, 2010.
- [10] I. Parker, Critical Discursive Psychology. Palgrave Macmillan. 2015, 303 p.
- [11] I. Parker, Qualitative Psychology: Introducing Radical Research. Publisher: Open University Press, 2004, 198 p.

*Стаття надійшла до редакції
29 жовтня 2020 року*

DOI [https://doi.org/10.32405/2522-9931-2020-14\(43\)-84-101](https://doi.org/10.32405/2522-9931-2020-14(43)-84-101)

УДК 159.9

Жебчук Іван Васильович,

аспірант кафедри психології

Університету економіки та права «КРОК».

Київ, Україна.

ORCID ID: <https://orcid.org/0000-0003-1773-4054>

johnny_whisper@meta.ua

СИТУАТИВНЕ ВИКОРИСТАННЯ ЗАСОБІВ ПСИХОЛОГІЧНОГО ВПЛИВУ В УПРАВЛІНСЬКІЙ ДІЯЛЬНОСТІ ДИРЕКТОРА ШКОЛИ

Анотація. У статті узагальнено науково-теоретичні знання про управлінську діяльність керівника закладу загальної середньої освіти та її особливості, представлено психологічні механізми, які керівник використовує для впливу на персонал, розкрито сутність психологічного впливу та його роль в управлінській діяльності, розкрито результати теоретичного та емпіричного дослідження засобів психологічного впливу як невід'ємної складової психологічної компетентності керівника. Представлено особливості використання найбільш ефективних та найбільш поширених засобів психологічного впливу, що застосовуються в управлінській діяльності керівника закладу загальної середньої освіти. Проблема впливу керівника на персонал є дуже актуальною на сьогодні, оскільки управлінська діяльність є взаємодією між тим, хто керує і тими, ким керують. Тому очевидно, що в процесі взаємодії постійно відбуваються процеси впливу. Важливо, щоб вплив був свідомим і цілеспрямованим. Для ефективного впливу на дії персоналу сучасний керівник повинен володіти глибоким розумінням психологічних основ управлінської діяльності, здатністю забезпечити умови, які сприятимуть ефективній спільній праці в організації. Середовищем дослідження був заклад загальної середньої освіти. Результати теоретичного та емпіричного дослідження показують, що незважаючи на різницю у віці, соціальному статусі чи рівні освіченості, найбільш ефективними засобами психологічного впливу є переконання, навіювання, зараження, прихильність і прохання. Існує велика кількість різних класифікацій засобів психологічного впливу. У даній статті представлена авторська модель класифікації засобів психологічного впливу відповідно до ситуації її застосування.

Ключові слова: управлінська діяльність; психологічний вплив; переконання; навіювання; зараження; прихильність; прохання.

ВСТУП / INTRODUCTION

Постановка проблеми. «Керівник, який хоче працювати якомога ефективніше, отримати все, що можна, від підлеглих, не може дозволити собі застосування одного стилю управління. Скоріш за все, керівник повинен навчитися користуватися всіма стилями, методами і типами впливу», – писали М. Мескон, М. Альберт і Ф. Хедоурі у своїй праці «Основи менеджменту». Широкий репертуар стилів, технологій, методів і прийомів психологічного впливу, які застосовує керівник, високий ступінь здатності встановлювати відповідність ситуації і кращого для них стилю впливу, краще вміння переключатися з одного стилю впливу на інший робить продуктивнішими управлінську діяльність і спільну трудову діяльність всіх працівників. Тому, найбільш ефективні керівники – ті, хто веде себе по-різному, залежно від контексту і вимог ситуації, грамотно застосовує максимально широкий спектр методів і технологій психологічного впливу в рамках адміністративної діяльності, відповідних актуальній ситуації [1, с. 178].

Не дивлячись на те, що проблеми психологічного впливу та проблеми управління навчальними закладами зазнали досить широкого вивчення, питання психологічної складової у процесі управління навчальними закладами залишається досі недостатньо дослідженою сферою. Саме тому дана стаття присвячена розкриттю значення використання засобів психологічного впливу у різних ситуаціях діяльності керівника закладу загальної середньої освіти.

Аналіз останніх досліджень і публікацій. Проблеми психології управління розглядалися такими науковцями як Г. Бальтасар [2], Ю. Конаржевський [3], Т. Малкова [4], М. Мескон [5], М. Прищак [6], Є. Ходаківський [7]. Аналіз наукових праць показує, що ключем до розв'язання проблем управлінської діяльності є виявлення умов та чинників професійного розвитку керівника (І. Вітенко [8], Л. Карамушка [9], С. Мартиненко [10], Т. Сорочан [11] та ін.). Проблематику впливу розкрито у працях таких вітчизняних науковців як Н. Алюшина [12], О. Богуславська [13], В. Паригін [14], Я. Чаплак [15] та інших, проте акцент саме на використанні засобів психологічного впливу зробили російські науковці (Г. Залеський [16], М. Душкіна [1], Т. Кабаченко [17]).

МЕТА ТА ЗАВДАННЯ / AIM AND TASKS

Мета статті: розкрити роль засобів психологічного впливу у різних ситуаціях діяльності керівника закладу загальної середньої освіти.

Відповідно до зазначеної мети у статті поставлено такі **завдання**:

- узагальнити науково-теоретичні знання про психологічний вплив;

- на основі теоретичного аналізу та емпіричного дослідження з'ясувати які засоби і техніки використовуються з метою психологічного впливу у різних ситуаціях діяльності керівника закладу загальної середньої освіти.

ТЕОРЕТИЧНІ ОСНОВИ ДОСЛІДЖЕННЯ / THE THEORETICAL BACKGROUNDS

Теоретичні: аналіз філософської, соціологічної, психологічної, педагогічної літератури щодо визначення умов соціально-педагогічного контексту модернізації освіти, концепцій педагогічної та професійної управлінської діяльності, розвитку професійної культури та самосвідомості особистості керівників закладів загальної середньої освіти на засадах безперервності, який використовувався для з'ясування сутності базових понять дослідження та обґрунтування теоретико-методологічних засад дослідження; узагальнення, класифікація, порівняння, систематизація теоретичного матеріалу та управлінського досвіду – для визначення ролі психологічної компетентності керівника, складовою якої є його вміння використовувати засоби психологічного впливу для підвищення ефективності своєї діяльності; моделювання системи засобів психологічного впливу в управлінській діяльності керівника закладу загальної середньої освіти.

Емпіричні: діагностичні (анкетування, тестування, бесіда), статистичні (кількісна та якісна обробка даних), обсерваційні (включене спостереження), констатуючий і формуючий експеримент – для вивчення стану досліджуваної проблеми, визначення критеріїв і показників отриманих результатів експерименту та розробки теоретико-методичних та науково-практичних рекомендації для покращення ефективності діяльності керівника закладу загальної середньої освіти.

Процес емпіричного дослідження було проведено в 5 етапів: констатуючий експеримент, збір емпіричних даних, формуючий експеримент, контрольне опитування і анкетування та обробка статистичних даних і підведення підсумків дослідження.

Пошуково-експериментальна робота виконувалася в спеціалізованій загальноосвітній школі I–III ступенів № 314 з поглибленим вивченням іноземної мови. Дослідженням було охоплено 60 працівників, 45 учнів та 120 батьків закладу освіти.

МЕТОДИ ДОСЛІДЖЕННЯ / RESEARCH METHODS

Ефективне управління людськими ресурсами не можливе без застосування психологічних механізмів впливу керівника на персонал.

Механізми впливу є невід'ємними і найважливішими факторами в структурі управління діяльністю персоналу. Проблема впливу керівника на персонал на даний момент є дуже актуальною, оскільки управління – це взаємодія того, хто керує з тим, ким керують. Таким чином, очевидно, що в процесі взаємодії вплив здійснюється постійно в самих різних формах. Важливо, щоб вплив був усвідомленим, цілеспрямованим з боку керівника.

Результати нашого емпіричного дослідження показали, що найбільш дієвими та гуманними засобами психологічного впливу, які керівник закладу загальної середньої освіти може використовувати для покращення своєї управлінської діяльності є переконання, зараження, навіювання, прихильність та прохання.

В процесі своєї діяльності керівник закладу загальної середньої освіти використовує різні форми ділового спілкування. Тому використання засобів психологічного впливу відповідним керівником розглядатимуться нами відповідно до таких ситуацій: конфлікти, публічні виступи, наради, прийом відвідувачів.

Кожна із цих форм спілкування має свої особливі вимоги, але підпорядковуються вони одній меті – ефективно вирішувати наявні проблеми. В рамках кожної із цих форм ділового спілкування здійснюється психологічний вплив, прямиий і опосередкований, свідомий чи несвідомий.

Ділове спілкування, як складова частина культури управління, повинне ґрунтуватися на засадах етичних норм, певних ритуальних правил ділових взаємин, знання й уміння, які пов'язані з обміном інформацією, використанням способів і засобів взаємовпливу та взаєморозуміння. У цьому контексті вагомого значення набуває моральний аспект ділового спілкування. Етика ділового спілкування ґрунтується на таких правилах і нормах поведінки партнерів, колег, які сприяють розвиткові співпраці, розв'язанню поставлених проблем. А це й зміцнення взаємодовіри, постійне інформування партнера щодо своїх намірів та дій, а також запобігання обману й порушенню взятих зобов'язань [18, с. 252].

1. Використання засобів психологічного впливу в конфліктних ситуаціях.

Спільна трудова діяльність, а також діяльність ділового спілкування, далеко не завжди протікає гладко. Часто трапляються ситуації розбіжності інтересів. Вони викликають складні ситуації, що супроводжуються специфічними способами взаємодії, які називають конфліктними.

Конфлікт – важко вирішувана ситуація, яка може виникати через дисгармонію міжособистісних відносин людей у суспільстві чи групі, а також в

результаті порушення рівноваги між структурами, що в них існують. Конфлікти виникають не через об'єктивні обставини, а в результаті їх неправильного суб'єктивного сприйняття та оцінки людьми [19, с. 115].

Наявність конфліктів негативно впливає на ефективність функціонування організації та психологічний клімат у трудовому колективі. Тому слід зауважити, що найкращим способом вирішення конфлікту є його профілактика, тобто вміння уникати чи послаблювати дію факторів, які сприяють виникненню конфлікту – конфліктогенів. Для цього потрібно уникати таких дій-конфліктогенів як демонстрація зарозумілості, прояву самовпевненості, нав'язування порад, перебивання, порушення етики чи приниження, проявів егоїзму чи агресивності. Конструктивне вирішення конфлікту залежить від таких факторів:

- адекватність сприйняття конфлікту його учасниками
- відкритість і ефективність спілкування сторін з використанням технік слухання, аргументації, нейтралізації зауважень тощо.
- створення атмосфери взаємної довіри і співпраці з використанням технік зняття психоемоційної напруги
- коректне використання сторонами технік психологічного впливу та прийомів протистояння [1, с. 191–192].

Передумовою позитивного вирішення конфліктної ситуації, коли керівник виступає в ролі медіатора, є завоювання прихильності сторін конфлікту, що в подальшому може серйозно вплинути на перебіг спілкування та є основою для застосування інших засобів психологічного впливу.

Найбільш ефективним засобом психологічного впливу при вирішенні конфлікту є переконання, оскільки воно орієнтоване на свідомість, почуття і досвід іншої людини з метою формування у неї нових установок. Воно ґрунтується на тому, щоб за допомогою логічного обґрунтування домогтися згоди від людини, яка приймає інформацію. Реалізується за допомогою техніки стверджувальних відповідей та аргументації.

Для створення атмосфери взаємної довіри і співпраці доцільно використовувати навіювання, яке являє собою цілеспрямований неаргументований вплив однієї людини на іншу за допомогою передачі інформації з метою нав'язування певних настанов. Реалізується навіювання в даному контексті шляхом використання особистого авторитету, соціального статусу, створення обстановки, що посилює вплив навіювання, за допомогою впевненості вербальної і невербальної поведінки та темпо-ритмічних характеристик мовлення. В певних випадках, в залежності від природи конфлікту, доцільним буде використання такого засобу психологічного впливу як прохання.

2. Використання засобів психологічного впливу під час публічних виступів.

Публічний виступ – це один із видів усного ділового спілкування, який може відбуватися у формі доповіді, промови чи лекції. Діяльності керівника закладу загальної середньої освіти притаманні такі форми публічних виступів як доповідь та промова. Обидві форми є усним виступом з метою висвітлення певної інформації та впливу на розум, почуття і волю слухачів. Під час виголошення промови мають значення як логічна побудова тексту. Його емоційна насиченість, так і вольові імпульси мовця. Ураховуючи вид промови, оратор повинен змінювати характер виступу і засоби, якими оперуватиме під час її виголошення [20, с. 167–168].

Ділова промова характеризується лаконізмом, критичністю спрямування, полемічністю та аргументованістю викладених у ній фактів. Однак, при вирішенні сучасних практичних задач, старих підходів риторики, які приділяють увагу логічній побудові мовлення та переконливій аргументації, виявляється недостатньо. Виходячи із сучасних уявлень, ситуація мовленнєвого спілкування виступає як складне системне утворення з багаточисельними компонентами [1, с. 205].

Найбільш важливим компонентом публічного виступу вважається мовлення, точніше його зміст. Сприйняття змісту мовлення аудиторією відбувається в певних просторово-часових і соціально-політичних умовах. Одна й та ж тема по-різному сприймається в умовах війни і в умовах миру. На ставлення аудиторії до спілкування з виступаючим впливають призначення, розміри і оформлення приміщення, в якому відбувається зустріч. Не випадково при проведенні заходів обстановці приділяється значна увага. Часто предмети, що знаходяться в приміщеннях, підбираються спеціально і мають певну символіку, яка має своє коріння в історичному минулому певного етносу. Ці особливості взаємодії оратора з аудиторією є екстралінгвістичними невербальними характеристиками спілкування. До невербальних компонентів усного виступу відносять також технічні (візуальні – «презентації», і аудіальні – «звуковий фон») і наочні (макети, муляжі, моделі тощо) засоби, які використовує комунікатор. В усному виступі можна виділити такі компоненти: вербальні (текст виступу), пара лінгвістичні, невербальні.

Ефективність текстового повідомлення залежить від вибраних лінгвістичних засобів спілкування. Ті з них, які сприяють адекватному розумінню тексту, називаються лінгвістично релевантними. Готовність до адекватного тлумачення текстів і повідомлень визначається тезаурусом, тобто загальною системою значень, якої додержуються всі члени даної

соціальної спільноти. Разом з тим, в залежності від соціальних, політичних, етнічних, професійних, вікових та індивідуально-психологічних особливостей значення одних і тих самих слів сприймається різними людьми по-різному. Тезаурус окремої особистості чи групи людей завжди містить як і спілкування, так і специфічні елементи. Переважання в тезаурусі специфічних для даної соціальної групи значень може привести до викривлення значення повідомлення або його частковому розумінню. Професійне мовлення чи жаргон спеціалістів однієї галузі знань може виявитися недоступним для представників інших спеціальностей. Те ж саме можна сказати про сленг [6, с. 714–715].

Публічне мовлення становить собою один із жанрових різновидів мовленнєвої діяльності, досить своєрідною за своєю природою, місцем серед інших видів мовлення, а також за своїми якісними характеристиками. Серед них – писемно-усна форма публічного мовлення, на етапі існування якої мовець повинен викласти свої думки письмово. Це необхідно для збереження думки, побудови логічно сформульованих понять, безперечної впевненості у власних судженнях та подальшого точного, ясного й стисло викладу їх перед аудиторією. Це підтверджує й вислів Д. Карнегі: «Постійно занотовуйте всі роздуми, які спадають вам на думку, і весь час ретельно обдумуйте їх... Записуючи, я відшліфовую як саму думку, так і її словесну форму... значно легше аналізувати факти після їхнього попереднього запису: добре сформульована проблема – наполовину розв'язана проблема» [18, с. 242].

В самопрезентації виступаючого значну роль відіграє його зовнішній вигляд, під яким ми розуміємо індивідуально-неповторну сукупність фізичних («тілесних») якостей людини і особливостей їхнього оформлення. Зовнішній вигляд оратора може відповідати або не відповідати ситуації спілкування. В певних ситуаціях зовнішній вигляд учасників спілкування суворо регламентується (наприклад, під час дипломатичних прийомів). Зовнішній вигляд несе інформацію про соціальну приналежність, статус людини в суспільстві, риси його особистості – наприклад, ціннісні орієнтації. Вміння оратора контролювати свою поведінку багато в чому залежить від міри усвідомлення значення окремих складових ситуації спілкування і навичок свідомої регуляції своєї поведінки. Поелементний аналіз структури і функцій складових ситуації спілкування – один із можливих підходів до його розгляду. Інший підхід може базуватися на визначенні Т. Дридзе поняття «текст»: текст – система смислових елементів, об'єднаних в єдину замкнуту ієрархічну комунікативно-пізнавальну структуру задумом

(комунікативним наміром), що відповідає конкретній меті суб'єктів спілкування [6, с. 716].

Публічна промова в діловому спілкуванні є завжди суґубо праґматичною і, як будь-який вид комунікації, впливає на слухачів не лише вербальними засобами – словами, а й невербальними. До їх числа відносяться засоби, що належать кільком невербальним підсистемам, а саме візуалістичним, пара- і екстралінгвістичним, тобто розміщення, поза, візуальний контакт, інтонація, паузи, темп, ритм, динаміка, гучність тощо. Все це вимагає від виступаючого вибору адекватних засобів впливу і володіння відповідними техніками, що використовуються у всіх видах комунікації [1, с. 204–205].

З огляду на це, найоптимальнішим засобом психологічного впливу під час публічних виступів є переконання, що реалізується шляхом аргументації та техніки стверджувальних відповідей. Для підкріплення процесу аргументації доцільно застосовувати також такі засоби як навіювання (використання авторитету, темпо-ритмічні характеристики мовлення), зараження (шляхом залучення до діяльності та використання технік проксеміки), прихильність (за допомогою самопрезентації та самореклами) та прохання (ясне та ввічливе формулювання завдання).

3. Використання засобів психологічного впливу під час нарад.

Ділова нарада є загальноприйнятою формою ділового спілкування в організації для обговорення питань і проблем, що потребують спільного осмислення і вирішення всіма учасниками спільної діяльності і партнерами по спілкуванню. В залежності від управлінських функцій і цілей виділяють такі види нарад: по плануванню, мотивації праці, внутрішньої організації, контролю за діяльністю співробітників. Так само, як і інші форми ділового спілкування, нарада передбачає більш формалізований контакт керівника з підлеглими. Вона вимагає від комунікації ряд вимог. В процесі ділових нарад зазвичай виділяють ті ж основні етапи: початок наради, передача основної інформації, аргументація, нейтралізація зустрічних зауважень чи аргументів, прийняття рішення [1, с.214]. Цей традиційний метод управління може бути високоефективним лише за умов інтенсивного, активного обміну думками підготовлених учасників. Тоді це буде дійсно зібрання, де радять – нарада, а не формальне засідання, де сидять і переливають з пустого в порожнє, колективно марнуючи час.

Перевагою наради у порівнянні з іншими формами управління є те, що за мінімум часу невелика кількість працівників у результаті оперативного й аргументованого обміну думками може розв'язати складні питання та прийняти узгоджене найоптимальніше рішення. Спільна думка іноді важить

набагато більше, ніж сума окремих думок членів даного колективу.

Ділова нарада — це робота колективного розуму, спрямованого вмілим керівником у потрібне русло на плідний кінцевий результат. Проблема, яка виноситься для обговорення на нараду, може мати будь-який характер: організаційний, виробничий, дисциплінарний, інформаційний тощо. Оптимальна кількість учасників наради – 10–12 осіб. Більша кількість учасників просто не зможе взяти активної участі в обговоренні, а менша не дасть змоги виявити різні погляди на проблему. Ефективність наради певною мірою залежить від рівня підготовки як самої наради, так і окремого її учасника й, безумовно, керівника [18, с. 240].

Успішне проведення наради передбачає наявність головуючого, який надає слово, слідує за регламентом і порядком, за послідовністю виступаючих та дотриманням програми наради й теми питання, що обговорюється. Головуючий, не беручи участі в обговоренні, обов'язково повинен підводити підсумок із кожного пункту програми і, насамкінець наради, узагальнити зроблені висновки. Комунікабельний, толерантний, увічливий, із почуттям гумору головуючий — це гарант того, що на нараді відбудеться плідна дискусія, а не безконтрольна, стихійна й нудна балаканина із загальних питань [18, с. 242].

Під час проведення нарад керівником доцільне використання всіх засобів психологічного впливу, які за результатами дослідження виявилися найбільш дієвими: переконання (за допомогою техніки стверджувальних відповідей та техніки двохсторонньої аргументації), навіювання (шляхом використання авторитету та темпо-ритмічних характеристик повідомлення), зараження (шляхом залучення до діяльності з урахуванням особливостей проксеміки), прихильність (за допомогою самопрезентації) та прохання (ясне і ввічливе формулювання завдання та визнання права адресата у відмові).

4. Використання засобів психологічного впливу під час прийому відвідувачів.

Одним із найбільш поширених видів комунікативної діяльності керівника закладу загальної середньої освіти є прийом відвідувачів, який проходить у формі бесіди. Бесіда – це такий вид ділового спілкування, коли за допомогою слова намагаються викликати певні дії у партнера, які сприятимуть зміні ситуації, встановленню нових відносин чи вирішенню певних організаційних питань чи проблем. Цей вид ділового спілкування передбачає такі ж етапи, як і попередні. Проте його початковий етап вимагає зняття психоемоційної напруги з використанням кінетичних, проксемічних, пара- і екстралінгвістичних засобів спілкування і технік

застосування компліментів, аргументів та ін. [18, с. 248]. Як правило, використовуються такі стандартні прийоми початку бесіди в діловому спілкуванні:

- зняття напруги для встановлення контакту;
- вихідної точки для розв'язання розмови;
- стимуляції уваги для постановки ряду проблем;
- прямого підходу для переходу до справи рішення [1, с. 209].

Пропонуються такі техніки зняття психоемоційної напруги (з використанням кінетичних, проксемічних, пара- і екстралінгвістичних засобів впливу та технік застосування компліментів, аргументів тощо):

- надання партнеру можливості висловитися;
- вербалізація емоційного стану обох партнерів;
- фокусування уваги на спільних рисах з партнером;
- виявлення інтересу до проблеми партнера;
- демонстрація значущості партнера та його думки;
- визнання неправоти в окремих позиціях;
- пропонування конкретного виходу із ситуації;
- звернення виключно до фактів;
- використання адекватного темпу, ритму і тону мовлення;
- підтримання оптимальної дистанції і пози [1, с. 210].

Під час прийому відвідувачів, як і під час публічних виступів чи нарад, де керівник виступає комунікативним центром, доцільне використання ним всіх перелічених нами гуманних засобів психологічного впливу з використанням стимулів, орієнтованих на різні аналізатори: візуальні, звукові, ольфакторні (запахи) тощо.

Візуальний об'єкт може тією чи іншою мірою викликати естетичні переживання, які здатні спонукати до тієї чи іншої активності [17, с. 109–124].

Звукові стимули, як і візуальні, мають також різні види. Це, перш за все, вплив звукових стимулів, який виникає у зв'язку зі зміною аудіо поля. Так, фраза, на відміну від інших, сказана пошепки, дозволяє певним чином розмістити акценти у відповідній репліці. У зв'язку з цим, зміна тембру, тривалість звучання та інших характеристик елементів аудіо поля можуть відіграти роль своєрідних маркерів. Орієнтовна реакція також може бути наслідком неочікуваного порушення «звукового» контексту, коли з'являється неочікуваний звуковий фрагмент, що має інше емоційне забарвлення, «не з тієї опери»; мовлення переривається специфічним шумом чи, навпаки, тишею.

Звукові стимули використовуються як засіб, що дозволяє концентрувати увагу. Значне місце в числі ефектів, що викликаються звуковими стимулами,

займають ті, що зумовлені психофізіологічними реакціями, зумовленими специфікою сигналів, їх гучністю, тембром, висотою звуків. Дуже цікавими є ефекти, що базуються на символічному значенні стимулу, що витікає із узагальнення безпосередніх спостережень людини, її чуттєвого досвіду [17, с. 128–133].

Розглядаючи причини, що зумовлюють ті чи інші психологічні ефекти під час впливу візуальних і звукових стимулів, не можна не згадати такі характеристики як темп і ритм їх представлення. Дослідники зазначають, що ритмічні подразники (музика, колір і рух) використовуються практично у всіх культурах. Звукові і візуальні стимули саме при їхньому ритмічному представленні виступають засобом концентрації уваги під час гіпнозу, підготовки шаманів до ритуалу, в процесі оволодіння руховими навичками, для узгодження фізичних зусиль і динамічних моментів людей, що працюють разом. Ритмічні подразники виступають в ролі дестабілізуючих факторів, що зумовлюють зміну актуального стану свідомості і перехід у змінені стани, а також використовуються як засіб, що сприяє більш ефективному емоційному зараженню [21, с. 309].

РЕЗУЛЬТАТИ ДОСЛІДЖЕННЯ / RESEARCH RESULTS

Результати теоретичного та емпіричного дослідження показали, що найбільш дієвими та гуманними засобами психологічного впливу, які керівник закладу загальної середньої освіти може використовувати для покращення своєї управлінської діяльності є переконання, зараження, навіювання, прихильність та прохання.

На основі теоретичного та емпіричного дослідження створено авторську модель класифікації засобів психологічного впливу відповідно до ситуації їх використання (табл.).

Таблиця

**Модель класифікації засобів психологічного впливу
відповідно до ситуації їх використання**

Ситуації	Засоби психологічного впливу, які доцільно використовувати
Конфліктні ситуації	Переконання, навіювання, прохання
Публічні виступи	Переконання, навіювання, зараження, прихильність, прохання
Наради	Переконання, навіювання, зараження, прихильність, прохання
Приєм відвідувачів	Переконання, навіювання, зараження, прихильність, прохання

ВИСНОВКИ ТА ПЕРСПЕКТИВИ ПОДАЛЬШИХ ДОСЛІДЖЕНЬ / CONCLUSIONS AND PROSPECTS FOR FURTHER RESEARCH

Сучасна наука розглядає управління як функцію організованих систем, що забезпечує збереження їх певної структури, підтримку режиму діяльності, реалізацію їх цілей і програм. Тобто управління – це впорядкування відповідної структури і забезпечення ефективного її функціонування відповідно до закономірностей існування і розвитку даної системи.

Основою будь-якого виду професійної діяльності є професійна, етична, психологічна складові. Але аналіз різних видів професійної діяльності засвідчує, що значення, місце цих складових у них різне. Основою професіоналізму всіх видів діяльності є, безумовно, професійна складова – знання, уміння, навички у відповідній сфері професійної діяльності. Не зовсім визначеною, однозначною, є роль етичної та психологічної складових – етичної та психологічної культури носія відповідної професії. В багатьох випадках дані аспекти професійної діяльності просто ігноруються, особливо в інженерно-технічній діяльності. Все це засвідчує суто технократичний підхід до поняття професіоналізму, недостатню увагу ціннісним, особистісним, психологічним засадам професійної діяльності людини та її життєдіяльності в цілому.

Компетентне використання людиною різних видів психологічного впливу в діловому спілкуванні є важливою складовою її культури. Саме правильний добір засобів і механізмів впливу сприяє досягненню оптимального результату взаємодії, розвитку особистості, формуванню в неї високих моральних якостей, реалізації її творчих здібностей та можливостей самовдосконалення [22, с. 59].

Питання вибору і використання різних засобів і методів для досягнення конкретних цілей діяльності, в тому числі ділового спілкування, вирішується кожним керівником індивідуально у відповідності до актуальних цілей та задач. Однак, треба розуміти, що без знання психологічних закономірностей, феноменів та ефектів впливу, нехтуючи психологічними законами, неможливо досягти ні бажаних результатів впливу в процесі ділового спілкування, ні створення оптимальних умов для розвитку особистості керівника чи його самоактуалізації. Тому так важливо розуміти необхідність використання конструктивних засобів психологічного впливу в рамках гуманістичної стратегії в діловому спілкуванні та володіти ефективними психологічними технологіями та вміти їх адекватно застосовувати.

У даній статті ми виділили, на наш погляд, моменти, які важливі для аналізу причин та механізмів тих явищ, що виникають при застосуванні засобів, методів і прийомів психологічного впливу, і представили деякі найбільш вживані його техніки та технології, а також їхню роль у підвищенні рівня

ефективності діяльності керівника закладу загальної середньої освіти.

Практичне значення дослідження полягає в тому, що отримані результати можуть використовуватися психологами як базові для подальшого дослідження сфери управління; за умови впровадження досягнутих результатів у практику, керівники навчальних закладів, оволодівши майстерністю використання засобів психологічного впливу та управління, зможуть конструктивно побудувати свої відносини з колективом, досягати поставлених організаційних цілей та вирішувати низку проблем, користуючись розробленими методичними рекомендаціями.

Перспективи подальших досліджень полягають у комплексному вивченні засобів психологічного впливу у контексті управлінської діяльності керівника закладу загальної середньої освіти та розробці практичних методик їх використання відповідно до організаційних проблем та цілей.

СПИСОК ВИКОРИСТАНИХ ДЖЕРЕЛ / REFERENCES (TRANSLATED AND TRANSLITERATED)

- [1] М. Р. Душкина, Психология влияния. Санкт-Петербург, Россия: Питер, 2004, 224 с.
- [2] Г. Бальтасар, *Герой: трактат про розвиток особистості*; С. А. Купрієнко, Ред. і пер. Київ, Україна, 2019, 99 с.
- [3] Ю. А. Конаржевский, *Менеджмент и внутришкольное управление*. Москва, Россия: Центр «Педагогический поиск», 2000, 224 с.
- [4] И. В. Сингаевская, Т. Н. Малкова, «Публичное выступление: структурно-функциональный анализ», *Философия и социальные науки в современном мире: на Международ. науч. конф. к 30-летию фак. философии и соц. наук Белорус. гос. ун-та (Минск, 26–27 сентября 2019 г.)*; Белорус. гос. ун-т; редкол.: В. Ф. Гигин (пред.) [и др.]. Минск, Беларусь: БГУ, 2019, с. 713–717.
- [5] М. Х. Мескон, М. Альберт, Ф. Хедоури, *Основы менеджмента*; пер. с англ. Москва, Россия: Дело, 1998, 800 с.
- [6] М. Д. Прищак, О. Й. Лесько, *Психологія управління в організації: навч. посіб.* Вінниця, Україна, 2012, 141 с.
- [7] Є. І. Ходаківський, Ю. В. Богоявленська, Т. П. Грабар, *Психологія управління: підручник*; 3-тє вид., перероб. та доп. Київ, Україна: Центр учбової літ-ри, 2011, 664 с.
- [8] І. С. Вітенко, Т. І. Вітенко, *Основы психологии*; вид. друге, перероб. і доп. Вінниця, Україна: НОВА КНИГА, 2008, 256 с.
- [9] Л. М. Карамушка, *Психологія управління: навч. посіб.* Київ, Україна: Міленіум, 2003, 344 с.

- [10] С. М. Мартиненко, «Оновлення управлінських функцій керівника сучасного навчального закладу в умовах реформування національної системи освіти», *Управління школою*, № 7, (19) берез., с. 8–9, 2003.
- [11] Т. Сорочан, «Нові категорії педагогіки: науково-методичний супровід», *Шлях освіти*, № 3, с. 15–19, 2002.
- [12] Н. О. Алюшина, Т. В. Новаченко, *Психологічні механізми ефективного управлінського впливу: навч.-метод. матеріали*. Київ, Україна: НАДУ, 2013, 48 с.
- [13] О. Г. Богуславська, «Психологічний вплив та засоби протидії небажаному впливу – практичні аспекти» *Гуманітарний вісник Запорізької державної інженерної академії*; В. Г. Воронкова, Ред. Запоріжжя, Україна, Вип. 67, с. 203–214, 2016.
- [14] Б. Д. Парыгин, *Основы социально-психологической теории*. Москва, Россия: Мысль, 1971, 352 с.
- [15] Я. Чапак, «Психологічний вплив у науковій психології», *Збірник наукових праць: філософія, соціологія, психологія*, Вип. 16(2), с. 132–145, 2011. [Електронний ресурс].
Доступно: [http://nbuv.gov.ua/UJRN/znpfsp_2011_16\(2\)_19](http://nbuv.gov.ua/UJRN/znpfsp_2011_16(2)_19)
- [16] Г. Е. Залесский, *Психологические вопросы формирования убеждений*. Москва, Россия: МГУ, 1994, 144 с.
- [17] Т. С. Кабаченко, *Методы психологического воздействия: учеб. пособие*. Москва, Россия: Пед. общество России, 2000, 554 с.
- [18] М. Г. Зубков, *Сучасна українська ділова мова*; 3-тє вид., допов. Харків, Україна: Торсінг, 2003, 448 с.
- [19] В. Крысько, *Словарь-справочник по социальной психологии*. Санкт-Петербург, Россия: Питер, 2003, 416 с.
- [20] М. І. Лісовий, *Культура професійного мовлення: навч. посіб. для студ. вищих мед.х навч. закладів*. Вінниця, Україна: НОВА КНИГА, 2010, 176 с.
- [21] И. Смирнов, Е. Безносок, А. Журавлев, *Психотехнологии: компьютерный психосемантический анализ и психокоррекция на неосознаваемом уровне*. Москва, Россия: Прогресс-Культура, 1995, 416 с.
- [22] Т. К. Чмут, М. П. Лукашевич, І. Б. Осечинська, *Етика ділового спілкування: курс лекцій*; 2-ге вид. Київ, Україна: МАУП, 2003, 208 с.

SITUATIONAL USE OF MEANS OF PSYCHOLOGICAL INFLUENCE IN THE WORK OF THE HEAD OF A SECONDARY SCHOOL

Ivan Zhebchuk,

Ph.D. student, Dept. of Psychology,
University of economics and law 'KROK'.
Kyiv, Ukraine.

ORCID ID: <https://orcid.org/0000-0003-1773-4054>
johnny_whisper@meta.ua

Abstract. This article generalizes scientifically theoretical knowledge about management and its peculiarities, represents psychological mechanisms which an administrator uses to influence the staff, discovers the essence of psychological influence and its role in management activity, reveals the results of theoretical and empiric investigation of the means of psychological influence as an inseparable part of administrator's psychological competence. It shows the peculiarities of usage of the most effective and widely used means of psychological influence applied in management activity of the secondary school principal. The problem of influence of a manager on the staff is now very relevant, for management is an interaction between those who directs and those who are directed. That is why it is evident that in the process of interaction different forms of influence take place constantly. It is important that the influence should be conscious and purposeful. For the effective influence on the activity of the staff a contemporary manager should have a profound understanding of the psychological bases of management, the ability to provide conditions which stimulate an effective collective work in an organization. The results of the theoretic and empiric research show that in spite of the difference in age, social status or level of education, the most effective means of psychological influence are persuasion, suggestion, infection, affection and request. There are a lot of different classifications of the means of psychological influence. In this article we presented our own model of classification of the means of psychological influence according to the aim and environment of use.

Keywords: management; psychological influence; persuasion; suggestion; infection; affection; request.

СИТУАТИВНОЕ ИСПОЛЬЗОВАНИЕ СРЕДСТВ ПСИХОЛОГИЧЕСКОГО ВЛИЯНИЯ В УПРАВЛЕНЧЕСКОЙ ДЕЯТЕЛЬНОСТИ ДИРЕКТОРА ШКОЛЫ

Жебчук Иван Васильевич,

аспирант кафедры психологии

Университета экономики и права «КРОК».

Киев, Украина.

ORCID ID: <https://orcid.org/0000-0003-1773-4054>

johnny.whisper@meta.ua

Аннотация. В статье обобщено научно-теоретические знания об управленческой деятельности руководителя общеобразовательного учебного учреждения и ее особенности, представлено психологические механизмы, которые руководитель использует для влияния на персонал, раскрыто сущность психологического влияния и его роль в управленческой деятельности, раскрыты результаты теоретического и эмпирического исследования средств психологического влияния как неотъемлемой части психологической компетентности руководителя. Представлено особенности использования наиболее эффективных и наиболее распространенных средств психологического влияния, которые используются в управленческой деятельности руководителя общеобразовательного учебного учреждения. Проблема влияния руководителя на персонал очень актуальная на сегодня, поскольку управленческая деятельность это взаимодействие между теми, кто руководит, и теми, кем руководят. Поэтому очевидно, что в процессе взаимодействия постоянно происходят процессы влияния. Важно, чтобы влияние было осознанным и целенаправленным. Для эффективного влияния на действия персонала современный руководитель должен владеть глубоким пониманием психологических основ управленческой деятельности, способностью обеспечить условия, которые будут способствовать эффективной совместной работе в организации. Средой исследования послужило среднеобразовательное учебное учреждение. Результаты теоретического и эмпирического исследования показывают, что, не взирая на разницу в возрасте, социальном статусе или уровне образования, наиболее эффективными средствами психологического влияния есть убеждение, внушение, заражение, приверженность и просьба. Существует большое количество разных классификаций средств психологического влияния. В статье представлена авторская модель классификаций средств психологического влияния в соответствии с ситуацией ее использования.

Ключевые слова: управленческая деятельность; психологическое влияние; убеждение; внушение; заражение; приверженность; просьба.

REFERENCES (TRANSLATED AND TRANSLITERATED)

- [1] M. R. Dushkina, Psihologiya vliyaniya. Sankt-Peterburg, Rossiya: Piter, 2004, 224 s.
- [2] H. Baltasar, Heroi: traktat pro rozvytok osobystosti; S. A. Kupriienko, Red. i per. Kyiv, Ukraina, 2019, 99 s.
- [3] YU. A. Konarzhevskij, Menedzhment i vnutrishkol'noe upravlenie. Moskva, Rossiya: Centr «Pedagogicheskij poisk», 2000, 224 s.
- [4] I. V. Singaevskaya, T. N. Malkova, «Publichnoe vystuplenie: strukturno-funkcional'nyj analiz», Filosofiya i social'nye nauki v sovremennom mire: na Mezhdunar. nauch. konf. k 30-letiyu fak. filosofii i soc. nauk Belorus. gos. un-ta (Minsk, 26–27 sentyabrya 2019 g.); Belorus. gos. un-t; redkol.: V. F. Gigin (pred.) [i dr.]. Minsk, Belarus': BGU, 2019, s. 713–717.
- [5] M. H. Meskon, M. Al'bert, F. Hedouri, Osnovy menedzhmenta; per. s angl. Moskva, Rossiya: Delo, 1998, 800 s.
- [6] M. D. Pryshchak, O. Y. Lesko, Psykholohiia upravlinnia v orhanizatsii: navch. posib. Vinnytsia, Ukraina, 2012, 141 s.
- [7] Ye. I. Khodakivskiy, Yu. V. Bohoiavlenska, T. P. Hrabar, Psykholohiia upravlinnia: pidruchnyk; 3-tie vyd., pererob. ta dop. Kyiv, Ukraina: Tsentr uchbovoi lit-ry, 2011, 664 s.
- [8] I. S. Vitenko, T. I. Vitenko, Osnovy psykholohii; vyd. druhe, pererob. i dop. Vinnytsia, Ukraina: NOVA KNYHA, 2008, 256 s.
- [9] L. M. Karamushka, Psykholohiia upravlinnia: navch. posib. Kyiv, Ukraina: Milenium, 2003, 344 s.
- [10] S. M. Martynenko, «Onovlennia upravlinskykh funktsii kerivnyka suchasnoho navchalnoho zakladu v umovakh reformuvannia natsionalnoi systemy osvity», Upravlinnia shkoloiu, № 7, (19) berez., s. 8–9, 2003.
- [11] T. Sorochan, «Novi katehorii pedahohiky: naukovu-metodychnyi suprovid», Shliakh osvity, № 3, s. 15–19, 2002.
- [12] N. O. Aliushyna, T. V. Novachenko, Psykholohichni mekhanizmy efektyvnoho upravlinskoho vplyvu: navch.-metod. materialy. Kyiv, Ukraina: NADU, 2013, 48 s.
- [13] O. H. Bohuslavska, «Psykhologichnyi vplyv ta zasoby protydii nebazhanomu vplyvu – praktychni aspekty» Humanitarnyi visnyk Zaporizkoi derzhavnoi inzhenernoi akademii; V. H. Voronkova, Red. Zaporizhzhia, Ukraina, Vyp. 67, s. 203–214, 2016.
- [14] B. D. Parygin, Osnovy social'no-psihologicheskoy teorii. Moskva, Rossiya:

Mysl', 1971, 352 s.

- [15] Ya. Chaplak, «Psykhologichnyi vplyv u naukovi psykhologii», Zbirnyk naukovykh prats: filosofiia, sotsiologii, psykhologii, Vyp. 16(2), s. 132–145, 2011. [Elektronnyi resurs].Dostupno: [http://nbuv.gov.ua/UJRN/znpf_sp_2011_16\(2\)_19](http://nbuv.gov.ua/UJRN/znpf_sp_2011_16(2)_19)
- [16] G. E. Zaleskij, Psihologicheskie voprosy formirovaniya ubezhdenij. Moskva, Rossiya: MGU, 1994, 144 s.
- [17] T. S. Kabachenko, Metody psihologicheskogo vozdejstviya: ucheb. posobie. Moskva, Rossiya: Ped. obshchestvo Rossii, 2000, 554 s.
- [18] M. H. Zubkov, Suchasna ukrainska dilova mova; 3-tie vyd., dopov. Kharkiv, Ukraina: Torsinh, 2003, 448 s.
- [19] V. Krys'ko, Slovar'-spravochnik po social'noj psihologii. Sankt-Peterburg, Rossiya: Piter, 2003, 416 s.
- [20] M. I. Lisovyi, Kultura profesiinoho movlennia: navch. posib. dlia stud. vyshchykh med.kh navch. zakladiv. Vinnytsia, Ukraina: NOVA KKNYHA, 2010, 176 s.
- [21] I. Smirnov, E. Beznosyuk, A. ZHuravlev, Psihotekhnologii: komp'yuternyj psihosemanticheskij analiz i psihokorrekcija na neosoznavaemom urovne. Moskva, Rossiya: Progress-Kul'tura, 1995, 416 s.
- [22] T. K. Chmut, M. P. Lukashevych, I. B. Osechynska, Etyka dilovoho spilkuвання: kurs lektsii; 2-he vyd. Kyiv, Ukraina: MAUP, 2003, 208 s.

*Стаття надійшла до редакції
14 листопада 2020 року*

DOI [https://doi.org/10.32405/2522-9931-2020-14\(43\)-102-121](https://doi.org/10.32405/2522-9931-2020-14(43)-102-121)

UDC 159.923

Oleksandr Sannikov,

Doctor of Psychology, senior researcher, associate Professor,
Department of Theory and Methodology of Applied Psychology,
State institution «South Ukrainian National Pedagogical
University named after K. D. Ushynsky».
Odessa, Ukraine.

ORCID iD: <https://orcid.org/0000-0002-6743-0182>

Researcher ID: I-5165-2018

asannikov2010@gmail.com

THOROUGHNESS AS A FACTOR OF PERSONALITY'S DECISION-MAKING

Annotation. The article presents the results of a study of the cognitive component of decision-making and the thoroughness of choice as a stable characteristic of an individual's decisiveness. The role of personality's detailed decision-making in the system «person – profession – society» is shown. The author considers the views of scientists on the problem of personality's thoroughness, structure, mechanisms and role in the formation and formation of a specialist's personality, in the development of professional skills. It was confirmed that thoroughness is included in the structure of decisiveness and is one of the stable characteristics of a decision-maker. The interconnection between the thoroughness and the cognitive characteristics of the individual's decisiveness was proved, and the pronounced thoroughness can support the decisiveness in an active state. We can assume that the thoroughness of the choice is not only a predictor, a cognitive factor of decisiveness, but also its psychological resource, a quality that ensures the optimization of decision-making, increases its performance by activating personality's cognitive characteristics. For the empirical research, an original psychodiagnostic complex of methods was used, including: the questionnaire «Personal factors of decision-making», the «Subjective self-assessment of decisiveness» method, «Tolerance to uncertainty», «Melbourne decision-making questionnaire», «Decision-making questionnaire». Statistical data processing was carried out using the SPSS 13.0 for Windows software. We used quantitative (correlation) and qualitative analysis of the data (the method of «aces» and «profiles»). The statistically significant relationships were revealed between the indicators of thoroughness, foresightedness and reasonableness of decisiveness. A description of the psychological characteristics of the decisiveness of individuals with high and low levels of thoroughness of decision-making is provided. Comparison of the features of decisiveness in individuals with

different levels of thoroughness of choice showed that pronounced independence in the analysis of the situation, tolerance to changes in the conditions of choice, foresightedness in assessing options for choice, the rationality of choosing a rational way to achieve the final goal, are largely inherent in people who are prone to thorough decisions. It is proved that the cognitive component in the structure of «decisiveness» is formed by the properties of rationality, foresightedness and prudence, in general, they provide an analysis of the situation, an assessment of the effectiveness of an individual's costs for solving the problem that has arisen, and foreseeing the consequences of choice and decision-making. The thoroughness of decisiveness is manifested in thoroughness, scrupulousness, in the analysis of the ways of development of the decision-making situation, the predictability of the costs of the expected consequences, in the search and evaluation of the use of the strategy for achieving the goal, in the pragmatism and rationality of the choice. Thoroughness influences the manifestations of the cognitive component of decisiveness, determines its specificity, thereby performing the resource function of choice.

Keywords: decision-making; decisiveness; thoroughness; personality's choice; cognitive factors.

INTRODUCTION / ВСТУП

Problem statement. Formation and development of a modern specialist's personality, knowledge, skills and abilities necessary for the effective performance of functional tasks, – all this is largely based on the individual's readiness for professional activity. The determining factor of success in professional activity is the psychological component of readiness, understood by scientists as a complex psychological formation, a fusion of functional, operational and personal components, as well as certain formed professionally important personality traits [13].

In this regard, research of those qualities and properties of a personality that are universal for representatives of a certain group or a specific profession acquires special significance. Studies have shown that these are, first of all, personal properties, including such a property as decisiveness. Underestimating the role of these features in the formation of a specialist, foremost, the formation of decisiveness, leads to the fact that the development of this integral personality trait is carried out spontaneously, with great time and moral costs, which significantly complicates the performance of almost any functional duties, and, in the first place, makes it difficult to solve those tasks of activity, whose implementation presupposes productive decision-making.

We shall note that the greatest difficulty for a decision-maker is also represented by «complex» problems that modern specialists have to face regularly in their work. This is partly due to the fact that the feature space of these problems is too multifaceted and there are no established approaches to their solution. Among the main features of such situations, researchers highlight the blurred structure, high dynamism, opacity and uncertainty of outcomes, as well as the absence of regulated plans and ways to find solutions [8], [18]. It is likely that the list of factors that largely determine the choice and decision-making can be significantly expanded: by including environmental factors in the situation; strictly defined conditions of a specific production task; specific goals to be achieved by the individual, but also properties and qualities that act as determinants of decision-making. Suffice it to recall the works related to the study of such determinants of choice as tolerance to uncertainty, assertiveness, the level of reflexivity, riskiness and a number of others [14], [15], [17]. In this formulation, it becomes expedient to define the psychological determinants of solving complex problems, and, first of all, such characteristics of decisiveness as factors of personality's choice and decision-making.

Analysis of major research and publications. The terms «choice» and «decision-making» have long been an integral part of the system of concepts that are used by such sciences as neurophysiology, psychology and philosophy. This largely explains the fact that in each of the areas of science, various theoretical and methodological approaches and levels of analysis in the study of decision-making have been identified and developed.

The philosophical aspect of the decision-making problem is included in the broader problem of individual's «free will» or «free choice». The main question that determines the indicated problem is the recognition or denial of the presence of free will. This is how the third, dynamic antinomy of Immanuel Kant is formulated. I. Narsky, revealing the origins of Kant's logic in solving the problem of choice, presents his thought as follows: «Causality according to the laws of nature is not the only causality from which all phenomena in the world can be derived. To explain the phenomena, it is also necessary to admit free causality». But simultaneously with the first thesis, Kant formulates the following antithesis: «There is no freedom, everything is done in the world only according to the laws of nature» [11, p. 97]. The recognition of cause-and-effect relationships as such was extended by Immanuel Kant to the laws of the existence of the world in general. This «removes» the possibility of posing the problem of free, conscious choice, as well as making a decision that can influence objectively inevitable events. The rigidity of the philosopher's position is reduced to the statement that no matter what the choice may be in the current

conditions, a person is not only unable to change the chain of interrelated causes and effects, but moreover, the choice itself is also a link in this chain, which means freedom is only an illusion.

It is important to note that the central point of decision-making by many thinkers is the choice: «a decision is an inevitable subject of integration and an object of choice, from many possibilities one is selected that allows an organism or a machine to achieve the greatest efficiency» [1, p. 7]. P. Anokhin points out that the behavioral act for a long time was considered in physiology as a direct connection between the stimulus at the input and the response at the output, but further studies (including those by his students,) showed that this relationship is not linear. It becomes clear that the functioning of living systems is associated with the process of integrating and accounting for all «inputs» and making a decision on a single output [ibid, p. 7]. This only confirms our standpoint, according to which in the model of the behavioral act of P. Anokhin, decision-making is considered as one of its most important components. It results in the stage of afferent synthesis, where all available information is processed and synthesized, and participates in the formation of the most adequate action for specific conditions [2]. The stage of afferent synthesis consists not only in the simultaneous display of information about situational external influences, which the subject perceives as significant. At this stage, actualized motives and information stored in memory are also evaluated. All this information is collated and synthesized. It is this work of synthesis that makes possible the formation of variable behavior aimed at achieving (focusing on) a certain result. The imaginary formation of such a result is the «*decision-making stage*», that is, the emergence of a plan, the deployment of a program of behavior – several possible options for actions that, in current conditions, can lead to the satisfaction of the initial need or motive. The implementation of the solution triggers the mechanisms of reverse afferentation.

Choice and decision-making replace each other many times. Considering decision-making as a process of searching for the most effective option, the choice is the most difficult stage, during which alternatives are proposed and analyzed, and decision-making is an act that confirms the compliance of the selected option with a certain set of criteria.

In the theory of purposeful behavior by N. Naumova [12], the choice is considered as the determination of the most rational strategy of action in a situation of uncertainty. At the same time, according to the author, that strategy is considered «rational» which is most capable of satisfying the request of «necessity», that is, certain objective conditions for the «development» (change) of the situation in the direction of obtaining a focused useful result, which

confirms the duality of decision-making – both a complex mental process and an act of choice. In this case, the choice can act as an act of thinking, when decision-making includes the construction or selection of criteria (one or several), the selection of acceptable or possible alternatives for the outcome of the situation, or, finally, their creation, comparative analysis and assessing the consequences of implementing each of the alternatives found in the analysis.

Based on previous studies, let us present the situation of choosing a specific decision-making option as a classic model of a simple choice, when a person chooses one of several existing alternatives based on their compliance with a certain criterion [10]. Consequently, the implementation of such a choice is associated with situations for which there are some alternatives and there is no objective possibility of going beyond them [3], [4]. A more complicated option is a semantic choice, when a person themselves constructs criteria for comparing alternatives, since they are not specified, which is determined by the thoroughness of their search, singling out, selection and activation. And the most difficult is the existential choice, when the personality constructs the alternatives themselves [10, p. 98]. Herewith, the existing approaches to the construction of a psychological theory of decision-making describe mainly the processes of simple choice [5], [9].

Research on the determinants of simple choice, launched in the first quarter of the 21st century and based on specially designed psychodiagnostic techniques, laid the ground for obtaining original scientific results. Thus, a comparative analysis of the results of using the S. Epstein's questionnaire «Rationality-Experience» and «Personal questionnaire of decision-making» by T. Kornilova [6] made it possible to confirm one of the hypotheses expressed by the authors of the analysis. The dominance of intuition is more typical for people with a high level of readiness to take risks and a low level of rationality. The second hypothesis of the authors was also empirically confirmed – about the relationship between rationality according to the «Personal questionnaire of decision-making» methods and tolerance to uncertainty, measured using the NTN methods [ibid, p. 102]. These circumstances allow us to make an assumption about the relationship of rationality, openness of the individual to new experience with thoroughness, not only in the questions of search for additional information. Indeed, a detailed, comprehensive, accurate, thorough (conscientious and critical – according to T. Kornilova) analysis of the collected information creates conditions for more informed decision-making.

One of the first attempts to highlight the relationship between decision-making (choice) and thinking was undertaken by M. Chumakova when correlating the stages of solving a mental task with the stages of choice [16]. The author focuses on the third

stage – the construction of a representation of the situation and the outcome alternatives included in it, considering this stage not only the most difficult, but also requiring the implementation of significant cognitive efforts [ibid, p. 392]. In her opinion, for a decision-maker it is connected, firstly, with the possibility of using the criterion of rationality to assess the situation; secondly, with an attempt to correlate the image of the situation (including the development and assessment of outcome alternatives), which forms the personality, with the real conditions of the situation of choice, the prevailing system of beliefs and values, the real picture of the world, which together meet the satisfaction of the selected criteria of compliance.

Later, the studies by T. Kornilova, M. Chumakova and S. Kornilov [7] showed that in a decision-making situation, the most effective predictor of the success of prognosing expected results and the consequences of their implementation was general intelligence (the Iowa test, IGT was used as a choice model). Considering the fact that there has been no discussion in the literature concerning the features of including verbal and non-verbal components in the formation of the image of a situation of choice so far, it is necessary not only to test the contribution of general and specific cognitive abilities to the regulation of decision-making and to predict its consequences, but also the characteristics of decisiveness. These, first of all, include thoroughness (a constituent of the cognitive component of decisiveness), the activation of which will allow a person to get a highly effective solution at minimal psychological costs. This premise coincides with the position of the authors about a more significant contribution to the success of decision-making (at the highest level of uncertainty) not of cognitive components, but of personal properties [ibid, p. 16].

AIM AND TASKS / МЕТА ТА ЗАВДАННЯ

The purpose of this article is to verify the assumption that thoroughness determines personality's decision-making, the level of thoroughness formation affects the indicators of personality's decision-making. An empirical study of the specifics of choice and decision-making in individuals who differ in the level of thoroughness will provide a basis for proving such an assumption. It seems legitimate to assert that a high level of thoroughness as a constituent of the cognitive component of decisiveness ensures the intellectual activity of personality in decision-making, and vice versa, a low level of thoroughness blocks personality's cognitive ability to make decisions. In this regard, the main objectives of the study are:

- theoretical and methodological analysis of works on this issue and determination of an approach to the study of the specific relationship between decision-making and the thoroughness of decisiveness as personality traits;
- substantiation of the choice of thoroughness as a factor in decision-

making, analysis and assessment of its possible options;

- elaboration of a program of empirical research, construction of a complex of psychodiagnostic tools, adequate to the aim of the study;
- conducting empirical research and statistical processing of the obtained results;
- analysis of the nature of interrelationships of the studied indicators, determination of the characteristics of choice and decision-making in persons who differ in the level of thoroughness of decision-making.

THE THEORETICAL BACKGROUNDS / ТЕОРЕТИЧНІ ОСНОВИ ДОСЛІДЖЕННЯ

The theoretical and methodological basis of this empirical study was the conception of a psychological decision-making system. We understand personality's decision-making as a personal choice from a certain set of possible, equally probable options, determined by the psychological organization of the person, with the participation of their multi-level characteristics reflecting at the same time the integrity of the personality. Decision-making is a specific, vitally important manifestation of personality's activity, providing the choice of a solution option, the best possible, or subjectively perceived by the personality as such to resolve the life situation [14].

The reason for choosing thoroughness / fragmentariness of decision-making as the subject of this study is the psychological content that reflects the filling of the constituent of the cognitive component of decisiveness [19]. Thoroughness involves more than simple elaborating on the details of a choice. These are deliberate steps when choosing a solution option, careful planning of a future solution not only taking into account the feasible options (for these probabilistically possible conditions), but also its implementation, taking into consideration all the pros and cons, meticulousness in collecting and analyzing information – altogether providing a reasonable choice of a guaranteed and effective solution for the result with individual's minimal psychological costs. The pole opposite to thoroughness – fragmentariness – is characterized by a lack of thoroughness, frivolity, scrupulousness, convolution.

When the need to make decisions in a complex, multivariate situation arises, the personality activates or blocks the thoroughness / fragmentariness of decisiveness, allowing or suppressing the analysis of decision options and its implementations. Such a ratio of personality's thoroughness / fragmentariness and the characteristics of choice and decision-making requires experimental verification of this assumption.

Rzr – reasonableness, FR – foresightedness, Adr – adventurousness, Asr – assertiveness, Rkr – risk-taking; b) indicators of the scales of decisiveness (MSD): ThrM – thoroughness, RfR – reflexivity, FR – foresightedness, Asr – assertiveness; c) indicators of personal decision-making factors (PFD-25): Rat – rationality, RtR – readiness to take risks; d) indicators of tolerance to uncertainty: Acp – attitude to complex problems, Aus – attitude to uncertain situations; e) indicator of the Melbourne Decision-Making Questionnaire: Av – avoidance; f) indicator of the Decision-Making Questionnaire: Ips – impulsivity; g) indicators of intolerance to uncertainty: CoP – the complexity of the problem.

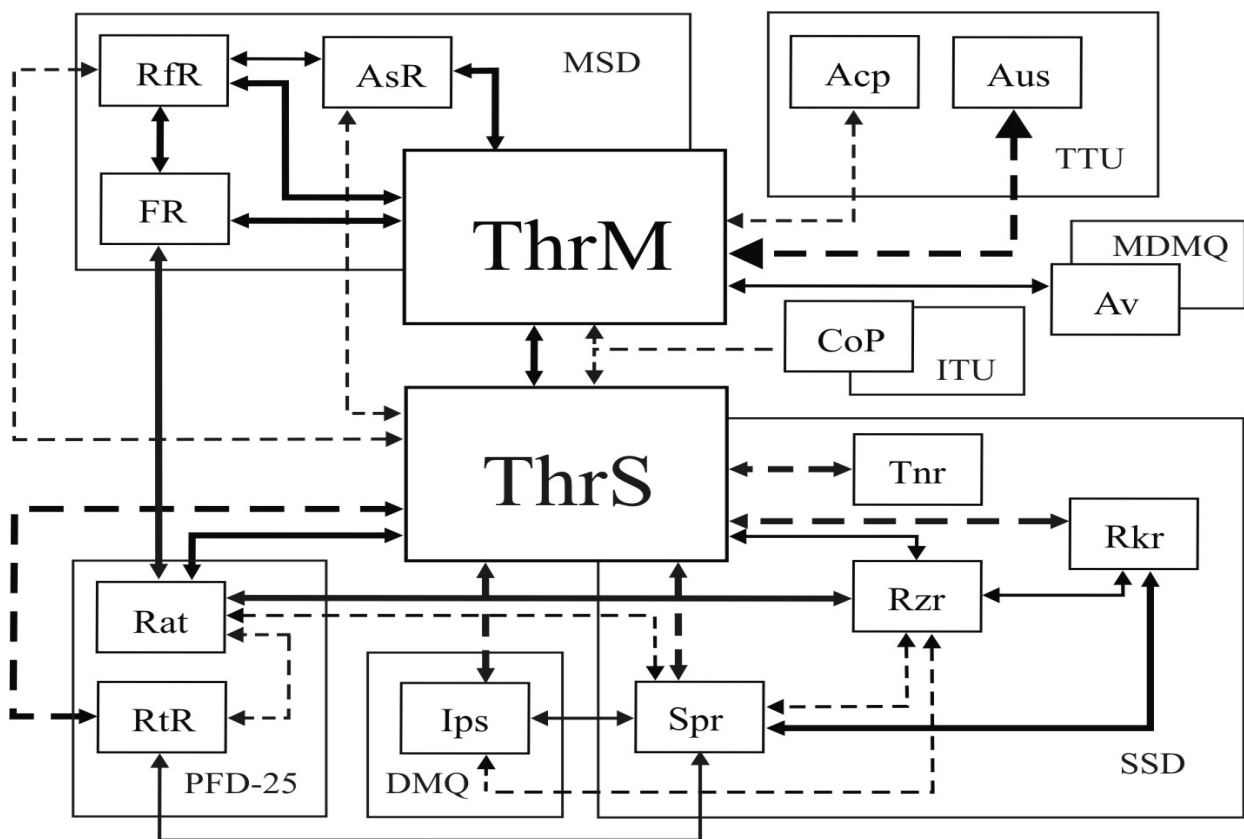

Fig. 1 Scheme of the interrelationship between the thoroughness of choice and the indicators of decision-maker's personality traits

According to the results of the correlation analysis of the indicators of experimental complex indicators' methods, the regularities of the interrelationship of thoroughness and the indicators of the decision-maker's personality traits are highlighted. For clarity, let us consider only statistically significant connections of the group of the studied cognitive indicators of decisiveness. They form a single symptom complex of decision-making properties in the composition: foresight (FR+), reasonableness (Rzr+),

thoroughness (ThrS+, ThrM) and rationality of decision-making (Rat). The analysis of the interrelationships between thoroughness and decision-maker's personality traits allows us to express the following considerations.

Thoroughness (ThrS, ThrM) is significantly negatively connected with indicators of tolerance to uncertainty: attitude to difficult tasks, Acp (-0,301 at 5% level), with attitude to uncertain situations, Aus (-0,372 at 1% level), as well as with the indicator of difficulty of the problem (DoP) of intolerance to uncertainty (-0,279 at 5% level). A statistically significant negative relationship may indicate a stable orientation of representatives with a pronounced thoroughness to understanding the specifics of the situation, overcoming uncertainty directly during decision-making. It can be assumed that in a situation of choice, it is typical for individuals with different levels of thoroughness to remain collected, to maintain consistency in the analysis and assessment of options for the decision to be made, and stable open-mindedness.

We distinguished a significant positive relationship of the ThrM indicator with the avoidance strategy, Av (0,332 at 5% significance level), which demonstrates the result of the conflict between the rational principle (decision-making based on logic), on the one hand, and emotional (blocking, inability to take into account the conditions of the situation, especially with the expected time deficit), on the other. Indeed, people inclined to the thoroughness of choice, in a decision-making situation, rely to a greater extent on causal relationships, evidence, the consistency of the arguments found and their objectivity, the ability, given sufficient time to activate foresight in predicting the development of the situation. If such an analysis is impossible due to a lack of time or restrictions on access to obtaining the necessary information, the consequence of the influence of factors is the withdrawal and detachment from decision-making in such situations.

Also, statistically significant positive relationships of thoroughness and rationality and foresightedness were distinguished (0,447 and 0,482 at the 1% significance level, respectively), which demonstrates a stable manifestation of one of the features of its structure. Thoroughness has a pronounced situational pragmatic component (as opposed to predictive, characteristic of foresightedness). This fact means that a high level of rationality, reasonableness, thoroughness is accompanied by purposefulness, focusing the activity of the individual on the search for effective options for choice, the desire to find «instant benefit» in a particular situation. This can explain the revealed high and significant correlations of thoroughness (Thr+) with foresightedness (FR+) and reasonableness (Rzr+).

Assessing the negative statistically significant relationships of

thoroughness (ThrS) and readiness to take risks, RtR (-0,470 at the 1% level), and impulsivity, Ips (-0.515 at the 1% level), and assertiveness, AsR (-0,300 at the 5% level), with risk-taking, Rkr (-0,566 at 1% level) and tolerance, Tnr (-0,358 at 1% level), it is necessary to note the influence of two oppositely influencing factors. The influence of the first is associated with a certain attitude in individuals inclined to thoroughness in decision-making, which is expressed in a negative assessment of any influences that reduce the individual's capabilities both in performing a situational analysis and in assessing the current conditions of the choice situation, providing all the necessary conditions for making an effective decision. The second tendency demonstrates the reaction of these individuals to obvious signs of situations that push them to unexpected spontaneous decisions and ill-considered hasty choices. It is reasonableness (Rzr+) and reflexivity (RfR+), in relation to which additional research and clarification of their mutual influence and interrelation in various conditions of choice and decision-making (incomplete information, its uncertainty, lack of time, high cost of an acceptable error) are required, that restrain from unpredictable consequences, degree of possible risk, irreversibility of the situation, unpredictable consequences, etc.). Such tendencies confirm the orientation of an individual inclined to make detailed decisions towards a constructive solution of the problem.

Significant negative relationships were identified between the indicator of adventurousness (Adr+) with foresightedness, Fr (-0,402 at 1% level) and reflexivity, RRf (-0,398 at 1% level of significance). Considering the relationship of the indicator of adventurousness, the following tendency is traced: the tendency to make adventurous decisions is accompanied not only by a pronounced blocking of reflection of what is happening, but by a much less pronounced foresight. Obviously, in persons not inclined to adventurousness, foresight in decision-making, as well as reflexivity and prudence, are much stronger.

It is necessary to note the special role of rationality (Rat) in relation to the indicators of the cognitive component of decisiveness. This cannot be regarded as a desire for effective, but at the same time hasty choices, without considering the possible consequences, which in fact is a manifestation of the activity of foresightedness (FR+) and reasonableness (Rzr+). The tendency to deliberate, careful choice and accumulation of information does not contradict the dominance of rationality. In addition, the revealed positive connections of rationality emphasize the following: a) the fear of losing initiates the activity of the individual to take thoughtful steps towards finding a solution that is adequate to the prevailing conditions; b) there is always logic in the assessment of the found option, a re-analysis of competing options for the proposed solution

is carried out; c) the relationship with reasonableness (Rzr+) allows you to establish boundaries within which the decision not only becomes «satisfactory» and meets the individual’s requirement for the functional usefulness of any decision taken.

The results of the performed correlation analysis confirmed the possibility of comparing the psychological characteristics of decisiveness in the groups with high and low levels of thoroughness indicators, which allowed us to proceed to a qualitative analysis of the data obtained. For this purpose, the «aces» method was used [15], [19], which made it possible to form two groups of subjects (I and IV quartiles of the distribution of the values of the sample representatives’ thoroughness indicator). The first group of «thorough ones», was formed by the subjects with high values of the indicator of thoroughness (Thr+, n = 13), the other group of «not thorough ones» included individuals with a low value of the indicator (Thr-, n = 11).

Figure 2 shows the profiles of the indicators of decisiveness of two groups of subjects, which are distinguished by high and low values of the indicator of the thoroughness of individual’s choice and decision-making.

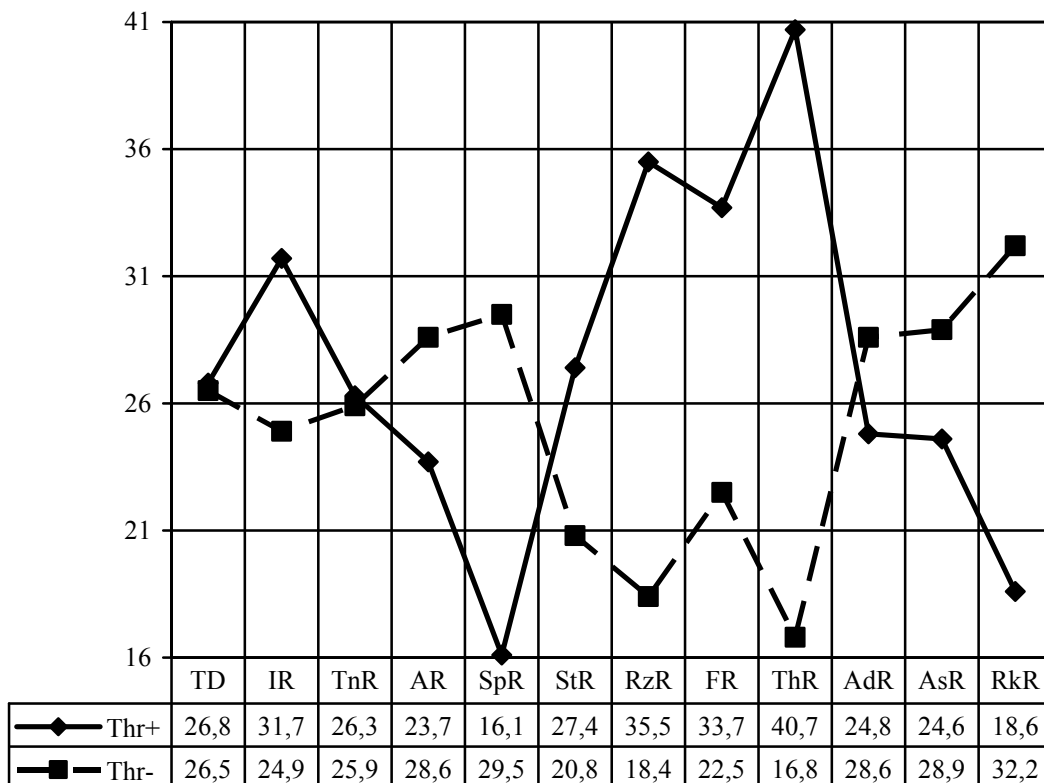

Fig. 2 Profiles of decisiveness in individuals who differ in the values of the personality’s thoroughness indicator (Thr+, Thr-)

The differences that we observe in the compared groups concern some indicators of decisiveness: independence (IR), spontaneity (Spr), stability (Str) and risk-taking (Rkr). In addition, all indicators of wisdom (Rzr+, FR+, Thr+) and lower indicators of personal components of decisiveness (Adr-, Asr-, Rkr-) were significantly expressed in the group of subjects with high values of thoroughness. This means that each studied group of individuals – representatives of different levels of thoroughness, is characterized by a certain specificity of decision-making, which manifests itself both in a specific combination of the selected parameters and in the levels reached by the considered indicators of decisiveness. This regularity is well seen, first of all, in the peculiarities of the configuration of each profile within the limits of changes in the selected group of subjects.

High values of indicators of wisdom, their connection with the indicator of rationality confirms the presence of a symptom complex of a «wise» (reasonable, thorough, scrupulous) personality. The thorough personality (Thr +) differs in that their program («decision-making») takes into account the whole spectrum not of possible consequences, but ways of overcoming difficulties in analysis, «removal», reduction of the psychological complexity of the current situation, the possibility of building a model for the deployment of a situation, assessment model and the individual's choice of an effective solution. The researchers note that in some people, this property may be innate.

Thoroughness (accuracy) orients the person towards the analysis and assessment of the costs of the individual in the case of choosing one or another decision option, possible decision-making options, organizes careful planning of procedures for evaluating a choice option from a set of theoretically possible ones, its implementation, taking into account individual's real capabilities, determines the possibility strategies for achieving the goal (with an assessment of the pragmatism and rationality of the decision made). Regarding a person with a low level of thoroughness, it can be argued that they are distinguished by a lack of solidity, reduced options for choosing a goal, an absence or a meager forecast of the consequences of a decision made, a slight thoughtfulness of possible deviations in its implementation.

CONCLUSIONS AND PROSPECTS FOR FURTHER RESEARCH / ВИСНОВКИ ТА ПЕРСПЕКТИВИ ПОДАЛЬШИХ ДОСЛІДЖЕНЬ

1. «Decisiveness» is considered as individual's integral characteristic, the psychological essence of which is manifested in the ability to boldly and independently make mature decisions, selectively using personal resources. The leading function of decisiveness is the management of the decision-making

process, the actualization of the activation processes and the mobilization of various personality resources to achieve the goal, taking into consideration the formed selection criteria.

2. It has been empirically confirmed that the cognitive component in the structure of «decisiveness» is formed by the properties of rationality, foresightedness and thoroughness; in general, it provides a thorough analysis of the situation, an assessment of the effectiveness of an individual's costs to solve a problem, and the foresight of the consequences of a choice and a decision.

3. Thoroughness is manifested: in the correct planning of the choice and its implementation; in a careful search for an effective strategy to achieve the goal; in a scrupulous analysis of options for choice, in strict consideration of all the pros and cons; in the analysis of the possible consequences of the decision made, taking into account the criteria of pragmatism and rationality.

REFERENCES (TRANSLATED AND TRANSLITERATED) / СПИСОК ВИКОРИСТАНИХ ДЖЕРЕЛ

- [1] П. К. Анохин, «Проблема принятия решения в психологии и физиологии», *Проблемы принятия решения*. Москва, Россия: Наука, 1976, с. 7–16.
- [2] П. К. Анохин, «Философские аспекты теории функциональных систем», *Избранные труды*. Москва, Россия: Наука, 1978.
- [3] Г. А. Балл, «Психологическое содержание личностной свободы: сущность и составляющие», *Психологический журнал*, Т. 18, № 5, с. 7–19, 1997.
- [4] Г. О. Балл, «Особистісна свобода і гуманізація освіти», *Практична психологія та соціальна робота*, № 1, с. 2–4, 2001.
- [5] Ю. Козелецкий, *Психологическая теория решений*. Москва, Россия: Прогресс, 1979.
- [6] Т. В. Корнилова, А. Ю. Разваляева, «Апробация русскоязычного варианта полного опросника С. Эпстайна "Рациональный-Опытный" (Rational-Experiential Inventory)», *Психологический журнал*, Т. 38, № 3, с. 92–107, 2017.
- [7] Т. В. Корнилова, М. А. Чумакова, С. А. Корнилов, «Интеллект и успешность стратегий прогнозирования при выполнении Айова-теста (IGT)», *Психология. Журнал Высшей Школы экономики*, Т. 15, № 1, с. 10–21, 2018.
- [8] А. Б. Кутузова, Н. Н. Мехтианова, «Детерминанты решения сложных жизненных проблем», *Психология XXI века: системный подход и междисциплинарные исследования: сб. науч. трудов участников*

Международ. науч. конф. молодых ученых: В 2-х тт. Т. 1. Санкт-Петербург, Россия: Скифия-принт, 2017, с. 32–37.

- [9] О. И. Ларичев, *Теория и методы принятия решений, а также Хроника событий в Волшебных Странах: учебник.* Москва, Россия: Логос, 2000.
- [10] Д. А. Леонтьев, Н. В. Пилипко, «Выбор как деятельность: личностные детерминанты и возможности формирования», *Вопросы психологии*, № 1, с. 97–110, 1995.
- [11] И. С. Нарский, *Кант.* Москва, Россия: Мысль, 1976.
- [12] Н. Ф. Наумова, *Социологические и психологические аспекты целенаправленного поведения.* Москва, Россия: Наука, 1988.
- [13] А. И. Санников, «Решимость» и «решительность» в психологической системе принятия личностью жизненных решений», *Теоретичні і прикладні проблеми психології: зб. наук. праць Східноукраїнського нац. ун-ту імені Володимира Даля.* Северодонецьк, Україна, № 1 (39), с. 201–213, 2016.
- [14] А. И. Санников, *Психология жизненного выбора личности: монография.* Одесса, Украина: Изд-во ВМВ, 2015.
- [15] О. П. Саннікова, О. І. Санніков, Н. М. Подоляк, «Структура асертивності та покомпонентний склад її показників», *Актуальні проблеми психології інновацій: теорія та практика: на Всеукр. наук.-практ. конф. (15 верес. 2017 р.).* Одеса, Україна: Вид-во ВМВ, с. 97–105, 2017.
- [16] М. А. Чумакова, «Мышление как основной механизм личностного выбора», *От истоков к современности. 130 лет организации психологического общества при Московском университете: сб. материалов юбилейной конф.* Москва, Россия: Когито-Центр, с. 391–393, 2015.
- [17] J. A. Meacham, «Wisdom and the context of knowledge: Knowing that one doesn't know», *On the development of developmental psychology*, Karger Publishers, pp. 111–134, 1983.
- [18] А. І. Sannikov, «Psihologiya zhiznennogo vyibora lichnosti»: monografiya. Odessa : Izd-vo VMV, 2015.
- [19] О. Р. Sannikova, О. І. Sannikov, L. Іe. Husak, «Features of decisiveness in individuals with different emotional disposition», *Georgian Medical News*, № 4(301), pp. 136–142, 2020.

ДОКЛАДНІСТЬ ЯК ЧИННИК ПРИЙНЯТТЯ РІШЕНЬ ОСОБИСТІСТЮ

Санніков Олександр Ілліч,

доктор психологічних наук, старший науковий співробітник, доцент кафедри теорії та методики практичної психології ДЗ «Південноукраїнський національний педагогічний університет імені К. Д. Ушинського».

Одеса, Україна.

ORCID iD: <https://orcid.org/0000-0002-6743-0182>

Researcher ID: I-5165-2018

asannikov2010@gmail.com

Анотація. У статті представлені результати дослідження когнітивного компонента й докладності прийняття рішення, котрі розглядаються як складові стійкої характеристики особистості – рішимості. Показана роль докладності прийняття рішень особистістю в системі «людина-професія-суспільство». Розглянуті погляди вчених на проблему докладності особистості, структуру, механізми й роль у формуванні й становленні професіонала, у розвитку навичок професійної діяльності. Підтверджено, що докладність входить у структуру рішимості, є однією зі стійких характеристик особистості, що ухвалює рішення. Доведений взаємозв'язок докладності й когнітивних характеристик рішимості особистості, причому виражена докладність може підтримувати рішимість в активному стані. Можна вважати, що докладність вибору є не тільки когнітивним чинником рішимості, але і її психологічним ресурсом, якістю, яка забезпечує оптимізацію прийняття рішень, підвищує її продуктивність за рахунок активації когнітивних характеристик особистості. Для емпіричного дослідження був використаний оригінальний психодіагностичний комплекс методик, який охоплює: опитувальник «Особистісні чинники прийняття рішень», методику «Суб'єктивна самооцінка рішимості», «Толерантність до невизначеності», Мельбурнський опитувальник прийняття рішень, та опитувальник прийняття рішення. Статистична обробка даних проведена з використанням комп'ютерної програми SPSS 13.0 for Windows. Використовувалися кількісний (кореляційний) і якісний аналізи даних (метод «асів» і «профілів»). Виявлені статистично значимі взаємозв'язки між показниками докладності, далекоглядності й розумності рішимості. Наданий опис психологічних характеристик рішимості осіб з високим і низьким рівнем докладності прийняття рішень. Порівняння особливостей рішимості в осіб з різним рівнем докладності вибору показало, що виражена незалежність в аналізі ситуації, толерантність до

змін умов вибору, далекоглядність в оцінці варіантів вибору, розумність вибору раціонального шляху досягнення кінцевої мети, значною мірою властиві особам, які схильні до докладних рішень. Доведено, що когнітивний компонент у структурі «рішимості» утворюють характеристики розумності, далекоглядності й обачності, які у цілому забезпечують аналіз ситуації, оцінку ефективності витрат особистості на розв'язування проблеми, що виникла, прогноз наслідків вибору й прийняття рішень. Докладність рішимості проявляється в старанності, скрупульозності, в аналізі шляхів розвитку ситуації прийняття рішення, прогностичності витрат очікуваних наслідків, у пошуку й оцінці використання стратегії досягнення мети, у прагматичності й раціональності вибору. Докладність впливає на прояви когнітивного компонента рішимості, визначає її специфіку, тим самим виконує ресурсну функцію вибору.

Ключові слова: прийняття рішення; рішимість; докладність; вибір особистості; когнітивні фактори.

ОБСТОЯТЕЛЬНОСТЬ КАК ФАКТОР ПРИНЯТИЯ РЕШЕНИЙ ЛИЧНОСТЬЮ

Санников Александр Ильич,

доктор психологических наук, старший научный сотрудник,
доцент кафедры теории и методики практической психологии
ГУ «Южноукраинский национальный педагогический
университет имени К. Д. Ушинского».

Одесса, Украина.

ORCID iD: <https://orcid.org/0000-0002-6743-0182>

Researcher ID: I-5165-2018

asannikov2010@gmail.com

Аннотация. В статье представлены результаты исследования когнитивного компонента и обстоятельности принятия решения, которые рассматриваются как составляющие устойчивой характеристики личности – решимости. Показана роль обстоятельности принятия решений личностью в системе «человек-профессия-общество». Рассмотрены взгляды ученых на проблему обстоятельности личности, структуру, механизмы и роль в формировании и становлении профессионала, в развитии навыков профессиональной деятельности. Подтверждено, что обстоятельность входит в структуру решимости и является одной из устойчивых характеристик личности принимающей решения. Доказана взаимосвязь обстоятельности и когнитивных характеристик решимости личности, причем выраженная

обстоятельность может поддерживать решимость в активном состоянии. Можно считать, что обстоятельность выбора является не когнитивным фактором решимости, но и ее психологическим ресурсом, качеством, которое обеспечивает оптимизацию принятия решений, повышает ее производительность за счет активации когнитивных характеристик личности. Для эмпирического исследования был использован оригинальный психодиагностический комплекс методик, включая: опросник «Личностные факторы принятия решений», методики «Субъективная самооценка решимости», «Толерантность к неопределенности», «Мельбурнский опросник принятия решений», «Опросник принятия решения». Статистическая обработка данных проведена с использованием компьютерной программы SPSS 13.0 for Windows. Использовались количественный (корреляционный) и качественный анализ данных (метод «асов» и «профилей»). Выявлены статистически значимые взаимосвязи между показателями обстоятельности, дальновидности и разумности решимости. Предоставлено описание психологических характеристик решимости лиц с высоким и низким уровнем обстоятельности принятия решений. Сравнение особенностей решимости у лиц с разным уровнем обстоятельности выбора показало, что выраженная независимость в анализе ситуации, толерантность к изменениям условий выбора, дальновидность в оценке вариантов выбора, разумность выбора рационального пути достижения конечной цели, в значительной мере присущи лицам, которые склонны к обстоятельным решениям. Доказано, что когнитивный компонент в структуре «решимости» образован характеристиками разумности, дальновидности и осмотрительности, которые, в целом, обеспечивают анализ ситуации, оценку эффективности затрат личности на решение возникшей проблемы, прогноз последствий выбора и принятия решений. Обстоятельность решимости проявляется в тщательности, скрупулезности, в анализе путей развития ситуации принятия решения, прогнозируемости затрат ожидаемых последствий, в поиске и оценке использования стратегии достижения цели, в прагматичности и рациональности выбора. Обстоятельность влияет на проявления когнитивной компоненты решимости, определяет ее специфику, тем самым выполняя ресурсную функцию выбора.

Ключевые слова: принятие решений; решительность; основательность; выбор личности; когнитивные факторы.

REFERENCES (TRANSLATED AND TRANSLITERATED)

- [1] P. K. Anohin, «Problema prinyatiya resheniya v psihologii i fiziologii», Problemy prinyatiya resheniya. Moskva, Rossiya: Nauka, 1976, s. 7–16.
- [2] P. K. Anohin, «Filosofskie aspekty teorii funkcional'nyh sistem», Izbrannye trudy. Moskva, Rossiya: Nauka, 1978.
- [3] G. A. Ball, «Psihologicheskoe sodержanie lichnostnoj svobody: sushchnost' i sostavlyayushchie», Psihologicheskij zhurnal, T. 18, № 5, s. 7–19, 1997.
- [4] H. O. Ball, «Osobystisna svoboda i humanizatsiia osvity», Praktychna psykholohiia ta sotsialna robota, № 1, s. 2–4, 2001.
- [5] YU. Kozeleckij, Psihologicheskaya teoriya reshenij. Moskva, Rossiya: Progress, 1979.
- [6] T. V. Kornilova, A. YU. Razvalyaeva, «Aprobaciya russkoyazychnogo varianta polnogo oprosnika S. Epstajna "Racional'nyj-Opytnyj" (Rational-Experiential Inventory)», Psihologicheskij zhurnal, T. 38, № 3, s. 92–107, 2017.
- [7] T. V. Kornilova, M. A. CHumakova, S. A. Kornilov, «Intellect i uspeshnost' strategij prognozirovaniya pri vypolnenii Ajova-testa (IGT)», Psihologiya. ZHurnal Vysshej SHkoly ekonomiki, T. 15, № 1, s. 10–21, 2018.
- [8] A. B. Kutuzova, N. N. Mekhtianova, «Determinanty resheniya slozhnyh zhiznennyh problem», Psihologiya XXI veka: sistemnyj podhod i mezhdisciplinarnye issledovaniya: sb. nauch. trudov uchastnikov Mezhdunar. nauch. konf. molodyh uchenyh: V 2-h tt. T. 1. Sankt-Peterburg, Rossiya: Skifiya-print, 2017, s. 32–37.
- [9] O. I. Larichev, Teoriya i metody prinyatiya reshenij, a takzhe Hronika sobytij v Volshebnyh Stranah: uchebnik. Moskva, Rossiya: Logos, 2000.
- [10] D. A. Leont'ev, N. V. Pilipko, «Vybor kak deyatel'nost': lichnostnye determinanty i vozmozhnosti formirovaniya», Voprosy psihologii, № 1, s. 97–110, 1995.
- [11] I. S. Narskij, Kant. Moskva, Rossiya: Mysl', 1976.
- [12] N. F. Naumova, Sociologicheskie i psihologicheskie aspekty celenapravlennoogo povedeniya. Moskva, Rossiya: Nauka, 1988.
- [13] A. I. Sannikov, «Reshimost'» i «reshitel'nost'» v psihologicheskoy sisteme prinyatiya lichnost'yu zhiznennyh reshenij», Teoretichni i prikladni problemi psihologii: zb. nauk. prac' Skhidnoukraïns'kogo nac. un-tu imeni Volodimira Dalya. Severodonec'k, Ukraïna, № 1(39), s. 201–213, 2016.
- [14] A. I. Sannikov, Psihologiya zhiznennogo vybora lichnosti: monografiya. Odessa, Ukraina: Izd-vo VMV, 2015.
- [15] O. P. Sannikova, O. I. Sannikov, N. M. Podoliak, «Struktura asertyvnosti ta pokomponentnyi sklad yii pokaznykiv», Aktualni problemy psykholohii

- innovatsii: teoriia ta praktyka: na Vseukr. nauk.-prakt. konf. (15 veres. 2017 r.). Odesa, Ukraina: Vyd-vo VMV, s. 97–105, 2017.
- [16] M. A. CHumakova, «Myshlenie kak osnovnoj mekhanizm lichnostnogo vybora», Ot istokov k sovremennosti. 130 let organizacii psihologicheskogo obshchestva pri Moskovskom universitete: sb. materialov yubilejnoj konf. Moskva, Rossiya: Kogito-Centr, s. 391–393, 2015.
- [17] J. A. Meacham, «Wisdom and the context of knowledge: Knowing that one doesn't know», On the development of developmental psychology, Karger Publishers, pp. 111–134, 1983.
- [18] A. I. Sannikov, «Psihologiya zhiznennogo vyibora lichnosti»: monografiya. Odessa : Izd-vo VMV, 2015.
- [19] O. P. Sannikova, O. I. Sannikov, L. Ie. Husak, «Features of decisiveness in individuals with different emotional disposition», Georgian Medical News, № 4(301), pp. 136–142, 2020.

*Стаття надійшла до редакції
20 листопада 2020 року*

DOI [https://doi.org/10.32405/2522-9931-2020-14\(43\)-122-138](https://doi.org/10.32405/2522-9931-2020-14(43)-122-138)

УДК 159.9/377.2

Торба Наталія Григорвна,

кандидат психологічних наук, доцент,
доцент кафедри педагогіки, психології та менеджменту
Білоцерківського інституту неперервної професійної освіти,
ДЗВО «Університет менеджменту освіти».
Біла Церква, Україна.

ORCID iD: <https://orcid.org/0000-0001-5187-1111>

torbang@ukr.net

Верченко Надія Вікторівна,

кандидат біологічних наук, доцент,
доцент кафедри педагогіки, психології та менеджменту
Білоцерківського інституту неперервної професійної освіти,
ДЗВО «Університет менеджменту освіти».
Біла Церква, Україна.

ORCID iD: <https://orcid.org/0000-0001-7153-8375>

ver4nad1@ukr.net

ДОСЛІДЖЕННЯ ПСИХОЛОГІЧНОЇ КОМПЕТЕНТНОСТІ ПЕДАГОГІЧНИХ ПРАЦІВНИКІВ ЗАКЛАДІВ ПРОФЕСІЙНОЇ (ПРОФЕСІНО-ТЕХНІЧНОЇ) ОСВІТИ

Анотація. У статті розглянуто дослідження психологічної компетентності педагогічних працівників закладів професійної (професійно-технічної) освіти. Обґрунтовано актуальність проблеми розвитку психологічної компетентності педагогів сучасних професійних закладів. Відповідно до доктрини розвитку України важливою тенденцією щодо результатів професійної підготовки є формування психологічної компетентності педагогічних працівників. Проблема особистості педагога як суб'єкта освітньої діяльності, психологічно компетентного і здатного до саморозвитку, зайняла центральне місце в педагогічній психології. Тенденції демократизації й гуманізації освіти вимагають розширення й конкретизації психологічної підготовки педагога, що дає можливість досліджувати його психологічну компетентність. Формування професійної компетентності педагога, це формування комплексу знань, умінь, навичок. У традиційній системі освіти це здійснюється в процесі теоретичної (лекції, семінари й ін. і практичної (лабораторні й практичні заняття, практики тощо) підготовки. Психологічна компетентність педагога є одним із внутрішніх інструментів

успішної професійної діяльності і являє собою особливе психічне утворення особистості, що включає психологічні знання, психологічне мислення й систему практичних умінь і навичок міжособистісного впливу. Психологічне мислення, а також уміння проектувати й створювати психологічні конструкти є професійно важливими якостями педагога професійної школи. Важливою складовою психологічної компетенції є проблема соціальної перцепції. У даному процесі важлива роль належить соціально-психологічній спостережливості, що є інтегративною характеристикою особистості і складається з пізнавальних процесів, включає життєвий і професійний досвід особистості, її рефлексивно-перцептивні вміння, сформовані, як і будь-які вміння взагалі, на базі наявних знань. У наш час проблема розуміння педагогом особистості учня набуває особливого значення у зв'язку з гуманізацією освітнього процесу і пошуком шляхів його оптимізації.

Ключові слова: соціальна перцепція; гендерні особливості викладачів; особистість учня; педагогічна діяльність; психологічне мислення.

ВСТУП / INTRODUCTION

Постановка проблеми. Проблема розвитку психологічної компетентності педагога закладів професійної (професійно-технічної) освіти є однією із значущих психологічних проблем, що вимагають подальшого осмислення ряду психологічних феноменів, що становлять її зміст.

Динамічні зміни суспільного життя торкнулися не тільки структури й змісту освіти, але й особистості педагога як суб'єкта освітньої діяльності, висунувши особливі вимоги до його професійної компетентності та особистісної соціально-психологічної підготовки. Сучасна освітня ситуація характеризується відкритістю психологічної теорії й практики, загальною психологізацією педагогічної реальності, розширенням суб'єктної представленості педагога та учня в педагогічній взаємодії.

У цей час проблема особистості педагога як суб'єкта освітньої діяльності, психологічно компетентного й здатного до саморозвитку, зайняла центральне місце в педагогічній психології.

Актуальним стає завдання створення таких умов для формування психологічної компетентності фахівців, щоб вони мали можливість постійно працювати й розвивати свою професійну та психологічну компетентність.

Існуючі розбіжності між вимогами до психологічної компетентності педагога й умовами її розвитку, істотними змінами в змісті й підходах до

організації особистісно орієнтованого освітнього процесу дозволяє констатувати наявність ряду проблем і робить актуальним проведення досліджень у цьому напрямку.

Аналіз останніх досліджень і публікацій. Тенденції демократизації й гуманізації освіти вимагають розширення й конкретизації психологічної підготовки педагога. Наукова рефлексія означеного кола питань досить широко представлена в роботах вітчизняних і закордонних дослідників.

Між продуктивністю педагогічної діяльності й ефективністю пізнання педагогом особистості учня існує тісний зв'язок. Тільки адекватне сприйняття й розуміння своїх учнів може зробити педагогічний процес ефективним. Ще К. Ушинський підкреслював, що, якщо педагогіка хоче виховати людину у всіх відносинах, то вона повинна, насамперед, розуміти і знати її у всіх відносинах [10], [15].

Л. Подоляк, В. Юрченко вважають що професійна компетентність пов'язана з галузями функціонування людей, їхніми можливостями й здібностями. Отже, компетентність корелює із професіоналізмом у тій чи іншій галузі, є одночасно і умовою, і показником його досягнення [10].

На думку Е. Рамзані порівняльний аналіз теоретичних досліджень і практики дає можливість виділити наступне: психологічна компетентність визначається як система знань, умінь і навичок, які забезпечують майбутньому фахівцю не тільки загальнопсихологічну підготовленість, а й високий рівень професійної самосвідомості, вміння керувати своїм психічним станом, сукупність психологічних знань і умінь, а також певних особистісних якостей, які дозволяють ефективно здійснювати професійну діяльність.

Це професійно значуще особистісне утворення, яке виникає на основі синтезу теоретичних і практичних психологічних знань, умінь, навичок і забезпечує готовність і можливість фахівця психологічно мислити і діяти в навчально-пізнавальній, імітаційно-модельованій і реальній професійно-педагогічній діяльності. Психологічна компетентність передбачає використання власного досвіду, суспільно-історичного досвіду і досвіду інших людей. Водночас компетентність передбачає відмову від прямого копіювання чужого досвіду, норм, традицій, зразків, свободу від стереотипів, установок [12].

За визначенням Н. Мачинської психологічна компетентність під різними найменуваннями («розуміння учнів», «розуміння душевного стану», «спостережливість» тощо) входить до структури загальних педагогічних здібностей [7, с. 123–128.].

О. Рушак визначає психологічну компетентність педагогічних

працівників не тільки як теоретико-психологічну обізнаність, а, у першу чергу, як сформовану система професійних цінностей та навичок професійного спілкування, вдосконалення навичок педагогічної взаємодії в системі «вчитель – учень», як систему професійного ставлення до учня; підвищення психологічної компетентності педагога-це один із важелів, який зможе покращити ситуацію у практиці навчання, виховання, розвитку молоді [17, с. 228].

Найважливішою складовою психологічної компетентності є проблема соціальної перцепції, якій, в свою чергу, присвячено багато робіт. Результати досліджень проблеми, отримано та представлено у працях Г. Андрєєвої, О. Бодалева, Н. Богомолової, Л. Петровської, О. Костюченко, О. Суської, Н. Богомолової, В. Москаленко, С. Максименко, Л. Карамушки [5], [9], [11], [12], [14], [15], [16].

Не втратили актуальність відомі дослідження О. Бодалева яким були отримані дані про різні ефекти сприйняття людини людиною, про механізми міжособистісного пізнання [12].

МЕТА ТА ЗАВДАННЯ / AIM AND TASKS

Мета статті: розглянути соціальну перцепцію яке важливу складову психологічної компетентності.

Відповідно до мети у статті визначено наступні **завдання**: дослідити залежності між гендерними особливостями педагогів закладів професійної (професійно-технічної) освіти, стажем їхньої педагогічної діяльності й рівнем розвитку соціальної перцепції.

ТЕОРЕТИЧНІ ОСНОВИ ДОСЛІДЖЕННЯ / THE THEORETICAL BACKGROUNDS

Як уже зазначалось важливою складовою психологічної компетентності є проблема соціальної перцепції. Соціальна перцепція включає сприйняття соціальної дійсності і людини людиною (міжособистісна перцепція). У даному процесі важлива роль належить соціально-психологічній спостережливості, що є інтегративною характеристикою особистості, і вбирає в себе деякі особливості пізнавальних процесів, а також життєвий і професійний досвід особистості, її рефлексивно-перцептивні вміння, сформовані, як і будь-які вміння взагалі, на базі наявних знань.

Коли йдеться про суб'єкта освітньої діяльності системи закладів професійної (професійно-технічної) освіти, то в цьому випадку проблема врахування педагогом особистості суб'єкта освітньої діяльності здобуває особливе значення.

Ні для кого не є секретом той факт, що більша частина вихованців названих установ – це діти з малозабезпечених, часто не цілком благополучних сімей, що не відрізняються високим рівнем загальноосвітньої підготовки й сформованістю пізнавальної мотивації, частина учнів є носіями негативного соціального досвіду. У цих умовах ефективність педагогічної діяльності тісно пов'язана з повнотою й адекватністю пізнання педагогом особистості підлітка.

При цьому зміст психологічної освіти педагогів недостатньо задовольняє названу потребу. Ця проблема обумовила доцільність проведення дослідження, яке було спрямоване на оцінку змісту підготовки викладачів і майстрів виробничого навчання для закладів професійної (професійно-технічної) освіти України (І. Бех, Я. Болюбаш, О. Щербак, Л. Шевчук, В. Радкевич, Л. Сергєєва) [1], [13], [18], [21], [23].

Воно виявило, що різні ЗП(ПТ)О України мають різні концепції освітньої діяльності, різні підходи до визначення психолого-педагогічної компетентності і її змістовного наповнення, а також різні підходи до формування змісту психолого-педагогічної підготовки педагогів закладів професійної (професійно-технічної) освіти [22]. У ході дослідження був також проведений аналіз необхідних педагогові ЗП(ПТ)О якостей, і було визначено, що, відповідно до сучасних вітчизняних і світових тенденцій у розвитку педагогічної освіти, однією з важливих складових педагогічної освіти є психологічна компетентність.

У ході експерименту були висунуті завдання не тільки оволодіння педагогами ЗП(ПТ)О психодіагностичними методиками комплексного аналізу особистості, але й оволодіння ними такими психологічними технологіями, які дозволять моделювати навчальний процес, прогнозуючи можливі варіанти розвитку особистості. При цьому передбачається, що освітній процес буде носити корекційно-розвиваючий характер.

Було проведене дослідження по виявленню рівня розвитку соціальної перцепції працівників закладів професійної (професійно-технічної) освіти.

Серед характеристик, що впливають на глибину і всебічність пізнання людьми один одного, найбільш значимими є: стать, вік, соціальний інтелект, стан здоров'я, установки, досвід спілкування, професійні й особистісні особливості та ін.

Вважається, що жінки, у порівнянні із чоловіками, точніше ідентифікують емоційні стани й міжособистісні відносини, переваги й недоліки особистості, емоційно більше схильні до проникнення у внутрішній стан співрозмовника.

На точність сприйняття й розуміння суб'єкта взаємодії впливає вік і особливості професійної діяльності. Такі представники суспільних професій, як педагоги, юристи, перекладачі та ін. активно формують свою соціально-

психологічну компетентність. Зв'язок між професією, досвідом спілкування й міжособистісною перцепцією розкрита в багатьох експериментах [12]. Очевидно, що в міру освоєння професійних психологічних знань і набуття життєвого досвіду педагога починають більш різнобічно і багатопланово сприймати й оцінювати людей. У цілому, зрілі люди можуть зрозуміти як підлітків, так і людей похилого віку, у той час як підлітки часто не в змозі зрозуміти дорослих та адекватно їх оцінити.

У дослідженні брали участь майстри і викладачі спеціальних дисциплін закладів професійної (професійно-технічної) освіти, географічно розташованих у 8 областях України. Всього в дослідженні брали участь 159 осіб, з них 56 чоловіків і 103 жінки у віці від 23 до 65 років, що мають різний стаж роботи в системі закладів професійної (професійно-технічної) освіти.

МЕТОДИ ДОСЛІДЖЕННЯ / RESEARCH METHODS

З метою виконання поставлених завдань у науковому дослідженні використовувались наступні методи: аналіз та синтез положень з наукової літератури за темою роботи.

Для виявлення рівня розвитку соціальної перцепції працівників ЗП(ПТ)О використовувалась методика «Наскільки Ви об'єктивні?», що дозволило в певній мірі діагностувати рівень соціальної перцепції педагогічних працівників закладів професійної (професійно-технічної) освіти. Застосовувались методи математичної статистики, зокрема коефіцієнт Стьюдента.

РЕЗУЛЬТАТИ ДОСЛІДЖЕННЯ / RESEARCH RESULTS

Використання тесту «Наскільки Ви об'єктивні?», дозволило в певній мірі діагностувати рівень соціальної перцепції педагогічних працівників ЗП(ПТ)О. Тест являє собою 12 ситуацій, що часто зустрічаються в повсякденному житті закладів професійної(професійно-технічної) освіти, для кожної з них пропонувалося три варіанта відповіді, оцінюваних різною кількістю балів. Необхідно було вибрати одну відповідь. Максимальна кількість балів за одну ситуацію – 4, таким чином, максимальна кількість балів, що могла бути отримана по даному тесту – 48. Даний тест дозволяє діагностувати 4 рівні соціальної перцепції: від високого до низького; від високої психологічної проникливості до невміння об'єктивно оцінювати суб'єктів освітнього процесу.

Аналіз отриманих результатів показав, що сумарний середній бал по всій вибірці становить 35,1 бала. Такий середній бал свідчить про досить

високий рівень розвитку соціально-перцептивної проникливості у педагогів, про адекватне сприйняття й розуміння ними своїх підлеглих.

При цьому середній результат у чоловіків становить 34,6 бала, а в жінок – 35,3. Отримані середні результати не вказують на наявність істотних розходжень у рівні соціальної перцепції педагогів-чоловіків і педагогів-жінок. Застосування математичної статистики, зокрема використання коефіцієнта Стюдента, також не виявило наявності достовірних гендерних розходжень.

Результати кореляційного аналізу по методиці «Наскільки Ви об'єктивні?»

T-test for Independent Samples (new.sta)

Note: Variables were treated as independent samples

	Mean	Mean				Valid N	Valid N	Std.Dev.	Std.Dev.	F-ratio	p
	Group 1	Group 2	t-value	df	p	Group 1	Group 2	Group 1	Group 2	variances	variances
Ж и М	35,21	35,36	-0,23	151	0,81	95	58	3,77	3,98	1,12	0,62

Максимальна кількість балів даної вибірки – 41, їх одержали 9 осіб (5,9% від вибірки), з них 4 жінки й 5 чоловіків.

У цілому високі результати (понад 40 балів) одержали 20 осіб, що становить 13,3% від вибірки, з них 8 чоловіків і 12 жінок. Ці педагоги продемонстрували високий рівень соціальної перцепції, уміння за зовнішніми вчинками й діями своїх вихованців побачити глибинні й щирі причини їх поведінкових паттернів.

Більша частина випробуваних – 113 осіб (75,4%) – показали середній результат, тобто набрали від 31 до 39 балів за даною методикою. Це свідчить про розвинені механізми соціальної перцепції. Серед випробуваних, що набрали від 31 до 39 балів за методикою 68 жінок (74% від всіх жінок) і 45 чоловіків (77,6% від всіх чоловіків).

Результати нижче середніх (від 21 до 30 балів) набрали 16 (10,6%) випробуваних від всієї вибірки. Цю групу склали 4 чоловіків (6,9% від всіх

чоловіків) і 12 жінок (13% від всіх жінок).

Тільки один педагог (чоловік) із всіх випробуваних набрав 17 балів по даній методиці, продемонструвавши тим найнижчий рівень соціальної перцепції. При цьому стаж його роботи в ЗП(ПТ)О становить 17 років. Залишається тільки догадуватися про ті проблеми особистісного й професійного характеру, які супроводжують весь період його педагогічної діяльності.

Всі 12 ситуацій, що діагностують різні сторони соціальної перцепції, можна умовно розділити на три групи:

1) ситуації, пов'язані з об'єктивним оцінюванням зовнішнього вигляду учнів (ситуації № 8, 11, 12); При сприйнятті людини характеристики його фізичного вигляду, у порівнянні із соціальними особливостями, більше достовірні й проявляються раніше. У той же час для ефективної взаємодії найбільш значимі соціальні особливості сприйманого об'єкта. При системному розгляді представляється важливим виділити й згрупувати багато характеристик сприйманої особистості. У цьому плані основним поняттям може бути зовнішній вигляд, що включає в себе і фізичний і соціальний аспекти.

2) ситуації, пов'язані з розумінням мотивів вчинків суб'єктів освітнього процесу (ситуації № 1, 2, 3, 6, 10). У цих ситуаціях проявляється соціально-психологічна компетентність випробуваних, що дозволяє їм уловлювати в поведінці підлітків малопомітні, але істотні для розуміння, особливості. Здатність аналізувати даний тип ситуацій дозволяє педагогам об'єктивно оцінювати людей, прогнозувати їхню поведінку, формувати з ними необхідні відносини й успішно впливати на них, виходячи зі сформованих умов.

3) ситуації, що свідчать про вміння педагогів інтерпретувати зовнішні сигнали в психологічних категоріях і співвідносити їх із внутрішнім психічним станом підлітка (ситуації № 4, 5, 7, 9). Необхідно відзначити, що проблема сприйняття й розуміння емоційних станів є міждисциплінарною й складною. Емоційні стани ідентифікують по міміці, пантоміміці, пара- та екстралінгвістичним показникам вербальної продукції суб'єкта спілкування.

Незважаючи на всі індивідуальні розходження, існують деякі загальні, що виробилися в спілкуванні, у спільному житті це соціально-психологічні механізми сприйняття. Серед варіантів пропонованих відповідей авторами методики були передбачені наступні механізми міжособистісного пізнання, що впливають на адекватність формування образу сприйманого:

- механізм проєкції – перенос на досліджуваних психічних особливостей суб'єкта сприйняття. У цьому випадку здійснюється приписування як позитивних, так і негативних рис, властивостей, яких в дійсності у об'єкта немає.

- механізм стереотипізації (категоризації), що припускає віднесення сприйманої людини до одного з відомих суб'єктові типів людей, оскільки звичайно у сприймаючого в минулому сформувалися узагальнені уявлення про людей, яких він досліджує (вікові, етнічні, професійні та інші стереотипи).

- механізм спрощення, суть якого – неусвідомлюване прагнення мати чіткі, несуперечливі, упорядковані уявлення про сприйманих осіб. Це приводить до «згладжування» реально існуючих суперечливих психологічних характеристик особистості. Така тенденція до перебільшення однорідності сприйманої особистості дозволяє зменшити фіксації проявів полярних рис і інших особливостей, що в остаточному варіанті спотворює об'єктивність формування образу об'єкта пізнання.

Розглянемо, наскільки продуктивно випробувані знаходили розв'язання запропонованих у методиці ситуацій і які типи ситуацій були для них найбільш прозорі. Найкращі результати (середній бал 3,65 і 3,8 відповідно) отримані при аналізі ситуацій № 8 і № 12. Ці результати вище середніх по всьому тесту в даній вибірці й свідчать про те, що для майстрів і викладачів найбільш простими для міжособистісного сприйняття є ситуації, пов'язані з оцінюванням зовнішності підлітка. У цілому, вони об'єктивно оцінюють зовнішній вигляд підлітків, тобто при аналізі анатомічних і фізіологічних особливостей суб'єкт сприйняття робить адекватні умовиводи про фізіологічний вік, темперамент, стан здоров'я та інші особливості об'єкта.

Мінімальні середні бали випробувані одержали при виборі відповідей на 6-у (1,82 балів) і 2-у ситуації (2,1 балів), пов'язані з релевантним розумінням мотивів учинків учнів ЗП(ПТ)О. Цей факт навряд чи дивний, якщо врахувати досить суворий порядок функціонування механізмів міжособистісного пізнання (від простих до складних). При сприйнятті суб'єкта, якщо він відповідає рольовим нормам, спрацьовує механізм ідентифікації. Коли ж уявлення, що формується про сприйманий об'єкт виходить за типологічні й рольові рамки і стає незрозумілим, то спрацьовують більш складні форми механізму пізнання людей – каузальна атрибуція й рефлексія іншої людини, які самі по собі складні структурно й слабо піддаються диференціації. У цілому, група ситуацій, пов'язаних з розумінням причин і мотивів різних дій підлітків, одержала найменшу

кількість балів, що свідчить про складність саме цієї проблематики в адекватному розумінні педагогами своїх вихованців.

Результати, отримані по ситуаціях, пов'язаних із співвіднесенням зовнішніх сигналів із психологічними особливостями внутрішніх станів, мають середню позицію й у цілому свідчать про досить сформоване вміння педагогів адекватно оцінювати почуття й психічні стани, у яких перебувають підлітки. Ці ситуації непрямим чином діагностують здатність випробуваних до емпатії. Емпатійність суб'єкта формує певну нагородженість між суб'єктом і об'єктом, що обумовлює певні зміни в поведінці останнього і в кінцевому результаті може привести до позитивної оцінки сприйманої особистості.

ВИСНОВКИ ТА ПЕРСПЕКТИВИ ПОДАЛЬШИХ ДОСЛІДЖЕНЬ / CONCLUSIONS AND PROSPECTS FOR FURTHER RESEARCH

Результати дослідження свідчать про досить високий рівень соціальної міжособистісної перцепції педагогів ЗП(ПТ)О. Не виявлено достовірних розходжень між гендерними характеристиками, стажем роботи педагогічних працівників закладів професійної(професійно-технічної) освіти і рівнем їхньої соціальної перцепції.

Успешніше за все педагоги розв'язують ситуації, пов'язані з оцінкою зовнішнього вигляду підлітків. Соціальна перцепція залежить від індивідуально-особистісних і соціокультурних факторів (соціальне походження, соціальний статус людини). Рівень соціальної перцепції педагогічних працівників більше пов'язаний з їхніми якостями особистості: емпатією, соціально-психологічною спостережливістю тощо, ніж з їхніми гендерними особливостями й стажем педагогічної роботи. Крім того, необхідно відзначити, що детальний аналіз обраних варіантів відповідей свідчить про те, що найбільше часто використовуваним механізмом міжособистісного сприйняття є стереотипізація, потім – ідентифікація й на останньому місці по частоті вибору стоїть уточнення.

Перспективи подальших досліджень. У зв'язку з вищевикладеним представляється перспективним провести діагностику рівня знання педагогами вікових та індивідуально-психологічних особливостей суб'єктів освітнього процесу, оскільки в основі такої найважливішої професійної й особистісної характеристики педагога як психологічна компетентність лежать сензитивність, а також життєвий і професійний досвід спілкування, засновані на певному обсязі знань.

Перспективи подальших досліджень у цьому напрямі також полягають у подальшому вивченні проблеми формування психологічної

компетентності педагогів ЗП(ПТ)О.

СПИСОК ВИКОРИСТАНИХ ДЖЕРЕЛ / REFERENCES (TRANSLATED AND TRANSLITERATED)

- [1] І. Д. Бех, «Компетентнісний підхід у сучасній освіті», Інститут проблем виховання НАПН України, 2012. [Електронний ресурс]. Доступно: <http://www.ipv.org.ua/component/content/article/8-beh/56-2012-09-04-22-32-01.html>
- [2] Ю. В. Бутан, «Психологічна компетентність вчителя в умовах нової української школи», *Психологічна культура вчителя в контексті викликів сучасності: на Всеукр. наук.-практ. конф. з міжнар. участю*. Тернопіль, 2017, с. 38.
- [3] Ж. П. Вірна, *Основи професійної орієнтації: навч. посіб.* Луцьк, Україна: РВВ «Вежа», 2003, 154 с.
- [4] В. Головінов, І. Гапоненко, «Психолого-педагогічне проектування у виховній системі ПТНЗ», *Професійно-технічна освіта*, № 3, с. 6–9, 2004.
- [5] С. В. Кондратьєва, «Психолого-педагогические аспекты проблемы понимания людьми друг друга», *Психология межличностного познания*. Москва, Россия, 1981, с. 158–174.
- [6] Л. А. Лазаренко, «Психологічна компетентність педагога як чинна професіоналізації», *Сучасні наукомісткі технології*, № 1, с. 67, 2008.
- [7] Н. І. Мачинська, «Психологічна компетентність-необхідна складова професійної компетентності майбутнього фахівця», *Інженерні та освітні технології в електротехнічних і комп'ютерних системах*, № 1, с. 123–128, 2013.
- [8] «Нова українська школа. Концептуальні засади реформування середньої школи», *Інформаційний вісник МОН України*, с. 10, 2016.
- [9] *Познание и общение* / Б. Ф. Ломова, А. В. Беловой, М. Коула; Ред. Москва, Россия, 1988.
- [10] Л. Г. Подоляк, В. І. Юрченко, *Психологія вищої школи: підручник*. Київ, Україна: Каравела, 2011, 360 с.
- [11] *Психология и педагогика* / А. А. Бодалева; Ред. Москва, Россия, 2002.
- [12] Е. В. Рамзані, «Сутність поняття психологічної компетентності вчителя», *Духовність особистості: методологія, теорія і практика*, 2(61), 2014.
- [13] В. О. Радкевич, «Компетентнісний підхід до забезпечення якості професійної освіти і навчання», *Науково-методичне забезпечення професійної освіти і навчання: на Звітній наук.-практ. конф.* (м. Київ,

29 берез. 2012 р.); Ін-т професійно-технічної освіти НАПН України; В. О. Радкевич; Ред. Київ, Україна: ІПТО НАПН України, 2012, Т. 1. [Електронний ресурс].
Доступно: <http://www.uk.xlibx.com/4istoriya/74881-1-naukovo-metodichne-zabezpechennya-profesiynoi-osviti-navchannya-tezizvitnoi-naukovo-praktichnoi-konferencii-m-kiiv.php>

- [14] А. А. Реан, *Психология познания педагогом личности учащегося*. Москва, Россия, 1990.
- [15] А. А. Реан, Я. Л. Коломинский, *Социальная педагогическая психология*. Санкт-Петербург, Россия, 1999.
- [16] Н. А. Рождественская, «Роль стереотипов в познании человека человеком», *Вопросы психологии*, № 4, с. 69–76, 1986.
- [17] О. Д. Руцак, «Психологічна компетентність педагога як умова ефективного виконання професійної діяльності»: *Психологічна культура вчителя в контексті викликів сучасності: на Всеукр. наук.-практ. конф. з міжнар. участю*. Тернопіль, 2017, с. 227.
- [18] Л. М. Сергеева, «Сучасні орієнтири змісту управлінської компетентності керівника навчального закладу», *Теорія та методика управління освітою*, № 3, 2010.
- [19] К. Д. Ушинский, *Проблемы педагогики*. Львов, Украина: Изд-во УРАО, 2002, 592 с. (Новая педагогическая библиотека).
- [20] К. Д. Ушинский, *Человек как предмет воспитания: опыт педагогической антропологии*. Москва, Россия: ФАИР-ПРЕСС, 2004, 576 с.
- [21] Л. І. Шевчук, «Основні напрями методичної роботи у професійно-технічних навчальних закладах з підготовки педагогів до формування фахової компетентності майбутніх кухарів», *Професійна освіта: проблеми і перспективи*, Вип. 13, с. 70–73, 2017.
- [22] О. Щербак, «Педагог професійної школи: пошук нових підходів», *Професійно-технічна освіта*, 2003, спецвип.
- [23] О. І. Щербак, «Освіта дорослих у контексті неперервності навчання», *Освіта дорослих: теорія, досвід, перспективи*, Вип. 1, с. 53–60, 2016.

RESEARCH OF PSYCHOLOGICAL COMPETENCE OF PEDAGOGICAL WORKERS OF ESTABLISHMENTS OF PROFESSIONAL (PROFESSIONAL-TECHNICAL) EDUCATION INSTITUTIONS

Natalya Torba,

candidate of psychological sciences, Associate Professor, Department of Pedagogy of Psychology and Management, Belotserkovsky Institute continuous professional Education, SIHE «University of Educational Management».

Bila tserkva, Ukraine.

ORCID iD: <https://orcid.org/0000-0001-5187-1111>

torbang@ukr.net

Nadegda Verchenko,

candidate of biological sciences, Associate Professor, Department of Pedagogy of Psychology and Management, Belotserkovsky Institute continuous professional Education, SIHE «University of Educational Management».

Bila tserkva, Ukraine.

ORCID iD: <https://orcid.org/0000-0001-7153-8375>

ver4nad1@ukr.net

Abstract. This article examines the study of psychological competence of teachers of establishments of professional (professional – technical) education institutions. The urgency of the problem of development of psychological competence of teachers of modern professional institutions is substantiated. According to the doctrine of development of Ukraine, an important trend in the results of professional training is the formation of psychological competence of teachers. The problem of the teacher's personality as a subject of educational activity, psychologically competent and capable of self-development, has taken a central place in pedagogical psychology. Trends in the democratization and humanization of education require the expansion and specification of psychological training of teachers, which makes it possible to explore his psychological competence. Formation of professional competence of the teacher is formation of a complex of knowledge, abilities, skills. In the traditional system of education, this is done in the process of theoretical (lectures, seminars, etc.) and practical (laboratory and practical classes, practices, etc.) training. Psychological competence of a teacher is one of the internal tools of successful professional activity and is a special mental education of the individual, which includes psychological knowledge, psychological thinking and a system of practical skills and abilities of interpersonal influence. Psychological thinking, as well as the ability to design and create psychological constructs are professionally important qualities of a

vocational school teacher. An important component of psychological competence is the problem of social perception. In this process, an important role belongs to the socio-psychological observation, which is an integrative characteristic of personality and consists of cognitive processes, includes life and professional experience of the individual, his reflexive-perceptual skills, formed, like any skills in general, based on existing knowledge. Nowadays, the problem of the teacher's understanding of the student's personality acquires special significance in connection with the humanization of the educational process and the search for ways to optimize it.

Keywords: social perception; gender features of teachers; student 's personality; pedagogical activity; psychological thinking.

ИССЛЕДОВАНИЕ ПСИХОЛОГИЧЕСКОЙ КОМПЕТЕНТНОСТИ ПЕДАГОГИЧЕСКИХ РАБОТНИКОВ УЧРЕЖДЕНИЙ ПРОФЕССИОНАЛЬНОГО (ПРОФЕССИОНАЛЬНО-ТЕХНИЧЕСКОГО) ОБРАЗОВАНИЯ

Торба Наталия Григорьевна,

кандидат психологических наук, доцент, доцент кафедры педагогики, психологии и менеджмента, Белоцерковского института непрерывного профессионального образования, ГЗВО «Университет менеджмента образования». Белая Церковь, Украина.

ORCID iD: <https://orcid.org/0000-0001-5187-1111>

torbang@ukr.net

Верченко Надежда Викторовна,

кандидат биологических наук, доцент, доцент кафедры педагогики, психологии и менеджмента, Белоцерковского института непрерывного профессионального образования, ГЗВО «Университет менеджмента образования». Белая Церковь, Украина.

ORCID iD: <https://orcid.org/0000-0001-7153-8375>

ver4nad1@ukr.net

Аннотация. В статье рассматривается исследования психологической компетентности педагогических работников учреждений профессионального (профессионально-технического) образования. Обосновывается актуальность проблемы развития психологической компетентности педагогов современных профессиональных заведений. Согласно доктрине развития Украины важной тенденцией по результатам профессиональной подготовки является формирование психологической компетентности педагогических работников. Проблема личности

педагога как субъекта образовательной деятельности, психологически компетентного и способного к саморазвитию, заняла центральное место в педагогической психологии. Тенденции демократизации и гуманизации образования требуют расширения и конкретизации психологической подготовки педагога, дает возможность исследовать его психологическую компетентность. Формирование профессиональной компетентности педагога, это формирование комплекса знаний, умений, навыков. В традиционной системе образования это осуществляется в процессе теоретической (лекции, семинары и др.) и практической (лабораторные и практические занятия, практики и др.) подготовки. Психологическая компетентность педагога является одним из внутренних инструментов успешной профессиональной деятельности и представляет собой особое психическое образование личности, включающее психологические знания, психологическое мышление и систему практических умений и навыков межличностного влияния. Психологическое мышление, а также умение проектировать и создавать психологические конструкты являются профессионально важными качествами педагога профессиональной школы. Важной составляющей психологической компетенции является проблема социальной перцепции. В данном процессе важная роль принадлежит социально-психологической наблюдательности, что является интегративной характеристикой личности и состоит из познавательных процессов, включая жизненный и профессиональный опыт личности, ее рефлексивно-перцептивные умения, сформированные, как и любые умения вообще, на базе имеющихся знаний. В наше время проблема понимания педагогом личности учащегося приобретает особое значение в связи с гуманизацией образовательного процесса и поиском путей его оптимизации.

Ключевые слова: социальная перцепция, гендерные особенности преподавателей, личность учащегося, педагогическая деятельность; психологическое мышление.

REFERENCES (TRANSLATED AND TRANSLITERATED)

- [1] I. D. Bekh, «Kompetentnisnyi pidkhd u suchasni osviti», Instytut problem vykhovannia NAPN Ukrainy, 2012. [Elektronnyi resurs]. Dostupno: <http://www.ipv.org.ua/component/content/article/8-beh/56-2012-09-04-22-32-01.html>
- [2] Yu. V. Butan, «Psykhologichna kompetentnist vchytelia v umovakh novoi ukrainskoi shkoly», Psykhologichna kultura vchytelia v konteksti vyklykiv suchasnosti: na Vseukr. nauk.-prakt. konf. z mizhnar. uchastiu. Ternopil,

2017, s. 38.

- [3] Zh. P. Virna, *Osnovy profesiinoi oriantatsii: navch. posib.* Lutsk, Ukraina: RVV «Vezha», 2003, 154 s.
- [4] V. Holovinov, I. Haponenko, «Psykhologo-pedahohichne proektuvannia u vykhovnii system PTNZ», *Profesiino-tekhnichna osvita*, № 3, s. 6–9, 2004.
- [5] S. V. Kondrateva, «Psykhologo-pedahohycheskye aspekty problemy ponymanya liudmy druh druha», *Psykhohohyia mezhlychnostnoho poznanyaia*. Moskva, Rossiya, 1981, s. 158–174.
- [6] L. A. Lazarenko, «Psykhohohichna kompetentnist pedahoha yak chynna profesionalizatsii», *Suchasni naukomistki tekhnolohii*, № 1, s. 67, 2008.
- [7] N. I. Machynska, «Psykhohohichna kompetentnist-neobkhudna skladova profesiinoi kompetentnosti maibutnoho fakhivtsia», *Inzhenerni ta osvitni tekhnolohii v elektrotekhnichnykh i kompiuternykh systemakh*, № 1, s. 123–128, 2013.
- [8] «Nova ukrainska shkola. Kontseptualni zasady reformuvannia serednoi shkoly», *Informatsiinyi visnyk MON Ukrainy*, s. 10, 2016.
- [9] *Poznanie i obshchenie* / B. F. Lomova, A. V. Belovoj, M. Koula; Red. Moskva, Rossiya, 1988.
- [10] L. H. Podoliak, V. I. Yurchenko, *Psykhohohiia vyshchoi shkoly: pidruchnyk*. Kyiv, Ukraina: Karavela, 2011, 360 s.
- [11] *Psihologiya i pedagogika* / A. A. Bodaleva; Red. Moskva, Rossiya, 2002.
- [12] E. V. Ramzani, «Sutnist poniattia psykhohohichnoi kompetentnosti vchytelia», *Dukhovnist osobystosti: metodolohiia, teoriia i praktyka*, 2(61), 2014.
- [13] V. O. Radkevych, «Kompetentnisnyi pidkhid do zabezpechennia yakosti profesiinoi osvity i navchannia», *Naukovo-metodychne zabezpechennia profesiinoi osvity i navchannia: na Zvitnii nauk.-prakt. konf. (m. Kyiv, 29 berez. 2012 r.)*; In-t profesiino-tekhnichnoi osvity NAPN Ukrainy; V. O. Radkevych; Red. Kyiv, Ukraina: IPTO NAPN Ukrainy, 2012, T. 1. [Elektronnyi resurs]. Dostupno: <http://www.uk.xlibx.com/4istoriya/74881-1-naukovo-metodichne-zabezpechennya-profesiynoi-osviti-navchannya-tezizvitnoi-naukovo-praktichnoi-konferencii-m-kiiv.php>
- [14] A. A. Rean, *Psihologiya poznaniya pedagogom lichnosti uchashegosya*. Moskva, Rossiya, 1990.
- [15] A. A. Rean, YA. L. Kolominskij, *Social'naya pedagogicheskaya psihologiya*. Sankt-Peterburg, Rossiya, 1999.
- [16] N. A. Rozhdestvenskaya, «Rol' stereotipov v poznanii cheloveka chelovekom», *Voprosy psihologii*, № 4, s. 69–76, 1986.
- [17] O. D. Rushchak, «Psykhohohichna kompetentnist pedahoha yak umova efektyvnoho vykonannia profesiinoi diialnosti»: *Psykhohohichna kultura*

vchytelia v konteksti vykykiv suchasnosti: na Vseukr. nauk.-prakt. konf. z mizhnar. uchastiu. Ternopil, 2017, s. 227.

- [18] L. M. Serheieva, «Suchasni oriientyry zmistu upravlinskoï kompetentnosti kerivnyka navchalnoho zakladu», Teoriia ta metodyka upravlinnia osvitoiu, № 3, 2010.
- [19] K. D. Ushinskij, Problemy pedagogiki. L'vov, Ukraina: Izd-vo URAO, 2002, 592 s. (Novaya pedagogicheskaya biblioteka).
- [20] K. D. Ushinskij, СHеловек как предмет vospitaniya: opyt pedagogicheskoi antropologii. Moskva, Rossiya: FAIR-PRESS, 2004, 576 s.
- [21] L. I. Shevchuk, «Osnovni napriamy metodychnoi roboty u profesiino-tekhnichnykh navchalnykh zakladakh z pidhotovky pedahohiv do formuvannia fakhovoi kompetentnosti maibutnikh kukhariv», Profesiina osvita: problemy i perspektyvy, Vyp. 13, s. 70–73, 2017.
- [22] O. Shcherbak, «Pedahoh profesiinoi shkoly: poshuk novykh pidkhodiv», Profesiino-tekhnichna osvita, 2003, spetsvyp.
- [23] O. I. Shcherbak, «Osvita doroslykh u konteksti neperernovnosti navchannia», Osvita doroslykh: teoriia, dosvid, perspektyvy, Vyp. 1, s. 53–60, 2016.

*Стаття надійшла до редакції
26 березня 2020 року*

ЕКОНОМІКА, МЕНЕДЖМЕНТ

DOI [https://doi.org/10.32405/2522-9931-2020-14\(43\)-139-153](https://doi.org/10.32405/2522-9931-2020-14(43)-139-153)

UDC 331.5

Zinaida Smutchak,

doctor of economic sciences, associate professor,
Head of the Department of Management and Economics

Flight Academy of National Aviation University.

Kropyvnytskyi. Ukraine.

ORCID iD: <http://orcid.org/0000-0002-6079-9227>

zinulechka@ukr.net

PANDEMIC OF COVID-19 AS KEY IMPACT FACTOR ON LABOUR MARKET IN UKRAINE

Abstract. The situation on the Ukrainian labour market, which has developed as a result of the pandemic, is analyzed. The main post-quarantine tendencies of the labour market are characterized. Given that the crisis caused by the COVID-19 epidemic was not initially economic, the impact of anti-epidemic measures completely blocked the activities of certain sectors of the economy and affected all other sectors. The coronacrisis and quarantine dealt a much greater blow to employment. No one will name the actual number of those laid off or those who have become temporarily unemployed. For many companies, sending employees on partially and completely unpaid leave was the first priority anti-crisis decision to reduce operating costs. Given the continuation of quarantine, there are two possible baseline scenarios in Ukraine: further severe quarantine and moderate developments, that is different measures depending on the level of morbidity in different regions. Attention is paid to labour migration as a key factor influencing the labour market. The problem with migrant workers who have now returned to Ukraine is considered and possible options for the development of events in the current conditions are identified. Despite the general complexity of the economic situation in the host countries and the still closed borders, labour migration has every chance to intensify. The extent of this depends on the situation in the economy of a particular country. The hardest thing abroad now is for those migrant workers who work illegally. Because they voluntarily deprive themselves of all rights and cannot enjoy the social support of the country where they are. It is advantageous for foreign employers to deal with illegal migrant workers, because those who came

to the country to earn money illegally do not have legal and social protection. The unresolved problem of the return of migrant workers is complicated by the new requirement to build a high-quality, efficient, bureaucracy-free, discriminatory and underfunded reintegration system for migrant workers.

Keywords: labour market; labour force; unemployment; quarantine; pandemic; labour migration; migrant.

INTRODUCTION / ВСТУП

Formulation of the problem. The labour market, in which there is a relationship of international exchange of factors of production – labour, which has the ability to move around the world in search of more attractive conditions for its sale, is an important component of any national economy. It is worth noting that the qualitative and quantitative characteristics of the existing labour force largely depend on the possibilities of structural transformation of the Ukrainian economy. Migratory activity from Ukraine threatens not only the loss of active labour potential, but also a significant reduction in the country's demographic potential, which requires the implementation of effective measures to stabilize this process.

Aspects of national formation labour market are becoming important in the context of globalization of the world economic space. Delimiting the work of people according to the needs of society, this market covers all sectors of the economy, activities, forms of ownership, and the relationship between supply and demand on it determines stability state economic development. Therefore, in contemporary business conditions issues of comprehensive research are extremely relevant and monitoring of processes taking place in the labour market.

Analysis of recent research and publications. Well-known scientists, such as E. Libanova, O. Malinovska, M. Romanyuk, L. Semiv, U. Sadova and others have made a significant contribution to the study labour market issues.

There are a number of debatable issues in the scientific literature today and there is no single point of view on the formulation of the essence and definition features of the labour market.

AIM AND TASKS / МЕТА ТА ЗАВДАННЯ

The *purpose* of the article is to study the transformation of the labour market in Ukraine, which occurred as a result of the pandemic, caused by the spread of COVID-19.

According to this goal, the article sets the following *tasks*: to describe the

main post-quarantine trends of the labour market; to analyze the situation on the Ukrainian labour market as a result of the pandemic.

THE THEORETICAL BACKGROUNDS / ТЕОРЕТИЧНІ ОСНОВИ ДОСЛІДЖЕННЯ

The category of the labour market attracts ever-increasing attention, especially in contemporary conditions, because under the influence of scientific and technological progress changes the content and nature of labour, increasing demands on workers, therefore, include a variety of factors – social, demographic, educational. It is worth noting that any economic crisis inevitably has a negative impact on wages and unemployment. The crisis, caused by the COVID-19 epidemic, was not initially economic. However, the impact of anti-epidemic measures has completely blocked the activities of certain sectors of the economy and affected all other sectors.

RESEARCH RESULTS / РЕЗУЛЬТАТИ ДОСЛІДЖЕННЯ

The dynamics of the average salary in Ukraine in 2020 fully reflects the course of quarantine measures. This explains the failure of wages in April-May and their gradual recovery in July, even above the pre-crisis level (fig. 1).

In particular, the average nominal salary in July compared to June in Ukraine increased by 2%, and year on year (until July 2019) – by 7,6%, reaching 11,8 thousand UAH. Real wages in July compared to July 2019 increased by 5,1%, and compared to June 2020 – by 2,6%.

On average, wages in the market fell by 10–15%, although at the beginning of the year was planned to increase by 20–25%. Salary reductions affected IT-specialists and top managers (commercial, financial and operational directors) the most – by an average of 15–30%. Many candidates dump because their market conditions have tightened, reducing their financial appetites by 10–15%, making them more competitive. Most often, employers prefer cheaper «candidates» and are willing to train / retrain rather than hire highly qualified, thereby optimizing the payroll [2].

The coronacrisis and quarantine dealt a much greater blow to employment. No one will name the actual number of those laid off or those who have become temporarily unemployed. For many companies, sending employees on partially and completely unpaid leave was the first priority anti-crisis decision to reduce operating costs. The official figures of the State Statistics Service cover only part of the employment process, but reflect approximate trends. According to the State Employment Service, as of August 31, the number

of unemployed in Ukraine was about 477,7 thousand people (+ 73% compared to the same period last year).

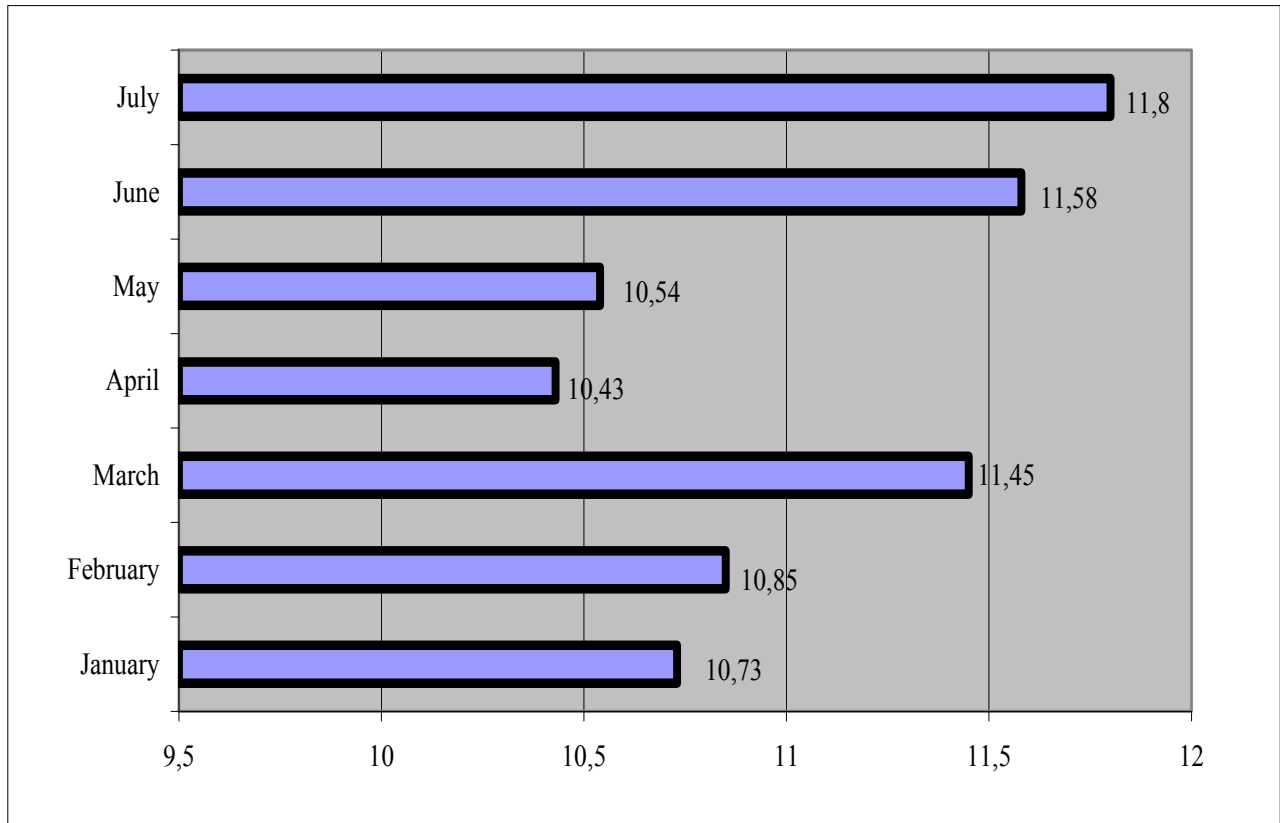

Fig. 1 Average nominal salary in January – July 2020, thousand UAH [1]

At the same time, the number of registered unemployed has been declining recently. If in April 149 thousand people received the status of the unemployed, in July – only 68 thousand people. Since the beginning of 2020, more than 409 thousand unemployed people have been employed, including 260 thousand people during the quarantine period [3], [4].

Construction, industry, tourism, restaurant business, banks, and logistics suffered the most. The smallest losses were suffered by the IT-sector, trade, pharmaceuticals, and agro-industrial complex.

Quarantine has largely transformed the labour market. The main post-quarantine market trends include (fig. 2):

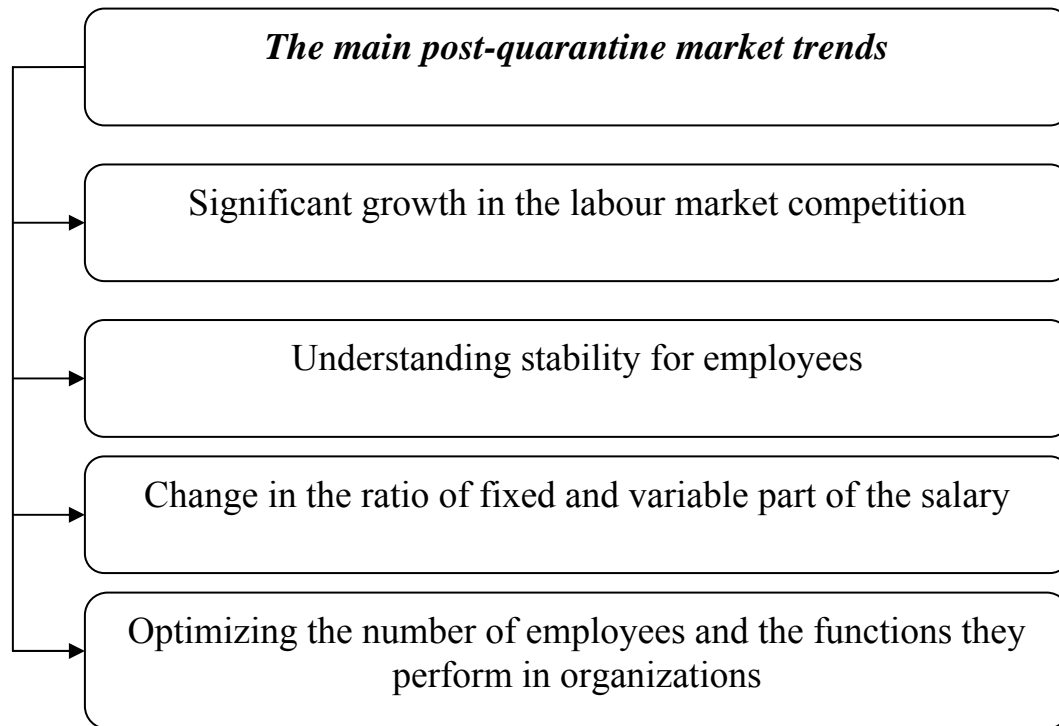

Fig. 2 *The main post-quarantine market trends* [5]

1) Significant growth in the labour market competition; the requirements of employers in the selection of employees have become even more stringent. Employers have the opportunity to hire better staff for less money. Companies are reviewing their requirements for potential employees. Thus, almost half of employers (48%) began to make more demands while looking for new employees. Among them: 22% expanded the list of wishes for non-professional skills of a potential employee – *soft skills*; 11% became more demanding in terms of professional skills – *hard skills*. We can say that the «market of candidates», which existed before the crisis, has become an «market of employers»;

2) understanding stability for employees. Ukrainians are less inclined to change jobs because for many, having a job as such comes first. Expectations of salary increases or indexation can be left to «better times», except for crisis managers, narrow and key specialists;

3) change in the ratio of fixed and variable part of the salary, that means reduction of payments of the fixed part of the payment (rate) and the transition to payment based on the results of work performed. Companies move away

from «leveling» and set KPI (*key performance indicators* – key performance indicators of the enterprise) individually, taking into account various factors;

4) optimizing the number of employees and the functions they perform in organizations. Everything that was previously perceived as appropriate (for example, the presence of regional offices) is now being analyzed. If you can communicate in Zoom mode, why keep other offices? The same issues – in the warehouse, logistics. Now and in the near future, businesses will focus on outsourcing as much as possible and inflating staff as little as possible. After all, the priority now is to ease the structure while maintaining productivity [5].

The main trend of the contemporary labour market should be considered a multiple increase in various options for remote work. And even after the acute phase of quarantine has passed, «remote employment» has only strengthened its relevance. The reasons are clear: the coronavirus disease has not disappeared, most employees have shown efficiency even when working from home, and employers are cutting office costs and partially saving on staff salaries.

It is likely that the changes for the labour market are not over. Given the continuation of quarantine, there are two basic scenarios in Ukraine: further rigid quarantine and moderate developments that is, holding different measures in different regions depending on the level of morbidity. Prior to quarantine, one of the key factors influencing the labour market was labour migration. The introduction of quarantine in neighboring countries and the closure of borders have led to the mass return to Ukraine of a large number of migrant workers. With these people with experience working abroad, Ukrainian business could strengthen its human resources.

However, the same reasons that «expelled» migrant workers home led to a reduction in the number of jobs within the country. In other words, there are not enough jobs for them here. Therefore, the return of migrant workers was initially forced and temporary.

Despite the general complexity of the economic situation in the host countries and the still closed borders, labour migration has every chance to intensify. The extent of this depends on the situation in the economy of a particular country. It is worth noting that the economies of other countries are losing too much without workers. If during the quarantine period charter flights were organized, let alone the situation after the opening of borders. Domestic economic problems in Ukraine will only increase the motivation to go to work abroad.

It should be agreed with E. Libanova that migration from Ukraine may slow down when salaries in the country will be 70–75% of the Polish level. «Currently, at purchasing power parity in Ukraine, the average salary is about \$ 700, in Poland – \$ 2,200. Migration may slow down when the salary of

Ukrainians is 70–75% of the Polish level. If there is a comparable salary, they will not go like that», – she said. Migration has always been a very important factor in the Ukrainian labour market, as well as in Soviet times. Ukrainians are quite mobile, very qualified. It should be emphasized that the place of the Ukrainians who left will be taken by Asians. But it will be a completely different ethnic group, with a different culture, with a different religion. It is not a fact that our people are ready to live in a polyethnic ethnos, because we are not a polyethnic nation, we are a monoethnic nation [13].

Experts expect a rise in wages by the end of the year, although its dynamics will be minimal compared to previous years. For example, the National Bank forecasts an increase in nominal wages in 2020 by 4,1% compared to 2019, and real – by 1,3%. The International Monetary Fund expects that the dynamics of nominal wages after a rapid increase in 2018-2019 (by 24,8% and 18,5%, respectively) this year will slow sharply – to 3,6%. The wage growth rate in 2021 in the National Bank and the International Monetary Fund is estimated at 14,4% and 11,4%, respectively. According to the results of 2020, the National Bank of Ukraine expects the unemployment rate to rise to 10%, while the International Monetary Fund – to 12,6%. However, next year the National Bank of Ukraine and the International Monetary Fund predict a decrease in this figure to 9% and 12%, respectively [6], [7].

It is worth noting that the hotel and restaurant business, the tourism industry and the passenger transportation industry lost the most during the quarantine period. After severe restrictions, Ukrainians are gradually opening up the borders of other countries – both for leisure and for work. It is already possible and not difficult to find a job abroad today. For example, migrant workers entering Poland must undergo a mandatory 2-week quarantine at the address they provide when crossing the border. Violation of this requirement risks a fine of up to 30 thousand zlotys (6,5 thousand euros) and deportation and a ban on entry into the country for up to 10 years [8], [9].

The hardest thing abroad now is for those migrant workers who work illegally. Because they voluntarily deprive themselves of all rights and have not any social support of the country where they are. In European countries, there is a fairly high level of health and social insurance, which reliably protects not only citizens but also those who are officially employed. The working conditions stipulated in the employment contract cannot be too strict, otherwise they can be challenged. When migrant workers choose a work schedule of 10–12 hours a day, it is often not a requirement of the employer, but their desire to earn more.

It should be noted that it is advantageous for foreign employers to deal with illegal migrant workers, because persons who came to the country to earn money

illegally do not have legal and social protection. Moreover, they are forced to accept any job – seasonal, difficult and dangerous; the tariff rates set for them are much lower than for citizens of their country. External labour migrants from Ukraine in many countries are forced to work long hours and in hazardous working conditions, have limited or no access to health care and social protection, are not protected from low wages, occupational injuries, diseases [9].

With the start of quarantine, thousands of citizens working abroad were forced to return to Ukraine. Many arrived after statements from the country's leadership about the closure of borders, and some lost their jobs due to strict quarantine across Europe. Initially, the authorities also made statements about their intention to employ hundreds of thousands of people, including those who left the European Union. However, after a long lockdown, special flights began to fly from Ukraine with workers who did not find decent income at home.

The slowdown in the flow of labour abroad has created additional pressure on the labour market in Ukraine, where even without migrant workers there was a high level of unemployment. According to the State Employment Service, from March 12 to August 4, 406 thousand people were officially registered as unemployed [4].

In European countries, the COVID-19 pandemic has hit hardest in the area where employment in Eastern Europe, including Ukrainians, is highest. We are talking about agriculture and seasonal work. In neighboring Poland, labour shortages became apparent immediately. Other states have faced the same problem. The need for seasonal workers in the spring of 2020 increased sharply: in France there was a need for 200 thousand workers, in Spain – from 70 to 80 thousand, in Italy – about 250 thousand, in Great Britain – from 70 to 80 thousand, in Germany – 300 thousand.

Quarantine restrictions have suspended the flow of labour to European Union countries and the situation remains uncertain. Further developments depend on how the epidemiological situation abroad will develop [5].

According to the National Bank, in the first 5 months of this year, migrant workers transferred \$ 4,5 billion to Ukraine, which is 2,2% less than the previous year. Losing several billion dollars in revenue due to limited labour mobility is a realistic prospect, but it will not be critical for Ukraine. The government previously believed that the proceeds from remittances made by migrant workers compensate for the fact that most Ukrainians will not go abroad this year to spend money on vacation.

Given this year's reduction in the number of migrant workers from Ukraine, we should expect a reduction in the amount of funds they will send to Ukraine by the end of this year. The decrease in the amount of private transfers

to Ukraine from abroad in 2020 reflects the actual process of reducing the income of the population of our country as a whole. Thus, according to the National Bank of Ukraine, presented in the «Report on Financial Stability. June 2020», in 2020 the three-year trend of income growth will stop. Fears of a second wave of the COVID-19 pandemic will hold back job recovery. Wage growth after the removal of quarantine restrictions is unlikely. Even before the crisis, the sharp rise in labour costs restrained the growth of profitability of enterprises. The income of natural persons-entrepreneurs will also decrease, which currently forms almost a quarter of the available income of the population – this segment has been affected by quarantine restrictions the most [10], [11].

Despite economic problems in the European Union, related to the coronavirus, the wages of Ukrainian migrant workers in Europe have not fallen. It may increase, but it will depend on the speed of the economic recovery of European Union after the pandemic.

In the context of the above, it should be noted that the problem with migrant workers who have now returned to Ukraine remains difficult. You can often hear calls about the importance of their maintenance, initiatives to create jobs. Under today's conditions, the following scenarios are possible:

- migrant workers will enter the labour market of Ukraine and will look for work here. On the one hand, we have a number of scarce professional areas (workers, manufacturing and the agro-industrial sector, for example). However, the salaries offered in these areas are not always competitive compared to the European market. If demand from job seekers and competition for the vacancy increases even more, salary offers may begin to decline. Therefore, this option is likely to be viable only in the short term.

- labour migration will resume as soon as possible, there is every chance that the flow of migrants will even increase: those who have already had experience abroad will be joined by those who lost their jobs during quarantine. Who lived this time due to savings and «airbags» and will be forced to quickly renew them. And for some, quarantine will work as a catalyst. This is the category of people who have thought about going abroad and to quarantine, and not so much because of the opportunity to earn more there, but because of better prospects and a more stable situation. And the crisis caused by the COVID-19 epidemic will accelerate their solution, shift plans to migrate from the theoretical to the practical plane.

The problem of labour migration needs a long-term and comprehensive solution. And it lies in the plane of raising the general standard of living, the economy and wages. But there are no imperative bans when migrants are simply

deprived of the opportunity to travel. Such steps, unfortunately, can have the opposite effect and only push the exit process [12].

CONCLUSIONS AND PROSPECTS FOR FURTHER RESEARCH / ВИСНОВКИ ТА ПЕРСПЕКТИВИ ПОДАЛЬШИХ ДОСЛІДЖЕНЬ

The migration of highly skilled labour is a rather big problem for Ukraine, which can turn into a national catastrophe. Of particular relevance is the lack of sufficient and unambiguous information on the scale and regional features of migration of Ukrainians abroad and quantitative flows of migratory capital, the size of which is a significant share of social and investment financial resources of the country. The situation is not threatening for the current generations, as we now have a positive effect of filling the budget with remittances from migrant workers.

But in the long run, when migrant workers acquire emigrant status and join the large Ukrainian diaspora, this effect will gradually lose its significance. It should be emphasized that labour migration is resorted to not only by people in hopeless conditions due to the difficult social and economic situation. Modular surveys prove that the profile of a migrant's personal qualities includes such traits as activity, initiative and purposefulness, willingness to invest and overcome numerous difficulties, so it is the profile of a potential entrepreneur. And, most importantly, migrant workers have the ability to integrate into a foreign economic and cultural environment.

Thus, the still unresolved problem of the return of migrant workers is complicated by the new requirement to build a high-quality, efficient, bureaucratic, discriminatory and underfunded system of reintegration of migrant workers, which **determines the prospects for further research.**

REFERENCES (TRANSLATED AND TRANSLITERATED) / СПИСОК ВИКОРИСТАНИХ ДЖЕРЕЛ

- [1] «Середня зарплата в Україні», *Мінфін: веб-сайт*. [Електронний ресурс]. Доступно: <https://index.minfin.com.ua/labour/salary/average/>
- [2] «Пандемія трансформувала ринок праці: як змінились зарплати, підхід до роботи і співробітників (ІНФОГРАФІКА)», *Build Portal*. [Електронний ресурс]. Доступно: <http://budport.com.ua/news/18655-pandemiya-transformovala-rinok-praci-yak-zmynilis-zarplati-pidhid-do-roboti-i-spivrobitnikiv-infografika>
- [3] *Державна служба статистики України: офіційний сайт*. [Електронний ресурс]. Доступно: <http://www.ukrstat.gov.ua>
- [4] *Державна служба зайнятості: офіційний сайт*. [Електронний ресурс]. Доступно: <https://www.dcz.gov.ua/>
- [5] «Пандемія трансформувала ринок праці», *Всеукраїнська асоціація*

- компаній з міжнародного працевлаштування. [Електронний ресурс].
Доступно: <https://ampua.org/novyny/pandemiya-transformovala-rinok-praci/>
- [6] «Основні макропоказники економічного і соціального розвитку України на 2021 рік: експертний огляд», *Децентралізація: портал*. [Електронний ресурс].
Доступно: <https://decentralization.gov.ua/news/12690>
- [7] «Інфляційний звіт НБУ», *Національний банк України*. [Електронний ресурс]. Доступно: https://bank.gov.ua/admin_uploads/article/IR_2020-Q2.pdf?v=4
- [8] *Всеукраїнська асоціація з міжнародного працевлаштування: офіційний сайт*. [Електронний ресурс].
Доступно: <https://ampua.org/category/novyny/>
- [9] «Українці за кордоном: де працювати буде найважче та як карантин вплинув на зарплату трудових мігрантів», *APNEWS.COM.UA*. [Електронний ресурс]. Доступно: <https://apnews.com.ua/ua/news/ukraintci-za-kordonom-de-pratciuvati-bude-naivazhche-ta-yak-karantin-vplinuiv-na-zarplatu-trudovikh-migrantiv/>
- [10] *Національний банк України: офіційне інтернет-представництво*. [Електронний ресурс]. Доступно: <http://www.bank.gov.ua>
- [11] С. Кулицький, «Український ринок праці під впливом пандемії COVID-19: стан та оцінка перспектив розвитку», *Україна: події, факти, коментарі*, № 12, с. 43–57, 2020. [Електронний ресурс].
Доступно: http://nbuviap.gov.ua/index.php?option=com_content&view=article&id=4941:situatsiya-na-vitchiznyanomu-rinku-pratsi-v-umovakh-pandemiji&catid=8&Itemid=350
- [12] «Чим обернеться заборона трудової міграції», *УНІАН: інформаційне агентство*. [Електронний ресурс].
Доступно: <https://www.unian.ua/economics/other/rinok-praci-i-karantin-chim-obernetsya-zaborona-trudovoji-migraciji-ostanni-novini-10980194.html>
- [13] Є. М. Либанова, «Замедление миграции может произойти тогда, когда зарплата украинцев будет составлять 70–75% от польского уровня», *ГОРДОН: интернет-издание*. [Електронний ресурс].
Доступно: <https://gordonua.com/news/politics/libanova-zamedlenie-migracii-mozhet-proizoyti-togda-kogda-zarplata-ukraincev-budet-sostavlyat-70-75-ot-polskogo-urovnya-244129.html>

ПАНДЕМІЯ COVID-19 ЯК КЛЮЧОВИЙ ЧИННИК ВПЛИВУ НА РИНОК ПРАЦІ В УКРАЇНІ

Смутчак Зінаїда Василівна,

доктор економічних наук, доцент,

завідувач кафедри менеджменту та економіки

Льотної академії Національного авіаційного університету.

Кропивницький, Україна.

ORCID iD: <http://orcid.org/0000-0002-6079-9227>

zinulechka@ukr.net

Анотація. Проаналізовано ситуацію на українському ринку праці, яка склалася внаслідок пандемії. Охарактеризовано основні посткарантинні тенденції ринку праці. Враховуючи, що криза, спричинена епідемією COVID-19, спочатку не була економічною, однак вплив протиепідемічних заходів повністю заблокував діяльність окремих галузей економіки та позначився на всіх інших секторах. Набагато більшого удару коронакриза та карантин завдали зайнятості населення. Реальну кількість звільнених чи тих, що стали тимчасово безробітними, не назве ніхто. Для багатьох компаній відправлення співробітників у частково й повністю неоплачувану відпустку було першим за пріоритетністю антикризовим рішенням стосовно скорочення операційних витрат. Враховуючи продовження карантину, в Україні можливі два базових сценарії розвитку ситуації: це подальший жорсткий карантин і помірний розвиток подій, тобто в різних регіонах різні заходи залежно від рівня захворюваності. Увага приділена трудовій міграції, як ключовому чиннику впливу на ринок праці. Розглянуто проблему з трудовими мігрантами, які наразі повернулись в Україну та визначено можливі варіанти розвитку подій за умов сьогодення. Попри загальну складність економічної ситуації в приймаючих країнах і досі закриті кордони, трудова міграція має всі шанси посилитися. Масштаб цього залежить від ситуації в економіці конкретної країни. Найважче за кордоном зараз тим трудовим мігрантам, які працюють нелегально. Бо вони добровільно позбавляють себе усіх прав і не можуть користуватися соціальною підтримкою країни, де перебувають. Зарубіжним роботодавцям вигідно мати справу з нелегальними трудовими мігрантами, бо особи, які прибули в країну з метою заробітку на незаконних підставах, не мають юридичного та соціального захисту. Невирішена проблема повернення трудових мігрантів ускладнюється новою вимогою щодо розбудови якісної, ефективної, позбавленої бюрократії, дискримінації та недофінансування системи реінтеграції трудових мігрантів.

Ключові слова: ринок праці; робоча сила; безробіття; карантин; пандемія; трудова міграція; мігрант.

ПАНДЕМИЯ COVID-19 КАК КЛЮЧЕВОЙ ФАКТОР ВЛИЯНИЯ НА РЫНОК ТРУДА В УКРАИНЕ

Смутчак Зинаида Васильевна,

доктор экономических наук, доцент,

заведующая кафедрой менеджмента и экономики

Летной академии Национального авиационного университета.

Кропивницкий, Украина.

ORCID iD: <http://orcid.org/0000-0002-6079-9227>

zinulechka@ukr.net

Аннотация. Проанализирована ситуация на украинском рынке труда, которая сложилась в результате пандемии. Охарактеризованы основные посткарантинные тенденции рынка труда. Учитывая, что кризис, вызванный эпидемией COVID-19, изначально не был экономическим, однако влияние противоэпидемических мероприятий полностью заблокировало деятельность отдельных отраслей экономики и сказался на всех других секторах. Гораздо больший удар коронакризис и карантин нанесли занятости населения. Реальное количество уволенных или ставших временно безработными, не назовет никто. Для многих компаний отправка сотрудников в частично и полностью неоплачиваемый отпуск было первым по приоритетности антикризисным решением по сокращению операционных расходов. Учитывая продление карантина, в Украине возможны два базовых сценария развития ситуации: это дальнейший жесткий карантин и умеренное развитие событий, то есть в разных регионах различные мероприятия в зависимости от уровня заболеваемости. Внимание уделено трудовой миграции, как ключевому фактору влияния на рынок труда. Рассмотрена проблема с трудовыми мигрантами, которые сейчас вернулись в Украину и определены возможные варианты развития событий в условиях современности. Несмотря на общую сложность экономической ситуации и до сих пор закрытые в принимающих странах границы, трудовая миграция имеет все шансы усилиться. Масштаб этого зависит от ситуации в экономике конкретной страны. Тяжелее за границей сейчас тем трудовым мигрантам, которые работают нелегально. Потому что они добровольно лишают себя всех прав и не могут воспользоваться социальной поддержкой

страны, где находятся. Зарубежным работодателям выгодно иметь дело с нелегальными трудовыми мигрантами, потому что лица, прибывшие в страну с целью заработка на незаконных основаниях, не имеют юридического и социальной защиты. Нерешенная проблема возвращения трудовых мигрантов осложняется новым требованием по развитию качественной, эффективной, лишеной бюрократии, дискриминации и недофинансирования системы реинтеграции трудовых мигрантов.

Ключевые слова: рынок труда; рабочая сила; безработица; карантин; пандемия; трудовая миграция; мигрант.

REFERENCES (TRANSLATED AND TRANSLITERATED)

- [1] «Serednia zarplata v Ukraini», Minfin: veb-sait. [Elektronnyi resurs]. Dostupno: <https://index.minfin.com.ua/labour/salary/average/>
- [2] «Pandemiia transformovala rynek pratsi: yak zminyls zarplaty, pidkhid do roboty i spivrobotnykiv (INFOHRAFIKA)», Build Portal. [Elektronnyi resurs]. Dostupno: <http://budport.com.ua/news/18655-pandemiya-transformovala-rinok-praci-yak-zminilis-zarplati-pidhid-do-roboti-i-spivrobotnikiv-infografika>
- [3] Derzhavna sluzhba statystyky Ukrainy: ofitsiinyi sait. [Elektronnyi resurs]. Dostupno: <http://www.ukrstat.gov.ua>
- [4] Derzhavna sluzhba zainiatosti: ofitsiinyi sait. [Elektronnyi resurs]. Dostupno: <https://www.dcz.gov.ua/>
- [5] «Pandemiia transformovala rynek pratsi», Vseukrainska asotsiatsiia kompanii z mizhnarodnoho pratsevlashtuvannia. [Elektronnyi resurs]. Dostupno: <https://ampua.org/novyny/pandemiya-transformovala-rinok-praci/>
- [6] «Osnovni makropokaznyky ekonomichnoho i sotsialnoho rozvytku Ukrainy na 2021 rik: ekspertnyi ohliad», Detsentralizatsiia: portal. [Elektronnyi resurs]. Dostupno: <https://decentralization.gov.ua/news/12690>
- [7] «Infiatsiinyi zvit NBU», Natsionalnyi bank Ukrainy. [Elektronnyi resurs]. Dostupno: https://bank.gov.ua/admin/uploads/article/IR_2020-Q2.pdf?v=4
- [8] Vseukrainska asotsiatsiia z mizhnarodnoho pratsevlashtuvannia: ofitsiinyi sait. [Elektronnyi resurs]. Dostupno: <https://ampua.org/category/novyny/>
- [9] «Ukraintsi za kordonom: de pratsiuvaty bude naivazhche ta yak karantyn vplynuv na zarplatu trudovykh mihrantiv», APNEWS.COM.UA. [Elektronnyi resurs]. Dostupno: <https://apnews.com.ua/ua/news/ukraintci-za-kordonom-de->

[pratciuvati-bude-naivazhche-ta-yak-karantin-vpliv-na-zarplatu-trudovikh-migrantiv/](#)

- [10] Natsionalnyi bank Ukrainy: ofitsiine internet-predstavnytstvo. [Elektronnyi resurs]. Dostupno: <http://www.bank.gov.ua>
- [11] S. Kulytskyi, «Ukrainskyi rynek pratsi pid vplyvom pandemii COVID-19: stan ta otsinka perspektyv rozvytku», Ukraina: podii, fakty, komentari, № 12, s. 43–57, 2020. [Elektronnyi resurs]. Dostupno: http://nbuviap.gov.ua/index.php?option=com_content&view=article&id=4941:situatsiya-na-vitchiznyanomu-rinku-pratsi-v-umovakh-pandemiji&catid=8&Itemid=350
- [12] «Chym obernetsia zaborona trudovoi mihratsii», UNIAN: informatsiine ahentstvo. [Elektronnyi resurs]. Dostupno: <https://www.unian.ua/economics/other/rinok-praci-i-karantin-chim-obernetsya-zaborona-trudovoji-migraciji-ostanni-novini-10980194.html>
- [13] Є. М. Libanova, «Zamedlenie migracii mozhet proizojti togda, kogda zarplata ukraincev budet sostavlyat' 70–75% ot pol'skogo urovnya», GORDON: internet-izdanie. [Elektronnyj resurs]. Dostupno: <https://gordonua.com/news/politics/libanova-zamedlenie-migracii-mozhet-proizoyti-togda-kogda-zarplata-ukraincev-budet-sostavlyat-70-75-ot-polskogo-urovnya-244129.html>

*Стаття надійшла до редакції
16 листопада 2020 року*

ПУБЛІЧНЕ УПРАВЛІННЯ

DOI [https://doi.org/10.32405/2522-9931-2020-14\(43\)-154-182](https://doi.org/10.32405/2522-9931-2020-14(43)-154-182)

УДК 1+32+33+34+35

Кураташвили Альфред Анзорович,

доктор экономических, философских и юридических наук,
профессор в области общественных наук,
Основатель и Президент Международной Академии социально-экономических наук,
Основатель и Президент Международной Академии Политического менеджмента,
Основатель и Президент Международной Академии Юридических наук,
Действительный член Нью-Йоркской Академии наук,
Академик Академии политических наук США,
Основатель и Главный редактор Международного
научного журнала «Прогресс» и Международного
научного журнала «Проблемы Юриспруденции»,
Член Федерации журналистов.

Тбилиси, Грузия.

alfred.kuratashvili@mail.ru

ТЕОРЕТИЧЕСКИЕ ОСНОВЫ ГОСУДАРСТВЕННОГО УПРАВЛЕНИЯ В УСЛОВИЯХ СОЦИАЛИЗМА С КИТАЙСКОЙ СПЕЦИФИКОЙ

Аннотация. В научном труде принципиально по-новому рассматриваются теоретические основы государственного управления в условиях формирования и функционирования Социализма с Китайской спецификой. Принципиально важно отметить, что, по научно обоснованному утверждению автора, в отличие от имеющихся взглядов в науке и в политике, Социализм с Китайской спецификой – никак не является капитализмом, как глубоко ошибочно кажется некоторым представителям науки и политики, традиционно не понимающим, как истинную сущность капитализма, так же и истинную сущность Социализма с Китайской спецификой. В частности, существование и активное использование в Китайской Народной Республике частной собственности, рынка, товарно-денежных отношений, некоторым представителям науки и политики, ошибочно понимающим истинную сущность капитализма, представляется, что будто бы в Китае функционирует капиталистическая система, ибо наличие в государстве частной собственности, рынка, товарно-денежных отношений, им кажется показателем капиталистичности государственного строя. В действительности же, главным и определяющим критерием капиталистичности, по научно обоснованному утверждению автора,

является господство денег, рынка, прибыли, капитала над человеком в обществе и в государстве, т.е. главным и определяющим критерием капиталистичности является господство в обществе и в государстве – экономического фашизма, что в корне противоречит целевой направленности функционирования Китайской Народной Республики. Принципиально важно также отметить, что опять-таки по научно обоснованному утверждению автора, Социализм с Китайской спецификой не является и осуществлением марксизма-ленинизма на практике, ибо марксизм-ленинизм представляет собой явную утопию, так как марксизм-ленинизм в его истинном понимании осуществить невозможно, что убедительно обосновывается автором. Что касается того, что Социализм с Китайской спецификой, по научно обоснованному утверждению автора, не является осуществлением марксизма-ленинизма на практике, ибо марксизм-ленинизм представляет собой явную утопию, то необходимо отметить, что утопичность – неосуществимость – марксизма-ленинизма, обосновывается автором тем, что марксистский так называемый «научный социализм» и марксизм-ленинизм в целом подразумевал уничтожение частной собственности на средства производства, уничтожение рынка, товарно-денежных отношений, а также уничтожение обмена производителями своих продуктов, что, безусловно, представляет собой явную утопию. Притом, марксистско-ленинское понимание социализма, по научно обоснованному утверждению автора, никак не относится к Китайской Народной Республике, и, в частности, к Социализму с Китайской спецификой. Более того, политическая система Китая является именно Социализмом с Китайской спецификой, а не Коммунистической политической системой, ибо Коммунизм, так же, как и «Утопический Социализм» – это явная утопия. Таким образом, подтверждается, что Социализмом с Китайской спецификой – не только не является капитализмом, но и не является осуществлением марксизма-ленинизма на практике, ибо марксизм-ленинизм представляет собой явную утопию. Следовательно, по научно обоснованному утверждению автора, Социализмом с Китайской спецификой – это творческое развитие Сталинского Административного Социализма, ибо хотя И. Сталин на словах основывался на марксизме-ленинизме, и сам считался классиком марксизма-ленинизма, но в действительности И. Сталин осуществил революционный переворот марксизма-ленинизма – путём допущения рынка, товарно-денежных отношений в условиях социализма, о чём свидетельствует тот факт, что в Сталинской Конституции СССР 1936

года, который также называют «Конституцией Победившего Социализма», была зафиксирована Победа Основ Социализма, и это тогда, когда были допущены и функционировали товарно-денежные отношения. Именно вышеотмеченный факт свидетельствует о том, что И. Сталин создал свой «изм» – Сталинизм, путём построения принципиально нового типа социализма, который автор данного научного труда назвал – Сталинским Административным Социализмом, и именно творческим развитием Сталинского Административного Социализма является Социализм с Китайской спецификой. Вместе с тем, современной Социализм с Китайской спецификой, фактически соответствует созданной мной революционно новой Теории социализма, которая в качестве критерия социалистичности подразумевает – не неосуществимую так называемую «общественную» собственность на средства производства, а считает реализацию социальной цели – реализацию интересов народа. В перспективе же, Социализм с Китайской спецификой, исходя из интересов народа, должен пойти (и фактически уже идёт) по пути построения Гуманносоциального (Истинно человеческого) общества и государства, теории которых созданы автором, т.е. мной.

Ключевые слова: Социализм с Китайской спецификой; теоретические основы государственного управления; истинная сущность капитализма; неосуществимость Марксизма-Ленинизма; неосуществимость Коммунизма; Сталинский Административный Социализм; Гуманносоциальное (Истинно человеческое) общество и государство.

ВВЕДЕНИЕ / ВСТУП / INTRODUCTION

Постановка проблемы. Исследование теоретических основ государственного управления в условиях формирования и функционирования Социализма с Китайской спецификой имеет принципиальное значение для науки, политики и практики в международном масштабе.

Принципиальная значимость исследования проблем Социализма с Китайской спецификой обусловлена, прежде всего, глубоким «заблуждением» в раскрытии сущности – истинного содержания – Социализма с Китайской спецификой, которое имеет место в науке и в политике в мировом масштабе.

Отмеченное «заблуждение», имеющее место в науке и в политике, вызвано следующим:

Во-первых, подавляющее большинство представителей сферы науки и сферы политики не могут разобраться в определении политической ориентации общества и государства, т.е. не могут разобраться в том, куда – в

каком политическом направлении – идёт Китайская Народная Республика, и куда – в каком направлении – следует идти, чтобы государство реально служило интересам народа.

И, во-вторых, подавляющее большинство представителей сферы науки и сферы политики не могут разобраться в истинном содержании Социализма с Китайской спецификой ввиду того, что не могут понять теоретические основы государственного управления в условиях формирования и функционирования Социализма с Китайской спецификой.

В частности, некоторым – определённым – представителям сферы науки и сферы политики кажется, что будто бы Социализма с Китайской спецификой – это капитализм, что глубоко ошибочно и никак не соответствует действительности (?!).

Отмеченный ошибочный подход в понимании Социализма с Китайской спецификой, является результатом «традиционного» непонимания многими представителями сферы науки и сферы политики, как истинной сущности капитализма, так же и истинной сущности Социализма с Китайской спецификой.

Что касается многих других представителей сферы науки и сферы политики – в том числе, возможно, и в самой Китайской Народной Республике, то им кажется, что будто бы Социализма с Китайской спецификой – это осуществление марксизма-ленинизма на практике, что ничем не обосновано и также глубоко ошибочно (?!).

Вышеотмеченные проблемы, связанные с раскрытием теоретических основ государственного управления в условиях формирования и функционирования Социализма с Китайской спецификой, а значит, с пониманием сущности Социализма с Китайской спецификой, имеющие место в науке и в политике в международном масштабе предопределяют принципиальную значимость и особую актуальность темы исследования.

Анализ последних исследований и публикаций. Научный анализ последних исследований, так же, как и анализ научных исследований, вообще, свидетельствует о том, что хотя проблемам государственного управления в условиях Социализма с Китайской спецификой посвящено немалое количество научных трудов в международном масштабе, но трудно найти в этих научных исследованиях, за исключением в основном созданных и опубликованных мной научных трудов, реальное понимание, раскрытие и обоснование теоретических основ истинной сущности Социализма с Китайской спецификой, хотя это имеет принципиальное значение для науки, политики и практики в международном масштабе.

Следовательно, раскрытие и обоснование теоретических основ

истинной сущности Социализма с Китайской спецификой имеет принципиальное значение для политической ориентации и эффективного функционирования и развития общества, государства и человечества в целом в интересах каждого человека – в интересах всех народов мира.

ЦЕЛИ И ЗАДАЧИ / МЕТА ТА ЗАВДАННЯ / AIM AND TASKS

Целью данного научного исследования является раскрытие и обоснование теоретических основ истинной сущности государственного управления в условиях Социализма с Китайской спецификой, и внедрение в международном масштабе моей научно обоснованной принципиально новой позиции, согласно которой Социализм с Китайской спецификой является не капитализмом и не осуществлением марксизма-ленинизма на практике, а является творческим развитием Сталинского Административного Социализма, является социализмом, который в дальнейшем пойдёт и фактически уже идёт по пути строительства Истинно человеческого – Гуманносоциального – общества и государства, теории которых давно были созданы мной [1], [2], [3; и др.].

Задачей же данного научного исследования является научное обоснование необходимости внедрения в международном масштабе научно обоснованной принципиально новой позиции автора, согласно которой Социализм с Китайской спецификой является не капитализмом или же осуществлением марксизма-ленинизма на практике, а является творческим развитием Сталинского Административного Социализма, который в дальнейшем пойдёт и фактически уже идёт по пути строительства Истинно человеческого – Гуманносоциального – общества и государства, теории которых созданы были мной ранее [1], [2], [3; и др.].

ТЕОРЕТИЧЕСКИЕ ОСНОВЫ ИССЛЕДОВАНИЯ / ТЕОРЕТИЧНІ ОСНОВИ ДОСЛІДЖЕННЯ / THE THEORETICAL BACKGROUNDS

Автором данного научного исследования, прежде всего, предлагается критический анализ имеющих место глубоко ошибочных взглядов в сфере науки и в сфере политики в мировом масштабе, которые связаны с пониманием – точнее же, с непониманием – теоретических основ и истинного содержания государственного управления в условиях Социализма с Китайской спецификой, и, тем самым, раскрывается бессмысленность интерпретации Социализма с Китайской спецификой, с одной стороны, как будто бы капитализма, что, безусловно, никак не соответствует действительности, и, с другой стороны, как будто бы осуществление марксизма-ленинизма на практике, что также ничем не

обосновано и глубоко ошибочно.

Таким образом, автор научно обоснованно доказывает, что Социализм с Китайской спецификой – это не капитализм и не осуществление марксизма-ленинизма на практике, а творческое развитие Сталинского Административного Социализма, это принципиально новый Социализм, который в дальнейшем пойдёт и фактически уже идёт по пути строительства Истинно человеческого – Гуманносоциального – общества и государства, теории которых давно были созданы мной [1], [2], [3; и др.], т.е. Социализм с Китайской спецификой идёт по пути строительства того общества и государства, которое может быть построено и может функционировать на теоретических основах созданных мной же Революционно новых научных направлений и Революционно новых научных теорий – на основе Философии социальной цели [4], [5; и др.], на основе Теории верховенства интересов народа [6], [7; и др.] и на основе Теории сбалансированности прав и ответственности должностных лиц [8], [9; и др.], [10; и др.].

НАУЧНАЯ НОВИЗНА / НАУКОВА НОВИЗНА / SCIENTIFIC NOVELTY

Главной и принципиально значимой новизной научного исследования является рассмотрение принципиально по-новому теоретических основ государственного управления в условиях формирования и функционирования Социализма с Китайской спецификой, путём раскрытия истинной сущности Социализма с Китайской спецификой.

В частности, предложенная автором научная новизна заключается в следующем:

Во-первых, научно обоснованно рассматривается ошибочность сущности и понимания Социализма с Китайской спецификой – будто бы как капитализма, что якобы «обосновывается» наличием в Китайской Народной Республике частной собственности и рынка – рыночных отношений, но что в действительности свидетельствует лишь о непонимании – как Социализма с Китайской спецификой, так и определяющей сущности – сущностной природы – капитализма.

Во-вторых, научно обоснованно рассматривается также ошибочность понимания Социализма с Китайской спецификой – будто бы как осуществления марксизма-ленинизма на практике, т.е. якобы как функционирования Коммунистического общества в Китайской Народной Республике, что не только неверно, но и глубоко ошибочно.

Таким образом, Социализм с Китайской спецификой рассматривается в данном научном труде принципиально по-новому –

рассматривается не в качестве капитализма, как ошибочно считают одни «заблудившиеся» в научных и в политических «лабиринтах» представители сферы науки и сферы политики, и не как осуществление марксизма-ленинизма на практике, как опять-таки ошибочно считают другие не менее «заблудившиеся» представители сферы науки и сферы политики, а Социализм с Китайской спецификой научно обоснованно рассматривается – как творческое развитие Сталинского Административного Социализма.

В-третьих, хотя Социализм с Китайской спецификой автором (т.е., мной) совершенно обоснованно рассматривается – как творческое развитие Сталинского Административного Социализма, ибо Социализм с Китайской спецификой возник на основе Сталинского Административного Социализма, и действительно представляет собой творческое развитие именно Сталинского Административного Социализма, но современной Социализм с Китайской спецификой, скорее всего – и точнее всего – соответствует созданной мной революционно новой Теории социализма, которая в качестве критерия социалистичности подразумевает – не неосуществимую так называемую «общественную» собственность на средства производства, а считает реализацию социальной цели – реализацию интересов народа [5, с. 284], т.е. научно обосновывается, что Социализм с Китайской спецификой в своём функционировании руководствуется не ошибочным философским подходом, называемым мной Философией средств или Философией самоцели средств [4; и др.], а фактически руководствуется созданной мной Философией социальной цели [5; и др.], что действительно является революционным переворотом в сфере общественных наук и в сфере государственного управления.

В-четвёртых, научную новизну представляет собой также не только раскрытие теоретических основ истинной сущности Социализма с Китайской спецификой, но и научно обоснованное прогнозирование перспектив развития человечества, и, прежде всего, дальнейшего формирования и функционирования Социализма с Китайской спецификой в качестве Истинно человеческого – Гуманносоциального – общества и государства, теории которых созданы мной [1], [2], [3; и др.], т.е. научно обосновывается, что Социализм с Китайской спецификой идёт по пути строительства общества и государства, которое может быть построено и которое может функционировать лишь на теоретических основах созданных мной же Революционно новых научных направлений и Революционно новых научных теорий – на основе Философии социальной цели [4], [5; и др.], на основе Теории верховенства интересов народа [6], [7;

и др.] и на основе Теории сбалансированности прав и ответственности должностных лиц [8], [9; и др.], [10; и др.].

Следовательно, по научно обоснованному утверждению автора, Китайская Народная Республика будет одним из первых государств, в котором будет построено Истинно человеческое – Гуманносоциальное – общество и государство, т.е. будет построено общество и государство, служащее реализации социальной цели – служащее реализации интересов каждого человека, для достижения которой, как отмечалось мной ещё в 1980 году, все пути, формы и методы оправданы, если они исключают антисоциальные, антигуманные, антинравственные явления [11, с. 93].

РЕЗУЛЬТАТЫ ИССЛЕДОВАНИЯ / РЕЗУЛЬТАТИ ДОСЛІДЖЕННЯ / RESEARCH RESULTS

Исследование сущности Социализма с Китайской спецификой и теоретических основ государственного управления в условиях формирования и функционирования Социализма с Китайской спецификой имеет принципиальное значение для науки, политики и практики в международном масштабе.

Притом, раскрытие истинной сущности Социализма с Китайской спецификой, познание и научное осмысление реальных политических процессов, происходящих в Китае, имеет принципиальное теоретическое, политическое и практическое значение не только для самой Китайской Народной Республики, но и для творческого развития науки государственного управления, а также для научно обоснованного определения политической ориентации многих государств мира, находящихся «в заблуждении» в решении проблемы ориентации общества и государства.

Исходя из вышеотмеченного, раскрытие истинной сущности Социализма с Китайской спецификой имеет принципиальное значение для политической ориентации государств в международном масштабе и для прогрессивного развития всего человечества.

Считаю необходимым особо обратить внимание на то, что мной принципиально по-новому рассматриваются теоретические основы государственного управления в условиях формирования и функционирования Социализма с Китайской спецификой.

В частности, с одной стороны, Социализм с Китайской спецификой научно обоснованно рассматриваются мной – как общественно-государственная система, которая никак не является капитализмом, как ошибочно кажется некоторым представителям сферы науки и сферы

политики, находящимся «в плену» укоренившихся «традиционных» «взглядов» на капитализм, и не понимающим – точнее же, глубоко ошибочно представляющих себе – истинную сущность капитализма (?!).

С другой же стороны, Социализм с Китайской спецификой научно обоснованно рассматриваются мной – как общественно-государственная система, которая не является осуществлением марксизма-ленинизма на практике, ибо, наоборот, Социализм с Китайской спецификой реально в корне противоречит марксистско-ленинскому пониманию социализма.

Более того, марксизм-ленинизм и марксистско-ленинское понимание социализма, опять-таки по моему научно обоснованному утверждению, представляет собой явную утопию, что мной и ранее многократно было доказано, и также будет доказано далее.

Принципиально важно отметить, что в отношении тех представителей сферы науки и сферы политики, по ошибочному представлению которых, будто бы Социализм с Китайской спецификой является «капитализмом» (?!), возникает вполне естественный вопрос:

На основе чего считается некоторыми – определёнными – представителями сферы науки и сферы политики, и чем ими обосновывается глубоко ошибочный взгляд о том, что будто бы Социализм с Китайской спецификой является «капитализмом»?!

Ответ на данный вопрос, по моему научно обоснованному убеждению, заключается в следующем:

Существование и активное использование в Китайской Народной Республике частной собственности, рынка, товарно-денежных отношений, некоторым представителям сферы науки и сферы политики, ошибочно понимающим истинную сущность капитализма, представляется, что будто бы в Китае функционирует капиталистическая политическая система, ибо наличие в государстве частной собственности, рынка, товарно-денежных отношений, им «традиционно» (хотя и ошибочно) кажется показателем капиталистичности государственного строя.

И это неудивительно по той «традиционно» устоявшейся в мировом масштабе причине, которая основывается на глубоко ошибочном «методологическом» подходе, о котором я отмечал многократно: «Вся история развития философской, политической, правовой и экономической мысли, равно как и современные взгляды и подходы ученых, политиков и т.д. к проблемам функционирования и развития общества, государства и человечества в целом, по моему глубокому убеждению, основывались и основываются, как я ее называю, на философии средств» [4, с. 53], [5, с. 269], [10, с. 527].

Считаю особливо необходимым обратить внимание здесь на то, что отмеченные взгляды и подходы, исходя из интересов народа, явно ошибочны как с методологической, так и с теоретической, политической и практической точек зрения. Однако, несмотря на это, эти взгляды и подходы, которые реально существуют, требуют соответствующего научного анализа.

Именно с этой целью я создал Философию средств, под которой подразумеваю научно сформированную мной ту философскую систему взглядов, которая в отличие от созданных мной же Философии цели и Философии социальной цели [4], [5], [10; и др.], критерием сущности общественно-государственного строя считает не цель, не социальную цель и ее реализацию, а средства.

«Таким образом, согласно Философии средств, критерием различия общественно-государственных (общественно-политических) систем являются средства, тогда как в соответствии с созданной мной Философией цели – цель, по моему глубокому убеждению, является единственно верной теоретико-методологической основой различия и классификации общественно-государственных систем.

Притом истинно человеческая философия цели в сравнении с философией средств показывает путь теории и практике, как в научных исследованиях, так и в управлении общественно-государственной системой в правильном направлении» [5, с. 271–272].

Важно обратить здесь внимание на то, что под «человеческой философией цели», в отличие от Философии средств и в отличие от Философии самоцели средств, которая представляет собой опять-таки Философию средств, мной подразумевается созданная мной Философия социальной цели.

Принципиально важно и необходимо обратить здесь также внимание на следующее: «Философия социальной цели отличается от Философии цели тем, что если Философия цели представляет собой критерий различия общественно-государственных систем и теоретико-методологическую основу их классификации, и если к Философии цели вообще фактически относится как Философия социальной цели, так и Философия экономической цели, которая является практическим проявлением определенной разновидности Философии средств, то Философия социальной цели в то же время является принципиально новым научным направлением, которая (т.е. Философия социальной цели) представляет собой Философию цели Истинно человеческого общества и государства – представляет собой Философию Истинно человеческой цели, и которая является теоретической основой

формирования и функционирования Истинно человеческой общественно-государственной системы.

Таким образом, в Истинно человеческом обществе и государстве, т.е. в общественно-государственной системе, которая служит интересам народа (которая должна служить интересам народа), как в научных исследованиях, так и в управлении обществом и государством, основываясь на Философии социальной цели следует исходить из социальной цели, и оценка результатов функционирования этой общественно-государственной системы соответственно должна происходить по степени реализации социальной цели – по степени реализации интересов народа.

Следовательно, Философия социальной цели – это философская система, которая представляет собой теоретико-методологическую основу целевой направленности формирования и функционирования Истинно человеческого общества и государства – это философская система, которая представляет собой теоретико-методологическую основу определения социальной целевой направленности функционирования Истинно человеческой общественно-государственной системы, т.е. Философия социальной цели – эта Философия цели Истинно человеческого общества и государства» [5, с. 274–275], т.е. общества и государства, теории которых созданы мной ещё много лет назад [1], [2], [3; и др.].

Что касается критерия капиталистичности, то исходя из Философии цели, который в отличие от Философии средств «представляет собой критерий различия общественно-государственных систем», а также исходя из реальной действительности, главным и определяющим критерием капиталистичности, по моему научно обоснованному утверждению, является господство денег, рынка, прибыли, капитала над человеком в обществе и в государстве (?!).

Исходя из вышеотмеченного, главным и определяющим критерием капиталистичности является господство в обществе и в государстве – экономического фашизма, что в корне противоречит целевой направленности функционирования Китайской Народной Республики.

Следовательно, не подлежит сомнению, что особо важной проблемой эффективного государственного управления является проблема научно обоснованного определения политической ориентации того или иного общества и государства, то есть важнейшей является проблема определения того, в каком целевом направлении движется та или иная политическая – общественно-государственная – система.

В данном случае, проблемой исследования является определение

целевой направленности функционирования Китайской Народной Республики, которая, по моему глубокому и научно обоснованному убеждению, движется в правильном, с точки зрения интересов народа, направлении – движется в направлении построения Истинно человеческого (Гуманносоциального) общества и государства, т.е. Китайская Народная Республика движется в направлении служения интересам народа – в направлении служения интересам каждого человека, а не в направлении подчинения этой политической системы господству денег, господству рынка, господству прибыли, господству капитала над человеком, что свойственно капитализму – как экономическому фашизму.

Вместе с тем, многие представителям сферы науки и сферы политики, которые хотя и объявляют себя антимарксистами, но которые реально находятся в плену марксизма, в соответствии с которым критерием капиталистичности считалось наличие в государстве частной собственности и рыночных отношений, ошибочно считают, что будто бы в Китайской Народной Республике – капитализм (?!).

Таким образом, вышеотмеченное ошибочное понимание политической системы Китая, многими представителям сферы науки и сферы политики будто бы «обосновывается» тем, что в Китайской Народной Республике активно и эффективно используются – частная собственность и рыночные отношения (?!).

Притом, считаю необходимым особо подчеркнуть, что глубинная ошибка представителей сферы науки и сферы политики, считающих Китай – капиталистическим строем, заключается в том, что они не понимают – точнее же, неверно (ошибочно) понимают и неверно (ошибочно) трактуют – истинную сущность капитализма, ибо находятся «в плену» укоренившегося в науке и в политике ошибочного подхода, называемого мной Философией средств, а также находятся «в плену», как уже отмечалось, ошибочных марксистских взглядов по проблеме критерия капиталистичности, и никак не могут преодолеть «традиционные» стереотипы, приводящие «к заблуждению» многих представителей сферы науки и сферы политики в понимании Социализма с Китайской спецификой (?!).

Поэтому, не только при отсутствии у вышеотмеченных представителей сферы науки и сферы политики (как минимум – по данной проблеме) своих собственных – принципиально новых – творческих идей, и при непонимании ими истинной сущности капитализма, но и при отсутствии у них способности осмыслить и понять созданные мной научные теории и моё научно обоснованное объяснение Социализма с

Китайской спецификой, они как бы находятся «в капкане», и находясь в глубоком «заблуждении» – «топчутся» на месте... (?!).

И несмотря на то, что отмеченные представители сферы науки и сферы политики считают себя антимарксистами, на самом деле они лишь повторяют и трактуют сущность капитализма все-таки именно в марксистском понимании – как частную собственность и рыночные отношения, что в действительности глубоко ошибочно, ибо:

Во-первых, данное понимание сущности капитализма основывается на ошибочной Философии (которая касается не только марксизма, но и домарксистских, а также современных господствующих в так называемом «цивилизованном» мире взглядов в науке и в политике), называемой мной Философией средств.

Во-вторых же, частная собственность и рыночные отношения, которые с точки зрения интересов народа должны рассматриваться не как самоцель, а лишь в качестве средств реализации цели, свойственны не только капитализму.

И, что самое главное: Ошибочность понимания и трактовки капитализма будто бы как частной собственности и рыночных отношений заключается в том, что в действительности капитализм (определяющая сущность капитализма) – это не частная собственность и рыночные отношения, а, в соответствии с созданной мной Теорией сущностной природы капитализма (в соответствии Теорией сущностной природы истинного капитализма), основанной на созданных мной же – Философии цели и Философии экономической цели [4], [5], [10], [12; и др.], капитализм (определяющая сущность капитализма) – это господство в обществе и в государстве экономической цели или экономической самоцели средств, это – господство денег, господство рынка, господство прибыли, господство капитала над человеком в обществе и в государстве, это – господство в общественно-государственной системе экономического фашизма.

Исходя из вышеизложенного, политическая система Китая никак не может быть капитализмом, как ошибочно кажется многим представителям сферы науки и сферы политики, сознательно или подсознательно находившимся «в плену» марксизма-ленинизма и, вообще, в плену господствующих в мире ошибочных взглядов, основанных на Философии средств, ибо Социализм с Китайской спецификой по своей целевой направленности в корне противоречит капиталистической политической системе, находящейся «под колпаком» экономического фашизма.

Что касается моего научно обоснованного утверждения, согласно которому Социализм с Китайской спецификой не является марксизмом-

ленинизмом – не являється осуществлением марксизма-ленинизма на практиці, ібо марксизм-ленинізм представляє собою явну утопію, то необхідно відзначити, що утопічність – неосуществимість – марксизма-ленинізма, обосновується мною тим, що марксистський так називаний «научний соціалізм» і марксизм-ленинізм в цілому (за виключенням Сталінізму, який представляє собою окремий «ізм», і про який буде відзначено мною далі), підразумевав знищення приватної власності на засоби виробництва, знищення ринку, товарно-грошових відносин, а також знищення (відсутність) обміну виробниками своїх продуктів, що, безумовно, представляє собою явну утопію.

При цьому, марксистсько-ленинське розуміння соціалізму, знову-таки по моєму науково обґрунтованому твердженню, ніяк не відноситься до Китайської Народної Республіки, і, в частині, до Соціалізму з Китайською специфікою.

Більше того, політична система Китаю являється саме Соціалізмом з Китайською специфікою, а не Комуністическою політичною системою, ібо хоча Китайська Народна Республіка і функціонує «під знаменем» Комуністическої ідеології, але в дійсності Комунізм, так само, як і «Утопічний Соціалізм» – це явна утопія.

В зв'язі з помилковістю марксистсько-ленинського розуміння Комуністического суспільства і марксистського розуміння соціалізму – як першої фази комунізму, і в обґрунтування мною утопічності марксистсько-ленинського комунізму і соціалізму, так і комунізму, взагалі, вважаю необхідним відзначити наступне:

Принципально важливо звернути увагу на те, що ще «Утопічний Соціалізм» фактично ґрунтувався на помилковій філософії, називаній мною – Філософією засобів, ібо критерієм соціалістичності для творців і теоретиків цього вчення виступали засоби [13, с. 23, 24; і др.].

Що стосується марксистського так називаного «Научного Соціалізму», який, по моєму глибокому переконанню, являється не менш утопічним, ніж «Утопічний Соціалізм», то він також ґрунтується на помилковій філософії – на Філософії засобів, ібо критерієм соціалістичності для марксизма-ленинізму виступають знову-таки засоби.

В частині, під соціалізмом марксизм підразумевав знищення приватної власності на засоби виробництва: «...Комуністи, – писали К. Маркс і Ф. Енгельс в “Маніфесті Комуністическої партії”, –

могут выразить свою теорию одним положением: уничтожение частной собственности» [14, т. 4, с. 438].

Кроме того, под социализмом марксизм подразумевал ликвидацию товарно-денежных отношений, рынка, обмена продуктов труда и т. д.

В связи с этим К. Маркс писал: «В обществе, основанном на началах коллективизма, на общем владении средствами производства, производители не обменивают своих продуктов...» [14, т. 19, с. 18].

Таким образом, вышеприведенные положения, во-первых, подтверждают утопичность марксистского социализма, ибо если даже уничтожить частную собственность, что в принципе организационно возможно (другой вопрос: к чему это приводит – насколько это разумно и рационально исходя из интересов народа?!), то обмен продуктов труда уничтожить никак невозможно (неосуществимо) и уже поэтому марксизм является явной утопией.

И, во-вторых, отмеченное еще раз наглядно подтверждает основанность марксизма на ошибочной философии – на Философии средств, ибо если бы марксизм основывался на философии цели, то тогда исходя из самого термина – «социализм», по моему глубокому убеждению, критерием социальности он (марксизм) должен был признать реализацию социальной цели – реализацию интересов народа, а не так называемую «общественную собственность» на средства производства, отсутствие рыночных отношений, ликвидацию обмена продуктов труда и т.д.

Следовательно, мной научно обосновывается, как ошибочность марксистского (и не только марксистского) подхода, основанного на Философии средств, так и безусловная утопичность – неосуществимость – марксистского социализма.

Необходимо также обратить внимание здесь на то, что не только марксистский подход, но и признанные и популярные в развитых капиталистических странах теории и концепции – индустриального общества, постиндустриального общества, информационного общества и т.д., уже своими названиями подтверждают их основанность на Философии средств.

После Карла Маркса, как известно, был В. Ленин, который в вопросе определения критерия социальности – в вопросе критерия существования социализма – полностью разделял взгляды Карла Маркса.

Именно поэтому, во время вынужденно введенной по инициативе В. Ленина Новой Экономической Политики (НЭП), когда В. Ленин счёл обязательным и допустил возможность использования рыночных отношений, он это считал не социализмом, а лишь допущением

возрождения капитализма [15, т. 43, с. 147].

В.И. Ленин писал, что «Новая экономическая политика означает замену разверстки налогом, означает переход к восстановлению капитализма в значительной мере» [15, т. 44, с. 159–160].

Таким образом, В. Ленин вынужденно допустил рыночные отношения, но лишь как временное допущение капитализма, ибо социализм и рынок – рыночные отношения – для В. Ленина, так же, как и для Карла Маркса, были совершенно несовместимы.

Следовательно, Социализмом с Китайской спецификой не может быть капитализмом, ибо в Китайской Народной Республике, во-первых, критерием капиталистичности не является наличие частной собственности и рыночных отношений, и, во-вторых, в Китайской Народной Республике нет господства денег, рынка, прибыли, капитала над человеком – нет экономического фашизма, что является реальным критерием капиталистичности.

Вместе с тем, Социализмом с Китайской спецификой никак не может быть и марксизмом-ленинизмом – никак не может быть осуществлением марксизма-ленинизма на практике, ибо, во-первых, марксизм-ленинизм отрицает возможность существования частной собственности и рыночных отношений при социализме, и, во-вторых, марксизм-ленинизм, как уже было доказано мной выше, представляет собой явную утопию.

Исходя из всего вышеизложенного, я давно пришёл к единственно верному научно обоснованному выводу о том, что Социализмом с Китайской спецификой – это творческое развитие Сталинского Административного Социализма, ибо хотя И. Сталин на словах основывался на марксизме-ленинизме, и сам считался классиком марксизма-ленинизма, но в действительности И. Сталин осуществил революционный переворот марксизма-ленинизма – путём допущения и признания существования рынка, товарно-денежных отношений в условиях принципиально нового типа социализма, именно потому – в условиях Сталинского социализма.

Притом, необходимо обратить особое внимание на то, что И. Сталин допустил рынок, товарно-денежные отношения – не как временное возвращение к капитализму, а как присущие Сталинскому социализму отношения, и построил принципиально новый – ранее неизвестный в теории и в практике – социализм, названный мной Сталинским Административным Социализмом, и именно в этом заключается сущность Сталинизма.

Принципиально важно отметить, что речь здесь идёт не о

положительной или отрицательной оценке деятельности И. Сталина вообще, ибо это отдельная проблема, а речь идёт о раскрытии сущности Сталинизма – об объективном раскрытии сущности Сталинского Административного Социализма, и о его значимости для Социализма с Китайской спецификой и для человечества в целом.

Подтверждением того, что И. Сталин допустил и признал существование рынка, товарно-денежных отношений в условиях Сталинского Административного Социализма, является тот факт, что в Сталинской Конституции СССР 1936 года, который также называют «Конституцией Победившего Социализма», была зафиксирована Победа Основ Социализма [16].

Необходимо особо обратить внимание на то, что вышеотмеченное случилось тогда, когда в Советском Союзе уже не существовала даже идея о допустимости капитализма, а тем более, не существовала ленинская практика временного допущения капитализма, но когда, вместе с тем, существовали и функционировали товарно-денежные отношения.

Таким образом, Сталинский Административный Социализм не был социализмом в марксистском понимании, или в марксистско-ленинском понимании, а также не был социализмом вообще в понимании до того известного – «традиционного» – социализма.

Принципиально важно отметить, что отмеченное мной выше свидетельствует о том, что И. Сталин создал свой «изм», что, по моему научно обоснованному убеждению, и является Сталинизмом. И сделал он это путём построения кардинально нового типа социализма, который мной был назван – Сталинским Административным Социализмом.

Притом, опять-таки по моему научно обоснованному убеждению, именно творческим развитием Сталинского Административного Социализма является Социализм с Китайской спецификой.

Важно также обратить особое внимание на то, что Социализм с Китайской спецификой является не механическим подражанием, а значит, является не механическим повторением Сталинского Административного Социализма, а он – Социализм с Китайской спецификой – является именно творческим развитием Сталинского Административного Социализма применительно к Китайской Народной Республике.

Следовательно, в построении Социализма с Китайской спецификой, необходимо отметить огромную заслугу лидеров Китайской Народной Республики, и, прежде всего, Мао Цзэдуна, Дэн Сяопина, и нынешнего лидера Китайской Народной Республики Си Цзиньпина – китайского государственного, политического и партийного деятеля, действующего

Генерального секретаря ЦК Коммунистической партии Китая, Председателя Китайской Народной Республики.

Считаю необходимым и важным отметить также, что хотя Социализм с Китайской спецификой является творческим развитием Сталинского Административного Социализма применительно к Китайской Народной Республике, но современный Социализм с Китайской спецификой, фактически, скорее всего, наиболее точно соответствует созданной мной революционно новой Теории социализма.

Вышеотмеченное подтверждается тем, что Социализм с Китайской спецификой в качестве критерия социалистичности подразумевает – не неосуществимую так называемую «общественную» собственность на средства производства [17, с. 7, 11, 14–15, 16; и др.], и не то, что будто бы в будущем, по утверждению И.В. Сталина, «товарное обращение с его «денежным хозяйством» исчезнет, как ненужный элемент народного хозяйства» [17, с. 17], а критерием социалистичности – Социализм с Китайской спецификой фактически считает реализацию социальной цели, а значит, считает – реализацию интересов народа [5, с. 284], что соответствует моему революционно новому пониманию Социализма.

Следовательно, научно обосновывается мной и не подлежит сомнению, что Социализм с Китайской спецификой в своём функционировании руководствуется не «укоренившемся» в мире ошибочным философским подходом, называемым мной Философией средств или Философией самоцели средств [4; и др.], а фактически руководствуется созданной мной Философией социальной цели [5; и др.], что является революционным переворотом в сфере общественных наук и в сфере государственного управления, служащим интересам народа.

Что касается перспектив развития Социализма с Китайской спецификой, то мной научно обосновывается, что Социализм с Китайской спецификой фактически идёт по пути формирования и функционирования Социализма с Китайской спецификой в качестве Истинно человеческого – Гуманносоциального – общества и государства, теории которых также созданы мной [1], [2], [3; и др.].

Таким образом, научно обосновывается, что Социализм с Китайской спецификой идёт по пути строительства общества и государства, которое может быть построено и которое может функционировать лишь на теоретических основах созданных мной же Революционно новых научных направлений и Революционно новых научных теорий – на основе Философии социальной цели [4], [5; и др.], на основе Теории верховенства интересов народа [6], [7; и др.] и на основе Теории сбалансированности

прав и ответственности должностных лиц [8], [9; и др.], [10; и др.].

Следовательно, по моему научно обоснованному утверждению, Китайская Народная Республика будет одним из первых государств, в котором будет построено Истинно человеческое – Гуманносоциальное – общество и государство, т.е. будет построено общество и государство, служащее реализации социальной цели – служащее реализация интересов каждого человека, для достижения которой, как отмечалось мной ещё в 1980 году, все пути, формы и методы оправданы, если они исключают антисоциальные, антигуманные, антинравственные явления [11, с. 93].

ВЫВОДЫ И ПЕРСПЕКТИВЫ ДАЛЬНЕЙШИХ ИССЛЕДОВАНИЙ / ВИСНОВКИ ТА ПЕРСПЕКТИВИ ПОДАЛЬШИХ ДОСЛІДЖЕНЬ / CONCLUSIONS AND PROSPECTS FOR FURTHER RESEARCH

В качестве выводов и перспектив дальнейших научных исследований по данной проблеме, считаю необходимым отметить следующее:

Во-первых, Социализм с Китайской спецификой никак не является капитализмом, как ошибочно кажется многим представителям сферы науки и сферы политики, сознательно или подсознательно находившимся «в плену» марксизма-ленинизма и, вообще, находившимся «в плену» господствующих в мире ошибочных взглядов, основанных на Философии средств, ибо главным и определяющим критерием капиталистичности является не наличие в государстве частной собственности, рынка, товарно-денежных отношений, а является господство денег, рынка, прибыли, капитала над человеком – господство экономической цели, господство экономического фашизма, что никак не относится к Социализму с Китайской спецификой, ибо даже наоборот, так как господство экономического фашизма в корне противоречит целевой направленности функционирования Китайской Народной Республики.

Во-вторых, Социализм с Китайской спецификой никак не является марксизмом-ленинизмом – никак не представляет собой осуществление марксизма-ленинизма на практике, ибо марксизм-ленинизм представляет собой явную утопию.

В-третьих, Социализм с Китайской спецификой – это творческое развитие Сталинского Административного Социализма, ибо хотя И. Сталин на словах основывался на марксизме-ленинизме, но в действительности он осуществил революционный переворот марксизма-ленинизма – путём допущения и признания существования рынка, товарно-денежных отношений в условиях принципиально нового типа социализма – в условиях Сталинского Административного Социализма.

В-четвёртых, хотя Социализм с Китайской спецификой действительно является творческим развитием Сталинского Административного Социализма, но современной Социализм с Китайской спецификой, скорее всего, соответствует созданной мной революционно новой Теории социализма, которая в качестве критерия социалистичности подразумевает – не неосуществимую так называемую «общественную» собственность на средства производства, а считает реализацию социальной цели – реализацию интересов народа, т.е. Социализм с Китайской спецификой в своём функционировании руководствуется не ошибочным философским подходом, называемым мной Философией средств или Философией самоцели средств, а фактически руководствуется созданной мной Философией социальной цели, что действительно является революционным переворотом в сфере общественных наук и в сфере государственного управления.

Перспективы дальнейших исследований. Что касается перспектив дальнейших научных исследований, то необходимо обратить внимание на то, что в перспективе Социализмом с Китайской спецификой неминуемо пойдёт (и фактически уже идёт) по пути строительства Истинно человеческого (Гуманносоциального) общества и государства – пойдёт (и уже идёт) по пути строительства общества и государства, призванного служить интересам народа – интересам каждого Человека и человечества в целом.

Притом, Истинно человеческое – Гуманносоциальное – общество и государство может быть построено и может функционировать лишь на теоретических основах созданных мной же Революционно новых научных направлений и Революционно новых научных теорий, каковыми, в частности, являются – Философия социальной цели, Теория верховенства интересов народа и Теория сбалансированности прав и ответственности должностных лиц.

СПИСОК ЛИТЕРАТУРЫ / СПИСОК ВИКОРИСТАНИХ ДЖЕРЕЛ / REFERENCES (TRANSLATED AND TRANSLITERATED)

- [1] Альфред А. Кураташвили, «Теория истинно человеческого – классического (образцового) – общества», *Труды Грузинского технического ун-та*, № 3(419), 1998. Тбилиси, 1998.
- [2] Альфред А. Кураташвили, «Социально-экономическая теория будущего – истинно человеческого общества», *Известия Академии наук Грузии. Серия экономическая*, Т. 7, № 1/2, 1999. Тбилиси: «Мецниереба», 1999.
- [3] Альфред А. Кураташвили, «Альтернативное представление об ориентации общества и государства», *Bulletin «Medicine, Science,*

- Innovation and Business New» («Новости медицины, науки, инновации и бизнеса – голос профессионалов и бизнесменов США, СНГ и других стран мира»), Vol. 6, N 10(60), October, 1999. New York, USA.*
- [4] Альфред А. Кураташвили, *Философия цели – альтернатива философии средств: монография на грузин. и рус. языках.* Тбилиси, Грузия: «Мецниереба», 1997, 100 с.
- [5] Альфред А. Кураташвили, *Философия социальной цели. Принципиально новое научное направление – исходная теоретическая основа формирования и функционирования истинно человеческого общества и государства: монография на грузин., англ. и рус. языках.* Тбилиси, Грузия: Междунар. изд-во «Прогресс», 2003, 352 с.
- [6] Альфред А. Кураташвили, *Теория диктатуры интересов народа. Определяющее научное направление социально-экономического развития истинно человеческого общества и государства: монография на грузин. и рус. языках.* Тбилиси, Грузия: «Мецниереба», 1997, 76 с.
- [7] Альфред А. Кураташвили, *Теория верховенства интересов народа. Принципиально новое научное направление и системообразующая теория управленческого права, правовой системы истинно человеческого общества и социально-экономических наук в целом: монография на грузин., англ. и рус. языках.* Тбилиси, Грузия: Прогресс, 2003, 336 с.
- [8] Альфред А. Кураташвили, *Сбалансированность прав и ответственности должностных лиц – политико-правовая теория эффективного функционирования общества: монография на грузин. и рус. языках.* Тбилиси, Грузия: «Мецниереба», 1997, 76 с.
- [9] Альфред А. Кураташвили, *Теория сбалансированности прав и ответственности должностных лиц. Принципиально новое научное направление – необходимая научная основа защиты интересов человека и социально-экономического прогресса: монография на грузин., англ. и рус. языках.* Тбилиси, Грузия: Прогресс, 2003, 256 с.
- [10] Альфред А. Кураташвили, *Философско-правовые основы политического менеджмента. Управленческое право и определяющий теоретический базис правовой системы истинно человеческого общества и социально-экономического прогресса: монография на грузин., англ. и рус. языках.* Тбилиси, Грузия: Прогресс, 2003, 720 с.
- [11] Альфред А. Кураташвили, «Философско-политэкономические миниатюры», на Республикан. науч. конф. «Актуальные проблемы теории» (15–16 мая 1980 г.). Тбилиси, Грузия: «Мецниереба», 1980, с. 79–104.

- [12] Альфред А. Кураташвили, *Права человека и теории экономического выживания народа. Экономический и морально-психологический геноцид: политико-правовые и социально-экономические пути и механизмы его искоренения: монография на грузин., англ. и рус. языках.* Тбилиси, Грузия: Прогресс, 2003, 400 с.
- [13] Томас Мор, *Утопия. Золотая Книга, столь же полезная, как забавная, о наилучшем устройстве государства и новом острове «Утопия»* [Электронный ресурс].
Доступно: https://royallib.com/book/tomas_mor/utopiya.html
- [14] К. Маркс, и Ф. Энгельс, *Сочинения.* – Изд. 2-е. [Электронный ресурс].
Доступно: <https://www.marxists.org/russkij/marx/cw/t01.pdf>
- [15] В. И. Ленин, *Полное собрание сочинений.* – Изд 5-е. [Электронный ресурс].
Доступно: http://publ.lib.ru/ARCHIVES/L/LENIN_Vladimir_Il'ich/_Lenin_V.I._PSS5_.html
- [16] *Конституция (основной закон) Союза Советских Социалистических республик: утверждена Чрезвычайным VIII съездом Советов Союза ССР 5 декабря 1936 года (с послед. изменениями и дополнениями).* [Электронный ресурс].
Доступно: <http://www.hist.msu.ru/ER/Etext/cnst1936.htm>;
https://studbooks.net/1110472/pravo/soderzhanie_harakternye_osobennosti_konstitutsii_ussr_1936_goda
- [17] И. В. Сталин, *Экономические проблемы социализма в СССР.* Москва, Россия: Государственное изд-во полит. лит-ры, 1952, 96 с.

THEORETICAL BASIS STATE MANAGEMENT IN THE CONDITIONS OF SOCIALISM WITH A CHINESE SPECIFICITY

Alfred Kuratashvili,

Doctor of Economic Sciences, Doctor of Sciences in Philosophy & Law,
Professor in the field of Social Studies, Founder and President
of the International Academy of Social-Economic Sciences,
Founder and President of the International Academy of Political Management,
Founder and President of the International Academy of Juridical Sciences,
Full Member of the New York Academy of Sciences, Academician
of the Academy of Political Sciences of the USA, Founder
and Editor-in-Chief of the International Scientific Journal
«Progress» and the International Scientific Journal
«Problems of Jurisprudence», Member of the Federation of Journalists.
Tbilisi, Georgia.
alfred.kuratashvili@mail.ru

Abstract. In the scientific work, the theoretical foundations of state

management are considered in a fundamentally new way in the conditions of the formation and functioning of Socialism with a Chinese specificity. It is fundamentally important to note that, according to the scientifically grounded assertion of the author, unlike the existing views in science and politics, Socialism with a Chinese specificity is in no way capitalism, as deeply mistakenly it seems to some representatives of science and politics, traditionally not understands both the true essence of capitalism and the true essence of Socialism with a Chinese specificity. In particular, the existence and active use of private property, the market, commodity-money relations in the People's Republic of China, for some representatives of science and politics who mistakenly understand the true essence of capitalism, it seems that the capitalist system is functioning in China, since the presence in the state of private property, the market, commodity-money relations seems to them an indicator of the capitalism of the state system. In reality, the main and determining criterion of capitalism, according to the scientifically substantiated statement of the author, is the dominance of money, market, profit, capital over a person in society and in the state, i.e. the main and determining criterion of capitalism is domination in society and in the state of economic fascism, which fundamentally contradicts the focus of the functioning of the People's Republic of China. It is also fundamentally important to note that, again, according to the scientifically grounded assertion of the author, Socialism with a Chinese specificity is not even the implementation of Marxism-Leninism in practice, because Marxism-Leninism is an obvious utopia, since Marxism-Leninism in its true understanding is impossible to implement, which is convincingly substantiated by the author. As for the fact that Socialism with Chinese specificity, according to the scientifically substantiated statement of the author, is not the implementation of Marxism-Leninism in practice, because Marxism-Leninism is a clear utopia, it must be noted that utopianism is the impracticability of Marxism-Leninism, the author proves that the so-called Marxist "scientific socialism" and Marxism-Leninism as a whole meant the destruction of private ownership of the means of production, the destruction of the market, commodity-money relations, as well as the destruction of the exchange of producers of their products, which certainly represents a clear utopia. Moreover, the Marxist-Leninist understanding of socialism, according to the scientifically substantiated statement of the author, does not apply to the People's Republic of China, and, in particular, to Socialism with Chinese specificity. Moreover, the

political system of China is precisely Socialism with Chinese specificity, and not the Communist political system, for Communism, like Utopian Socialism, is a clear utopia. Thus, it is confirmed that Socialism with Chinese specificity is not only not capitalism, but also not a practical implementation of Marxism-Leninism, because Marxism-Leninism is a clear utopia. Consequently, according to the scientifically substantiated statement of the author, Socialism with Chinese specificity is the creative development of Stalin's Administrative Socialism, for although I. Stalin verbally based on Marxism-Leninism, and he himself was considered a classic of Marxism-Leninism, but in reality I. Stalin carried out a revolutionary coup of Marxism-Leninism – by admitting a market, commodity-money relations under socialism, as evidenced by the fact that the Stalin Constitution of the USSR of 1936, which is also called the “Constitution of Victorious Socialism,” recorded the Victory of the Foundations of Socialism, and this is when commodity-money relations were allowed and functioned. It is the above fact that indicates that I. Stalin created his “ism” – Stalinism, by building a fundamentally new type of socialism, which the author of this scientific work called – Stalin’s Administrative Socialism, and it is the creative development of Stalin’s Administrative Socialism that is Socialism with Chinese specificity. At the same time, modern Socialism with Chinese specificity, in fact, corresponds to the revolutionary new Theory of Socialism created by me, which as a criterion of socialism implies – not the impracticable so-called “public” ownership of the means of production, but considers the realization of a social goal – the realization of the interests of the people. In the future, socialism with Chinese specificity, proceeding from the interests of the people, should go (and actually already coming) along the path of building a Humanosocial (Truly Human) society and state, the theories of which were created by author, i.e. by me.

Keywords: Socialism with a Chinese specificity; theoretical foundations of state management; the true essence of capitalism; the impracticability of Marxism-Leninism; the impracticability of Communism; Stalin's administrative socialism; Humanosocial (truly Human) society and state.

ТЕОРЕТИЧНІ ОСНОВИ ДЕРЖАВНОГО УПРАВЛІННЯ В УМОВАХ СОЦІАЛІЗМУ ІЗ КИТАЙСЬКОЮ СПЕЦИФІКОЮ

Кураташвілі Альфред Анзорович,

доктор економічних, філософських і юридичних наук,

професор у галузі суспільних наук,

Засновник і Президент Міжнародної Академії соціально-економічних наук,

Засновник і Президент Міжнародної Академії Політичного менеджменту,

Засновник і Президент Міжнародної Академії Юридичних наук,

дійсний член Нью-Йоркської Академії наук,

Академік Академії політичних наук США,

засновник і головний редактор Міжнародного наукового журналу «Прогрес»

і Міжнародного наукового журналу «Проблеми Юриспруденції»,

Член Федерації журналістів.

Тбілісі, Грузія.

alfred.kuratashvili@mail.ru

Анотація. У науковій праці принципово по-новому розглядаються теоретичні основи державного управління в умовах формування і функціонування Соціалізму з Китайської специфікою. Принципово важливо відзначити, що, за науково обґрунтованим твердженням автора, на відміну від наявних поглядів у науці та політиці, Соціалізм з Китайської специфікою – ніяк не є капіталізмом, що здається глибокою помилкою деяким представникам науки та політики, котрі традиційно не розуміють, як справжню сутність капіталізму, так само і справжню сутність Соціалізму з Китайської специфікою. Зокрема, існування та активне використання у Китайській Народній Республіці приватної власності, ринку, товарно-грошових відносин, деякими представниками науки та політики здається помилковим, а розуміння справжньої сутності капіталізму, ними представляється так, що нібито в Китаї функціонує капіталістична система, бо наявність в державі приватної власності, ринку, товарно-грошових відносин, їм здається показником капіталістичного державного ладу. Насправді ж, головним і визначальним критерієм капіталістичного, за науково обґрунтованим твердженням автора, є панування грошей, ринку, прибутку, капіталу над людиною в суспільстві і в державі, тобто головним і визначальним критерієм капіталістичних є панування в суспільстві та державі – економічного фашизму, що в корені суперечить цільовій спрямованості функціонування Китайської Народної Республіки. Принципово важливо також відзначити, що знову ж таки за науково обґрунтованим твердженням

автора, Соціалізм із Китайською специфікою не є здійсненням марксизму-ленінізму на практиці, оскільки марксизм-ленінізм є явною утопією, так як марксизм-ленінізм в його істинному розумінні здійснити неможливо, що переконливо обґрунтовується автором. Стосовно того, що Соціалізм з Китайської специфікою, знову ж таки за науково обґрунтованим твердженням автора, не є здійсненням марксизму-ленінізму на практиці, оскільки марксизм-ленінізм є явною утопією, тому необхідно відзначити, що утопічність – нездійсненність – марксизму-ленінізму, обґрунтовується автором так, що марксистський є так званий «науковий соціалізм» і марксизм-ленінізм в цілому має на увазі знищення приватної власності на засоби виробництва, знищення ринку, товарно-грошових відносин, а також знищення обміну виробниками власних продуктів, що, безумовно, є явною утопією. При цьому марксистсько-ленінське розуміння соціалізму, щодо науково обґрунтованого твердження автора, ніяк не відноситься до Китайської Народної Республіки, і, зокрема, до Соціалізму з Китайською специфікою. Більше того, політична система Китаю є саме Соціалізмом із Китайською специфікою, а не Комуністичною політичною системою, оскільки Комунізм, так само, як і «Утопічний Соціалізм» – це явна утопія. Таким чином, підтверджується, що Соціалізм із Китайською специфікою – не тільки не є капіталізмом, але і не є здійсненням марксизму-ленінізму на практиці, оскільки марксизм-ленінізм є явною утопією. Отже, за науково обґрунтованим твердженням автора, Соціалізм із Китайською специфікою – це творчий розвиток Сталінського Адміністративного Соціалізму, хоча І. Сталін власними словами обґрунтував марксизм-ленінізм, і сам вважався класиком марксизму-ленінізму, але в дійсності І. Сталін здійснив революційний переворот марксизму-ленінізму – шляхом допущення ринку, товарно-грошових відносин в умовах соціалізму, про що свідчить той факт, що в Сталінській Конституції СРСР 1936 року, який також називають «Конституцією що переміг Соціалізму», була зафіксована Перемога Основ Соціалізму, і це тоді, коли були допущені та функціонували товарно-грошові відносини. Саме вищезазначений факт свідчить про те, що І. Сталін створив свій «ізм» – Сталінізм, шляхом побудови принципово нового типу соціалізму, який автор даного наукового праці назвав – Сталінським Адміністративним Соціалізмом, і саме творчим розвитком Сталінського Адміністративного Соціалізму є Соціалізм з Китайської специфікою.

Разом з тим, сучасної Соціалізм із Китайською специфікою, фактично відповідає створеній мною революційно нової Теорії соціалізму, яка в якості критерію соціалістичності має на увазі – не нездійсненню так звану «громадську» власність на засоби виробництва, а вважає реалізацію соціальної мети – реалізацію інтересів народу. У перспективі ж, Соціалізм із Китайською специфікою, виходячи з інтересів народу, повинен піти (і фактично вже йде) по шляху побудови Гуманносоціального (Істинно людського) суспільства і держави, теорії яких створені автором, тобто мною.

Ключові слова: Соціалізм із Китайською специфікою; теоретичні основи державного управління; істинна сутність капіталізму; нездійсненність Марксизму-Ленінізму; нездійсненність Комунізму; Сталінський Адміністративний Соціалізм; Гуманносоціальне (Істинно людське) суспільство та держава.

ТРАНСЛИТЕРАЦІЯ / REFERENCES (TRANSLATED AND TRANSLITERATED)

- [1] Al'fred A. Kuratashvili, «Teoriya istinno chelovecheskogo – klassicheskogo (obrazcovogo) – obshchestva», Trudy Gruzinskogo tekhnicheskogo un-ta, № 3(419), 1998. Tbilisi, 1998.
- [2] Al'fred A. Kuratashvili, «Social'no-ekonomicheskaya teoriya budushchego – istinno chelovecheskogo obshchestva», Izvestiya Akademii nauk Gruzii. Seriya ekonomicheskaya, T. 7, № 1/2, 1999. Tbilisi: «Mecniereba», 1999.
- [3] Al'fred A. Kuratashvili, «Al'ternativnoe predstavlenie ob orientacii obshchestva i gosudarstva», Bulletin «Medicine, Science, Innovation and Business New» («Novosti mediciny, nauki, innovacii i biznesa – golos professionalov i biznesmenov SSHA, SNG i drugih stran mira»), Vol. 6, N 10(60), October, 1999. New York, USA.
- [4] Al'fred A. Kuratashvili, Filosofiya celi – al'ternativa filosofii sredstv: monografiya na gruzin. i rus. yazykah. Tbilisi, Gruuziya: «Mecniereba», 1997, 100 s.
- [5] Al'fred A. Kuratashvili, Filosofiya social'noj celi. Principial'no novoe nauchnoe napravlenie – iskhodnaya teoreticheskaya osnova formirovaniya i funkcionirovaniya istinno chelovecheskogo obshchestva i gosudarstva: monografiya na gruzin., angl. i rus. yazykah. Tbilisi, Gruziya: Mezhdunar. izd-vo «Progress», 2003, 352 s.
- [6] Al'fred A. Kuratashvili, Teoriya diktatury interesov naroda. Opredelyayushchee nauchnoe napravlenie social'no-ekonomicheskogo razvitiya istinno chelovecheskogo obshchestva i gosudarstva: monografiya

- na gruzin. i rus. yazykah. Tbilisi, Gruzija: «Mecniereba», 1997, 76 s.
- [7] Al'fred A. Kuratashvili, Teoriya verhovenstva interesov naroda. Principial'no novoe nauchnoe napravlenie i sistemoobrazuyushchaya teoriya upravlencheskogo prava, pravovoj sistemy istinno chelovecheskogo obshchestva i social'no-ekonomicheskikh nauk v celom: monografiya na gruzin., angl. i rus. yazykah. Tbilisi, Gruzija: Progress, 2003, 336 s.
- [8] Al'fred A. Kuratashvili, Sbalansirovannost' prav i otvetstvennosti dolzhnostnyh lic – politiko-pravovaya teoriya effektivnogo funkcionirovaniya obshchestva: monografiya na gruzin. i rus. yazykah. Tbilisi, Gruzija: «Mecniereba», 1997, 76 s.
- [9] Al'fred A. Kuratashvili, Teoriya sbalansirovannosti prav i otvetstvennosti dolzhnostnyh lic. Principial'no novoe nauchnoe napravlenie – neobhodimaya nauchnaya osnova zashchity interesov cheloveka i social'no-ekonomicheskogo progressa: monografiya na gruzin., angl. i rus. yazykah. Tbilisi, Gruzija: Progress, 2003, 256 s.
- [10] Al'fred A. Kuratashvili, Filosofsko-pravovye osnovy politicheskogo menedzhmenta. Upravlencheskoe pravo i opredelyayushchij teoreticheskij bazis pravovoj sistemy istinno chelovecheskogo obshchestva i social'no-ekonomicheskogo progressa: monografiya na gruzin., angl. i rus. yazykah. Tbilisi, Gruzija: Progress, 2003, 720 s.
- [11] Al'fred A. Kuratashvili, «Filosofsko-politekonomicheskie miniatyury», na Respublikan. nauch. konf. «Aktual'nye problemy teorii» (15–16 maya 1980 g.). Tbilisi, Gruzija: «Mecniereba», 1980, s. 79–104.
- [12] Al'fred A. Kuratashvili, Prava cheloveka i teorii ekonomicheskogo vyzhivaniya naroda. Ekonomicheskij i moral'no-psihologicheskij genocid: politiko-pravovye i social'no-ekonomicheskie puti i mekhanizmy ego iskoreneniya: monografiya na gruzin., angl. i rus. yazykah. Tbilisi, Gruzija: Progress, 2003, 400 s.
- [13] Tomas Mor, Utopiya. Zolotaya Kniga, stol' zhe poleznaya, kak zabavnaya, o nailuchshem ustrojstve gosudarstva i novom ostrove «Utopiya» [Elektronnyj resurs].
Dostupno: https://royallib.com/book/tomas_mor/utopiya.html
- [14] K. Marks, i F. Engel's, Sochineniya. – Izd. 2-e. [Elektronnyj resurs].
Dostupno: <https://www.marxists.org/russkij/marx/cw/t01.pdf>
- [15] V. I. Lenin, Polnoe sobranie sochinenij. – Izd 5-e. [Elektronnyj resurs].
Dostupno: http://publ.lib.ru/ARCHIVES/L/LENIN_Vladimir_Il'ich/Lenin_V.I._PSS5_.html
- [16] Konstituciya (osnovnoj zakon) Soyuza Sovetskikh Socialisticheskikh respublik: utverzhdena CHrezvychajnym VIII s"ezdom Sovetov Soyuz SSR

5 dekabrya 1936 goda (s posled. izmeneniyami i dopolneniyami).
[Elektronnyj resurs].

Dostupno: <http://www.hist.msu.ru/ER/Etext/cnst1936.htm>;

https://studbooks.net/1110472/pravo/soderzhanie_harakternye_osobnosti_konstitutsii_ssr_1936_goda

- [17] I. V. Stalin, Ekonomicheskie problemy socializma v SSSR. Moskva, Rossiya: Gosudarstvennoe izd-vo polit. lit-ry, 1952, 96 s.

*Статья поступила в редакцию
26 октября 2020*

DOI [https://doi.org/10.32405/2522-9931-2020-14\(43\)-183-199](https://doi.org/10.32405/2522-9931-2020-14(43)-183-199)

УДК 351.87

Сандрачук Ярослав Володимирович,

аспірант кафедри публічного управління

і проектного менеджменту

Навчально-наукового інституту менеджменту та психології

ДЗВО «Університет менеджменту освіти».

Київ, Україна.

yasand@ukr.net

МЕДІАЦІЯ ЯК АЛЬТЕРНАТИВНИЙ СПОСІБ ВИРІШЕННЯ АДМІНІСТРАТИВНИХ СПОРІВ: ЗАРУБІЖНИЙ ТА ВІТЧИЗНЯНИЙ ДОСВІД

Анотація. Статтю присвячено визначенню сучасного стану організації та функціонування інституту медіації як альтернативного способу вирішення адміністративних спорів та перспектив подальшого удосконалення цього інституту в Україні. Проведено аналіз доктринальних наукових підходів до визначення поняття медіації. На підставі проведеного аналізу запропоновано авторське визначення поняття медіації в адміністративному процесі, зокрема, як альтернативного способу вирішення відповідної категорії справ за участі медіатора. Автором обґрунтовано, що інститут урегулювання адміністративного спору за участю судді, який запроваджено в Україні разом із судовою реформою з 15 грудня 2017 року, має багато спільного з інститутом медіації. На підставі порівняльного аналізу інститутів урегулювання спору за участю судді та медіації зроблено висновок про те, що, незважаючи на певні спільні ознаки, за змістом це різні способи альтернативного вирішення адміністративного спору. Виявлено особливості медіації при вирішенні адміністративних спорів та акцентовано увагу на необхідності урахування таких особливостей під час запровадження інституту медіації в Україні та його правового регулювання. Окреслено основні проблеми та виклики, які постають на шляху запровадження інституту медіації як альтернативного способу вирішення адміністративного спору у нашій державі. На підставі дослідження зарубіжного досвіду щодо організації та функціонування інституту медіації, зокрема, й в адміністративному процесі, автором розроблені рекомендації щодо можливостей застосування такого досвіду для запровадження та розвитку цього інституту в Україні. Обґрунтовано необхідність проведення спеціальної підготовки медіаторів, створення дієвих стимулів для учасників спору, які б спонукали їх до мирного позасудового вирішення конфлікту.

Аргументовано необхідність прийняття в Україні спеціального Закону про медіацію. Охарактеризовано та надано в цілому позитивну оцінку основним положенням проекту цього Закону, який наразі перебуває на розгляді Верховної Ради України, та визначено можливі способи його удосконалення.

Ключові слова: медіація; адміністративне судочинство; зарубіжний досвід; вирішення спорів за участю судді; адміністративний спір.

ВСТУП / INTRODUCTION

Постановка проблеми. Європейський шлях розвитку, який закладено у засадах внутрішньої та зовнішньої політики, вимагає від України запровадження та дотримання європейських стандартів у всіх галузях суспільних відносин, включаючи адміністративний процес. Так, у Рекомендаціях Rec (2001) 9 Комітету Міністрів Ради Європи державам-членам щодо альтернатив судовому розгляду спорів між адміністративними органами й сторонами-приватними особами [1] (Рекомендації Rec (2001) 9) рекомендовано державам – членам запроваджувати та всіляко сприяти застосуванню інституту медіації під час вирішення конфліктних ситуацій, що виникають між адміністративними органами та приватними особами.

З цього приводу варто зауважити, що з прийняттям Кодексу адміністративного судочинства України (КАС України) у редакції, яка набула чинності 15 грудня 2017 року [2], було зроблено перші кроки на шляху до запровадження медіації в адміністративному судочинстві. Зокрема, було запроваджено інститут вирішення адміністративного спору за участю судді. У подальшому було розроблено декілька законопроектів про медіацію, останній з яких прийнято у першому читанні 15 липня 2020 р. [3]. Разом з тим, наразі залишається ряд відкритих питань у сфері організації та управління медіацією як альтернативної форми вирішення адміністративних спорів, які потребують розв'язання.

Таким чином, інститут медіації в адміністративному судочинстві в Україні знаходиться на початковому етапі свого розвитку, а тому актуальним у науці державного управління є питання щодо визначення ефективного способу організації, державного регулювання медіацією тощо. У цьому контексті важливим також є дослідження зарубіжного досвіду у цій сфері.

Аналіз останніх досліджень і публікацій. Питанням медіації присвячено наукові дослідження таких вчених, як Н. Боженко [4], Н. Гресь [5], М. Колеснікова [6], С. Корінний [7], Т. Подковенко [8], Т. Шинкар [9] та ін. Наукові роботи цих вчених присвячені таким питанням, як актуальність впровадження інституту медіації в законодавстві України, становлення та

розвиток медіації у вирішенні окремих видів спорів, зокрема, трудових, інших соціальних спорів, вивченню досвіду зарубіжних країн у сфері запровадження медіації та ін. Особливу наукову цінність для даного дослідження має дисертаційне дослідження С. Корінного, який присвятив його впровадженню медіації в адміністративний процес України.

Разом з тим, деякі актуальні питання запровадження медіації в адміністративному процесі залишаються не достатньо дослідженими у вітчизняній науці державного управління.

МЕТА ТА ЗАВДАННЯ / AIM AND TASKS

Метою статті є визначення сучасного стану та перспектив розвитку медіації як альтернативного способу вирішення адміністративних спорів.

Для реалізації поставленої мети необхідно виконати такі **завдання**: 1) визначити поняття та ознаки медіації в адміністративних спорах; 2) окреслити спільні та відмінні ознаки між медіацією та інститутом вирішення адміністративних спорів за участю судді; 3) дослідити зарубіжний досвід щодо організації медіації; 4) обґрунтувати необхідність прийняття спеціального закону у цій сфері; 5) розробити пропозиції, спрямовані на запровадження та удосконалення інституту медіації як альтернативного способу вирішення адміністративних спорів в Україні.

ТЕОРЕТИЧНІ ОСНОВИ ДОСЛІДЖЕННЯ / THE THEORETICAL BACKGROUNDS

Важливого значення в нашому дослідженні набуває проблема запровадження такого альтернативного способу вирішення адміністративних спорів як медіація. Медіація вважається більш швидким та ефективним способом розв'язання конфліктних ситуацій в усіх основних аспектах (економія коштів, економія часу, економія інших ресурсів, врахування інтересів всіх сторін, гнучкість тощо), особливо тих, що виникають в адміністративних відносинах, однак наразі в Україні така процедура залишається невизначеною. Формування шляхів запровадження медіації як альтернативного способу вирішення адміністративних спорів потребує проведення ґрунтовного наукового дослідження як зарубіжного досвіду у цій сфері, так і вивчення особливостей вітчизняної системи адміністративної юстиції.

Теоретичними основами дослідження стали праці провідних представників наукових напрямів, проблематика яких корелює такі питання:

- проблеми впровадження та проведення медіації в адміністративному судочинстві в Україні (Фрідріх-Йоахім Мемель, Н. Гресь, А. Лиско та ін.);

- актуальність впровадження інституту медіації в законодавстві України (С. Корінний, М. Колеснікова, А. Шаповалова та ін.);
- досвід зарубіжних країн щодо становлення та розвитку медіації у вирішенні деяких видів спорів (П. Бартусяк, Т. Подковенко, Г. Супрун, Т. Шинкар та ін.);
- удосконалення адміністративно-правового забезпечення медіації в адміністративному судочинстві (Н. Боженко, А. Ткачук, Є. Чернова та ін.).

Обґрунтування методології дослідження управління запровадженням медіації як альтернативної процедури вирішення адміністративних спорів ґрунтувалось на аналізі наукової літератури, актів національного та зарубіжного законодавства. Відтак, можна стверджувати, що проблема запровадження медіації як альтернативної процедури вирішення адміністративних спорів лежить у площині науки державного управління та права, а тому потребує комплексного підходу до її вирішення.

МЕТОДИ ДОСЛІДЖЕННЯ / RESEARCH METHODS

Для вирішення поставленої мети дослідження використано систему загальнонаукових, спеціальних методів, зокрема: аналіз і синтез, порівняння, класифікація, систематизація – для визначення наукових підходів, принципів, понятійного апарату дослідження, вивчення поточного стану організації вирішення адміністративних спорів в Україні, визначення критеріїв розмежування присудової медіації від процедури урегулювання спору за участю судді в адміністративному судочинстві; моделювання та прогнозування – з метою визначення шляхів формування ефективної процедури медіації в Україні як альтернативи вирішення адміністративних спорів; порівняння – для дослідження зарубіжного досвіду організації медіації та визначення можливостей застосування цього досвіду в Україні.

РЕЗУЛЬТАТИ ДОСЛІДЖЕННЯ / RESEARCH RESULTS

1 Концептуальні підходи до визначення медіації

Медіація вважається ефективним способом вирішення конфліктних ситуацій, що виникають в адміністративних, трудових, сімейних, цивільних та інших правовідносинах, який є альтернативою судового процесу. У науковій літературі термін «медіація» визначається як особливий спосіб ведення переговорів.

Зокрема, деякі вчені вважають, що медіація – це переговорний процес, що має добровільний характер і може бути перерваний у будь-який час, при цьому сторони самостійно напрацьовують рішення та можуть впливати на результат. Медіації притаманні три особливості: 1) переговори проводить

третья особа із спеціальною підготовкою – медіатор; 2) процедура медіації має особливу структуру, яка відкриває можливості спільного знаходження взаємовигідного рішення; 3) на відміну від класичного судового розгляду, медіація не обмежується процесуальним предметом спору [10, с. 1].

М. Колеснікова та А. Шаповалова визначають медіацію, як техніку ведення переговорів за допомогою третьої нейтральної сторони (медіатора), яка не є суддею чи арбітром, – він не судить і не виносить жодних рішень, він нейтральний по відношенню до сторін конфлікту проте саме від нього залежить результат порозуміння, отримання найвигіднішого варіанту вирішення спору, який задовольнить обидві сторони. На думку науковців, важливою ознакою медіації є те, що вибір медіатора здійснюється спільно та добровільно, а цінність цього способу обумовлена розв'язанням протиріч шляхом зосередження безпосередньо на інтересах сторін (опонентів спору), досягнення взаємної згоди, а не на правових позиціях або договірних правах [6, с. 44].

С. Корінний в правовому аспекті під інститутом медіації в адміністративному процесі запропонував розуміти особливий інститут права, якому властива внутрішня організація, взаємозв'язок юридичних норм, що у своїй сукупності становлять цілісну конструкцію, завдяки якій здійснюється регулювання правовідносин в адміністративному процесі між сторонами в адміністративній справі щодо вирішення їх публічно-правового спору шляхом залучення до цієї процедури посередника в особі судді задля досягнення примирення сторін у справі [7, с. 11].

Таким чином, узагальнюючи наведені вище визначення, можна виокремити такі характерні ознаки медіації: 1) її обов'язковим учасником, який займає посередницьку нейтральну позицію, є медіатор – особа або група осіб, які пройшли спеціальну підготовку; 2) її метою є вирішення конфліктної ситуації, що виникла між учасниками певного виду правовідносин, до початку або під час, однак до закінчення, судового процесу; 3) її зміст складають дії медіатора щодо ведення переговорів між учасниками конфлікту; 4) порядок її здійснення визначається договором або спеціальними правилами; 5) мета медіації вважається досягнутою, коли між сторонами конфлікту досягається угода, як правило у письмовій формі, в якій вони знаходять оптимальний варіант вирішення конфлікту, що влаштовує обидві сторони; 6) сторони медіації мають право у будь-який момент зупинити процедуру медіації та звернутися до суду, якщо під час переговорів не було досягнуто згоди.

2 Відмежування присудової медіації від процедури урегулювання спору за участю судді в адміністративному судочинстві

Слід зазначити, що до цього часу процедура медіації в Україні залишається неурегульованою. На цьому наголошують розробники

законопроекту «Про медіацію» у пояснювальній записці, зазначаючи, що практика вирішення конфліктів (спорів) шляхом медіації поступово збільшується, а оскільки статтею 124 Конституції України встановлено, що законом може бути визначений обов'язковий досудовий порядок урегулювання спору, виникає необхідність у законодавчому закріпленні відповідної процедури [11].

Необхідно також враховувати, що Рекомендаціями Res (2001) 9 визначено доцільність запровадження у європейських державах деяких альтернативних засобів вирішення адміністративних спорів: внутрішній перегляд, примирення, медіація й пошук урегулювання шляхом переговорів, можуть застосовуватися до судового розгляду. Застосування цих засобів можна було б зробити обов'язковою попередньою умовою судового розгляду. У всіх випадках застосування альтернативних засобів має допускати відповідний судовий контроль, який становить остаточну гарантію захисту прав як користувачів, так і адміністрації [1].

У 2007 році були прийняті Керівні принципи для кращого виконання наявної Рекомендації Res (2001) 9, якими передбачено, що держави-члени і передусім їхні уряди та адміністративні органи відіграють головну роль у сприянні застосуванню альтернативних методів розв'язання спорів з приватними сторонами щодо індивідуальних адміністративних актів, договорів, цивільної відповідальності та інших суперечливих питань. Коли таке є можливим, судді мають одержати повноваження рекомендувати сторонам методи, альтернативні судовому розгляду, зокрема процедуру примирення, медіацію та переговори з метою врегулювання, і проводити відповідні інформаційні заходи [12].

Таким чином, медіація є лише одним із альтернативних способів вирішення адміністративних спорів у позасудовому порядку, а тому слід розмежовувати процедуру медіації від такого способу, як урегулювання адміністративного спору за участю судді. Цей спосіб альтернативного вирішення адміністративного спору має багато спільних ознак з медіацією, а тому часто має місце необґрунтоване їх ототожнення.

Зокрема, главою 4 Розділу II КАС України визначено порядок вирішення адміністративних спорів за участю судді. Аналіз цих правових норм дозволяє дійти до висновку, що: по-перше, такий спосіб може застосовуватися лише до початку розгляду справи по суті; по-друге, переговорна процедура здійснюється під керівництвом судді, який розглядає справу, а якщо справу належить розглядати колегією суддів, то під керівництвом судді, який готує справу до розгляду (головуючий колегії), тобто така процедура здійснюється за участю не судді-медіатора; по-третє, встановлено, що деякі спори не можуть

вирішуватися за допомогою цієї процедури; по-четверте, адміністративний спір за участю судді вважається вирішеним у разі примирення сторін, звернення позивача до суду із заявою про залишення позовної заяви без розгляду або в разі відмови позивача від позову чи визнання позову відповідачем; по-п'яте, під час вирішення спору за цією процедурою суддя та сторони процесу зобов'язані дотримуватися процесуальних вимог, враховувати судову практику та діяти таким чином, як цього вимагають приписи законодавства.

На відміну від описаної вище процедури, медіація здійснюється за посередництвом особи, яка має спеціальну підготовку; застосування медіації не обмежено жодними строками, крім тих, які самостійно визначені сторонами у договорі; вирішення спору здійснюється з урахуванням інтересів осіб, при цьому можливий вихід за межі попереднього конфлікту та урегулювання інших спірних моментів; медіація також може застосовуватися під час вирішення будь-якого адміністративного спору, якщо сторони виявили таке бажання.

Таким чином, медіація як альтернативна судовій процедура вирішення адміністративного спору має багато переваг перед процедурою вирішення спору за участю судді.

3 Шляхи формування ефективної процедури медіації в Україні як альтернативи вирішення адміністративних спорів

Разом з тим, для успішного запровадження медіації необхідно вирішити деякі проблемні питання, що наразі існують у цій сфері.

Зокрема, А. Ткачук та Є. Чернова вважають, що для створення належної правової основи щодо ефективного врегулювання конфліктів за допомогою медіації у відповідності до європейських стандартів і норм міжнародного права необхідним є утворення законодавчої бази, яка б містила основні принципи медіації, сферу її застосування, коло справ, у яких можливе призначення медіації, вимоги до медіаторів та умови набуття статусу медіатора, правовий статус медіатора, максимальні строки проведення медіації для уникнення невиправданого затягування процедури учасниками [13, с. 650–651].

З цього приводу необхідно також зазначити, що 22 жовтня 2018 року у Касаційному адміністративному суді у складі Верховного Суду відбувся перший круглий стіл «Медіація та адміністративний суд: дискусійні аспекти», на якому деякі судді Верховного Суду вказали на такі проблеми застосування інституту врегулювання спорів за участю судді, зокрема, щодо недостатньої спеціальної підготовки суддів; при розгляді позовів до Президента, Верховної Ради у суддів виникає потреба пояснити позивачам ще до початку судового

процесу, якою є практика розгляду спорів подібної категорії, щоб рішення для позивача було передбачуваним; визначення перспективних категорій справ, щодо яких можна застосувати новели КАС України про врегулювання спору за участі судді та примирення сторін. Крім цього, актуальними є питання щодо створення пошуку шляхів взаємодії медіаторів і суддів, створення спеціалізованого реєстру медіаторів [14].

Отже, фактично судді ототожнили процедуру вирішення адміністративного спору за участю судді та медіацію. Водночас, важливо наголосити, що хоча у перспективі медіація може бути організована на базі адміністративних судів, але у тій формі, якій на сьогодні урегульований порядок вирішення спорів за участю судді в КАС України, ці дві процедури ототожнювати не можна.

Так, говорячи про спосіб організації медіації в Україні, необхідно зважати, що у світовій практиці існують три основні варіанти, а саме: медіатор як представник громадської організації; приватні медіатори та медіація як діяльність окремих працівників судової гілки влади (це може бути суддя чи інший співробітник суду, що спеціалізуються на медіації) [15].

Деякі науковці вважають, що саме останній варіант є найбільш підходящим та доцільним для процедури вирішення адміністративних спорів, зважаючи, зокрема, на таку особливість адміністративного процесу, як статус відповідача у справі.

Процес медіації в адміністративному процесі, як вважають вчені, необхідно організувати таким чином, що його початок за ініціативою учасників міг припадати як на час до розгляду, так під час, однак до закінчення розгляду справи по суті. За таких умов судове провадження переривається з метою проведення процедури медіації. Після цього суддя іншої судової колегії або – оскільки мова йде не про судову практику – науковий співробітник суду виступає у ролі медіатора і проводить медіацію [10, с. 3].

З наведеною пропозицією необхідно погодитись, оскільки організація служби медіації в штаті судів сприятиме налагодженню тісної взаємодії між суддями та медіаторами, що дасть змогу здійснювати безпосередній судовий контроль за дотриманням прав учасників спору та виконання ними угоди, укладеної за наслідком медіації. Можливо також передбачити, що деякі судді виконуватимуть функцію медіаторів, однак для цього необхідно запровадити їх обов'язкову спеціальну підготовку з урахуванням вимог, визначених у Керівних принципах для кращого виконання Рекомендації Res (2001 9).

4 Досвід організації процедури медіації у зарубіжних країнах

Показовим досвідом щодо організації такої форми медіації є досвід Нідерландів. У цій державі представники з питань медіації (*mediation officers*)

очолюють офіси із адміністрування медіації в судах та є контактними особами для учасників судових проваджень з питань медіації. Представники з питань медіації надають сторонам судового процесу інформацію про процес медіації, роз'яснюють її принципи, допомагають сторонам спору у виборі медіатора та організовують першу зустріч цих сторін із медіатором. Нідерландські координатори з питань медіації (*mediation coordinators*) є суддями, що несуть відповідальність за сприяння проведення присудової медіації. Вони є контактними особами для інших суддів та співробітників судів, які мають запитання, що стосуються медіації [16].

У проекті Закону «Про медіацію» медіація визначена, як добровільна, позасудова, конфіденційна, структурована процедура, під час якої сторони за допомогою медіатора (медіаторів) намагаються врегулювати конфлікт (спір) шляхом переговорів. Передбачено, що медіація може застосовуватися у будь-яких конфліктах (спорах), які виникають у цивільних, сімейних, трудових, господарських, адміністративних правовідносинах, а також кримінальних провадженнях під час укладання угод про примирення між потерпілим та підозрюваним, обвинуваченим та в інших сферах суспільних відносин. Крім того, встановлено, що медіація може проводитися як до звернення до суду, третейського суду, міжнародного комерційного арбітражу, так і під час судового розгляду.

У ст. 20 законопроекту визначено також, що суд, третейський суд, міжнародний комерційний арбітраж роз'яснює сторонам у справі їх право на будь-якій стадії судового, третейського, арбітражного провадження провести позасудове врегулювання конфлікту (спору) шляхом медіації [3].

Водночас, у проекті Закону «Про медіацію» не передбачено запровадження у судах посади медіатора, а також відсутня згадка про таку форму організації медіації, як судова. У зв'язку з цим, в цілому, надаючи позитивну оцінку цьому законопроекту, слід однак, рекомендувати визначити у ньому положення про запровадження медіації у судах та підготовку суддів-медіаторів.

Визначаючи оптимальний спосіб організації медіації в Україні, необхідно звернутися до вивчення міжнародного досвіду у цій сфері.

У більшості країн світу медіація є визнаним і широко використовуваним методом вирішення конфліктів. Приміром, у США тільки 5% справ, поданих до суду, направляється на розгляд, решта вирішуються мирним шляхом. Логічно, що порозуміння, досягнуте в процесі врегулювання конфлікту, а не вирішення – відповідно до волі, наприклад, арбітра або судді, приймається і визнається сторонами [8, с. 27].

Факторами, які сприяли розвитку медіації стали особливості судового

процесу в США: неминучі значні витрати на оплату адвокатських послуг для кожної зі сторін спору та затягнутість судового процесу. Поширенню медіації сприяв Федеральний Акт про альтернативне врегулювання спорів від 1998 р. (The Federal Alternative Dispute Resolution Act). Акт зобов'язав федеральні окружні суди прийняти місцеві правила, щодо можливості альтернативного врегулювання спору, а також встановив, що суди повинні заохочувати та сприяти застосуванню медіації в кожному окрузі. Зазначені правила були прийняті у всіх округах США [5, с. 179].

Що стосується країн Європи, то тут інститут медіації організований по різному. Зокрема, у Чехії державна організація – Служба апробації та медіації – підпорядкована Міністерству юстиції. Ця служба має свою виконавчу вертикаль, завдяки чому її послуги доступні в усіх регіонах країни. Медіацією можуть займатися ті, хто мають спеціальну підготовку в галузі права чи соціальних наук та пройшли спеціальний тренінг.

У Франції послуги медіації надають громадські організації, а медіатори мають бути акредитовані прокурором, після чого можуть підписати контракт з Міністерством юстиції Франції щодо надання послуг медіації. Вони є безкоштовними для учасників процесу і оплачуються з державного бюджету [9].

Таким чином, можемо зазначити, що досвід деяких зарубіжних країн свідчить про високу ефективність медіації як альтернативного способу вирішення адміністративного спору. При цьому слід враховувати, що такої ефективності вдається досягти завдяки тому, що інститут медіації має належне правове урегулювання, у державах створені умови для підготовки медіаторів відповідно до європейських стандартів, розроблені стандарти такої підготовки та правила ведення переговорної процедури. Не менш важливе значення мають економічні стимули – медіація має коштувати дешевше, ніж судовий розгляд справи.

Деякі науковці, узагальнюючи зарубіжний досвід, пропонують в Україні використати такий досвід щодо підготовки медіаторів, зокрема: 1) забезпечити державне регулювання медіації та підготовки кадрів у цій сфері; 2) виробити єдині державні стандарти підготовки медіаторів; 3) здійснювати обов'язкову акредитацію установ, що здійснюють підготовку кадрів для сфери медіації; 4) забезпечити постійне міжнародне співробітництво та обмін досвідом у сфері досудового примирення та врегулювання спорів; 5) сформувати єдиний державний реєстр кваліфікованих/сертифікованих медіаторів; 6) забезпечити постійний державний та громадський контроль за якістю надання послуг у сфері медіації [17, с. 37].

Інші вчені вказують на доцільність встановлення обов'язкового досудового врегулювання деяких категорій справ, зокрема, серед адміністративних

виділяють такі, як: про захист прав споживачів; про стягнення податків і зборів; про накладення адміністративних стягнень тощо [16, с. 117].

ВИСНОВКИ ТА ПЕРСПЕКТИВИ ПОДАЛЬШИХ ДОСЛІДЖЕНЬ / CONCLUSIONS AND PROSPECTS FOR FURTHER RESEARCH

За підсумками проведеного дослідження пропонуємо медіацію в адміністративному процесі з точки зору науки державного управління визначити як спеціальну, організовану процедуру вирішення спору, що виникає між суб'єктом владних повноважень та приватною особою, що реалізується шляхом ведення переговорів за обов'язковою участю посередника, який пройшов спеціальну підготовку та отримав статус медіатора (судді-медіатора), та закінчується укладенням угоди між учасниками спору, в якій фіксується результат досягнутої згоди з урахуванням інтересів учасників спору.

Для запровадження та ефективної організації медіації в адміністративному процесі необхідно вжити таких управлінських заходів: 1) прийняти Закон «Про медіацію», взявши за основу прийнятий у першому читанні законопроект, який слід доповнити положеннями про присудову медіацію та особливості статусу судді-медіатора; 2) до КАС України внести доповнення стосовно способу та порядку організації медіації, повноважень судді-медіатора, обов'язковості проведення медіації у таких адміністративних спорах, як стягнення податків, адміністративних штрафів, усіх спорів між фізичними особами та контролюючими органами та ін.; 3) запровадити систему спеціальної підготовки суддів-медіаторів, визначити стандарти та вимоги до такої підготовки, а також порядок підтвердження кваліфікації судді-медіатора; 4) запровадити економічні стимули для учасників судового процесу, передбачити можливість звернення до процедури медіації, як до початку, так і у процесі судового розгляду справи, однак, до винесення рішення по суті; 5) зобов'язати суддів пропонувати сторонам процедуру медіації, роз'яснювати її переваги та порядок проведення, а також гарантії та право у будь-який час відмовитись від медіації та повернутися до судового провадження.

Перспективи подальших досліджень. Представлені результати дослідження є черговою ланкою у розробленні моделі адміністративного судочинства та мають бути продовжені з метою ефективної організації медіації в адміністративному процесі на основі вивченого зарубіжного досвіду з урахуванням існуючих проблем у цій сфері.

СПИСОК ВИКОРИСТАНИХ ДЖЕРЕЛ / REFERENCES (TRANSLATED AND TRANSLITERATED)

- [1] Комітет Міністрів Ради Європи. (2001, Верес. 5). «Рекомендація *Rec (2001) 9* Комітету Міністрів Ради Європи державам-членам щодо альтернатив судовому розгляду спорів між адміністративними органами й сторонами – приватними особами». [Електронний ресурс]. Доступно: https://supreme.court.gov.ua/userfiles/Rec_2001_9_2001_09_05.pdf
- [2] Верховна Рада України. (2005, Лип. 6). «Кодекс адміністративного судочинства України», № 2747-IV. [Електронний ресурс]. Доступно: <https://zakon.rada.gov.ua/laws/show/2747-15#Text>
- [3] Верховна Рада України. (2020, Трав. 19). Проект Закону «Про медіацію», реєстр. № 3504. [Електронний ресурс]. Доступно: http://w1.c1.rada.gov.ua/pls/zweb2/webproc4_1?pf3511=68877
- [4] Н. В. Боженко, Удосконалення адміністративно-правового забезпечення медіації в адміністративному судочинстві», *Підприємництво, господарство і право*, № 9, с. 116–119, 2017.
- [5] Н. М. Гресь, «Становлення та розвиток медіації у вирішенні трудових спорів: досвід зарубіжних країн», *Журнал східноєвропейського права*, № 63, с. 177–181, 2019.
- [6] М. В. Колеснікова, А. О. Шаповалова, «Актуальність впровадження інституту медіації в законодавстві України», *Правові горизонти*, № 3, с. 41–46, 2017.
- [7] С. О. Корінний, «Впровадження медіації в адміністративний процес України», автореф. дис. канд. наук: 12.00.07 «Адміністративне право і процес; фінансове право; інформаційне право». Ужгород, 2019, 22 с.
- [8] Т. О. Подковенко, «Інститут медіації: зарубіжний досвід та українські перспективи», *Актуальні проблеми правознавства*, № 1, с. 26–31, 2016.
- [9] Т. І. Шинкар, «Особливості правового забезпечення медіації в деяких зарубіжних країнах: досвід для України», *Верховенство права*, № 5, 2017. [Електронний ресурс]. Доступно: <http://sd-vp.info/wp-content/uploads/2017/12/verhovenstvo-prava-5-2017-2.pdf>
- [10] Фрідріх-Йоахім Мемель, Медіація в адміністративному судочинстві України. *Гамбург, жовтень 2007 року*. [Електронний ресурс]. Доступно: http://www.voas.gov.ua/upload/337_mediac2.pdf
- [11] Верховна Рада України. (2020, Трав. 19). Пояснювальна записка до проекту Закону «Про медіацію», реєстр № 3504. [Електронний ресурс]. Доступно: http://w1.c1.rada.gov.ua/pls/zweb2/webproc4_1?pf3511=68877
- [12] Європейська комісія з ефективності правосуддя. (2007, Груд. 7). «Керівні принципи для кращого виконання наявної Рекомендації щодо

альтернатив судовому розгляду спорів між адміністративними органами і сторонами – приватними особами». [Електронний ресурс].
Доступно: <https://rm.coe.int/guidelines-for-a-better-implementation-of-the-existing-recommendation-/16809ede90>

- [13] А. Ю. Ткачук, Є. Р. Чернова, «Медіація у кримінальному процесі», *Молодий вчений*, № 5(2), с. 649–652, 2018.
- [14] «Відбувся перший круглий стіл з питань медіації в адміністративному судочинстві за участю суддів ВС та експертів галузі», *Офіційний веб-сайт Верховного Суду*, 2018. [Електронний ресурс].
Доступно: <https://supreme.court.gov.ua/supreme/pres-centr/news/581195/>
- [15] А. Лиско, «Проблеми впровадження та проведення медіації в адміністративному судочинстві в Україні», *Законодавство України: проблеми та перспективи розвитку, на Міжнар. наук.-практ. конф.* / Ю. С. Шемшученко, Ю. Л. Бошицький, С. В. Бобровник. Київ, Україна: Європейський університет, 2010. [Електронний ресурс].
Доступно: <http://aphd.ua/problemy-vprovadzhennia-ta-provedennia-mediatsi-v-administrativnomu-sudochynstvi-v-ukrany/>
- [16] П. Бартусяк, «Присудова медіація: досвід Нідерландів», *MEDIATS*. 2020. [Електронний ресурс].
Доступно: <https://law.chnu.edu.ua/prysudova-mediatsiia-dosvid-niderlandiv/>
- [17] Г. Супрун, «Зарубіжний досвід підготовки медіаторів та можливості його застосування в Україні», *Підприємництво, господарство і право*, № 1, с. 34–37, 2019.

THE MEDIATION AS AN ALTERNATIVE WAY TO RESOLVE ADMINISTRATIVE DISPUTES: FOREIGN AND DOMESTIC EXPERIENCE

Yaroslav Sandrachuk,

graduate student of the Department of Public Administration
and project management

Educational and Scientific Institute of Management and Psychology
SIHE «University of Education Management».

Kyiv, Ukraine.

yasand@ukr.net

Annotation. The article is devoted to defining the current state of organization and functioning of the institution of mediation as an alternative way of resolving administrative disputes and prospects for further improvement of this institution in Ukraine. An analysis of doctrinal scientific approaches to defining the concept of mediation. Based on the analysis, the author's definition of the concept of mediation in the administrative process,

in particular, as an alternative way of resolving the relevant category of cases with the participation of a mediator. The author substantiates that the institution of settlement of administrative disputes with the participation of a judge, which was introduced in Ukraine together with the judicial reform on December 15, 2017, has much in common with the institution of mediation. Based on a comparative analysis of the institutions of dispute resolution with the participation of a judge and mediation, it was concluded that, despite certain common features, the content is different ways of alternative dispute resolution. Peculiarities of mediation in resolving administrative disputes are revealed and attention is focused on the need to take into account such peculiarities during the introduction of the institution of mediation in Ukraine and its legal regulation. The main problems and challenges that arise in the introduction of the institution of mediation as an alternative way to resolve administrative disputes in our country are outlined. Based on a study of foreign experience in the organization and functioning of the institution of mediation, in particular, in the administrative process, the author developed recommendations on the possibilities of applying such experience for the introduction and development of this institution in Ukraine. The necessity of special training of mediators, creation of effective incentives for the participants of the dispute, which would encourage them to a peaceful out-of-court settlement of the conflict, is substantiated. The necessity of adopting a special Law on Mediation in Ukraine is argued. The main provisions of the draft of this Law, which is currently being considered by the Verkhovna Rada of Ukraine, are characterized and positively assessed, and possible ways to improve it are identified.

Keywords: mediation; administrative proceedings; foreign experience; dispute resolution with the participation of a judge; administrative dispute.

МЕДИАЦИЯ КАК АЛЬТЕРНАТИВНЫЙ СПОСОБ РЕШЕНИЯ АДМИНИСТРАТИВНЫХ СПОРОВ: ЗАРУБЕЖНОГО И ОТЕЧЕСТВЕННОГО ОПЫТА

Сандрачук Ярослав Владимирович,

аспирант кафедры публичного управления и проектного менеджмента

Учебно-научного института менеджмента и психологии

ГУВО «Университет менеджмента образования».

Киев, Украина.

yasand@ukr.net

Аннотация. Статья посвящена определению современного состояния

организации и функционирования института медиации как альтернативного способа разрешения административных споров и перспектив дальнейшего совершенствования этого института в Украине. Проведен анализ доктринальных научных подходов к определению понятия медиации. На основании проведенного анализа предложено авторское определение понятия медиации в административном процессе, в частности, в качестве альтернативного способа решения соответствующей категории дел с участием медиатора. Автором обосновано, что институт урегулирования административного спора с участием судьи, который введен в Украине вместе с судебной реформой с 15 декабря 2017 года, имеет много общего с институтом медиации. На основании сравнительного анализа институтов урегулирования спора с участием судьи и медиации сделан вывод о том, что, несмотря на определенные общие признаки, по содержанию это разные способы альтернативного решения административного спора. Выявлены особенности медиации при разрешении административных споров и акцентировано внимание на необходимости учета таких особенностей при введении института медиации в Украине и его правового регулирования. Определены основные проблемы и вызовы, которые возникают на пути внедрения института медиации как альтернативного способа разрешения административного спора в нашем государстве. На основании исследования зарубежного опыта организации и функционирования института медиации в том числе и в административном процессе, автором разработаны рекомендации относительно возможностей применения такого опыта для внедрения и развития этого института в Украине. Обоснована необходимость проведения специальной подготовки медиаторов, создание действенных стимулов для участников спора, которые побуждали бы их к мирному внесудебному решению конфликта. Аргументированно обоснована необходимость принятия в Украине специального Закона о медиации. Охарактеризованы и предоставлено в целом положительную оценку основным положениям проекта этого Закона, который сейчас находится на рассмотрении Верховной Рады Украины, и определены возможные способы его усовершенствования.

Ключевые слова: медиация; административное судопроизводство; зарубежный опыт; решения споров с участием судьи; административный спор.

REFERENCES (TRANSLATED AND TRANSLITERATED)

- [1] Komitet Ministriv Rady Yevropy. (2001, Veres. 5). «Rekomendatsiia Rec (2001) 9 Komitetu Ministriv Rady Yevropy derzhavam-chlenam shchodo alternatyv sudovomu rozghliadu sporiv mizh administratyvnymy orhanamy y storonamy – pryvatnymy osobamy». [Elektronnyi resurs]. Dostupno: https://supreme.court.gov.ua/userfiles/Rec_2001_9_2001_09_05.pdf
- [2] Verkhovna Rada Ukrainy. (2005, Lyp. 6). «Kodeks administratyvnoho sudochynstva Ukrainy», № 2747-IV. [Elektronnyi resurs]. Dostupno: <https://zakon.rada.gov.ua/laws/show/2747-15#Text>
- [3] Verkhovna Rada Ukrainy. (2020, Trav. 19). Proekt Zakonu «Pro mediatsiiu», reiestr. № 3504. [Elektronnyi resurs]. Dostupno: http://w1.c1.rada.gov.ua/pls/zweb2/webproc4_1?pf3511=68877
- [4] N. V. Bozhenko, Udoshkonalennia administratyvno-pravovoho zabezpechennia mediatsii v administratyvnomu sudochynstvi», Pidpriemnytstvo, hospodarstvo i pravo, № 9, s. 116–119, 2017.
- [5] N. M. Hres, «Stanovlennia ta rozvytok mediatsii u vyrishenni trudovykh sporiv: dosvid zarubizhnykh krain», Zhurnal skhidnoievropeiskoho prava, № 63, s. 177–181, 2019.
- [6] M. V. Kolesnikova, A. O. Shapovalova, «Aktualnist vprovadzhennia instytutu mediatsii v zakonodavstvi Ukrainy», Pravovi horyzonty, № 3, s. 41–46, 2017.
- [7] S. O. Korinnyi, «Vprovadzhennia mediatsii v administratyvnyi protses Ukrainy», avtoref. dys. kand. nauk: 12.00.07 «Administratyvne pravo i protses; finansove pravo; informatsiine pravo». Uzhhorod, 2019, 22 s.
- [8] T. O. Podkovenko, «Instytut mediatsii: zarubizhnyi dosvid ta ukrainski perspektyvy», Aktualni problemy pravoznavstva, № 1, s. 26–31, 2016.
- [9] T. I. Shynkar, «Osoblyvosti pravovoho zabezpechennia mediatsii v deiakykh zarubizhnykh krainakh: dosvid dlia Ukrainy», Verkhovenstvo prava, № 5, 2017. [Elektronnyi resurs]. Dostupno: <http://sd-vp.info/wp-content/uploads/2017/12/verhovenstvo-prava-5-2017-2.pdf>
- [10] Fridrikh-Yoakhim Memel, Mediatsiia v administratyvnomu sudochynstvi Ukrainy. Hamburh, zhovten 2007 roku. [Elektronnyi resurs]. Dostupno: http://www.voas.gov.ua/upload/337_mediacy2.pdf
- [11] Verkhovna Rada Ukrainy. (2020, Trav. 19). Poiasniuvalna zapyska do proektu Zakonu «Pro mediatsiiu», reiestr. № 3504. [Elektronnyi resurs]. Dostupno: http://w1.c1.rada.gov.ua/pls/zweb2/webproc4_1?pf3511=68877
- [12] Yevropeiska komisiia z efektyvnosti pravosuddia. (2007, Hrud. 7). «Kerivni pryntsyipy dlia krashchoho vykonannia naiavnoi Rekomendatsii shchodo alternatyv sudovomu rozghliadu sporiv mizh administratyvnymy orhanamy i storonamy – pryvatnymy osobamy». [Elektronnyi resurs].

Dostupno: <https://rm.coe.int/guidelines-for-a-better-implementation-of-the-existing-recommendation-/16809ede90>

- [13] A. Yu. Tkachuk, Ye. R. Chernova, «Mediatsiia u kryminalnomu protsesi», Molodyi vchenyi, № 5(2), s. 649–652, 2018.
- [14] «Vidbuvsia pershyi kruhlyi stil z pytan mediatsii v administratyvnomu sudochynstvi za uchastiu suddiv VS ta ekspertiv haluzi», Ofitsiinyi veb-sait Verkhovnoho Sudu, 2018. [Elektronnyi resurs].
Dostupno: <https://supreme.court.gov.ua/supreme/pres-centr/news/581195/>
- [15] A. Lysko, «Problemy vprovadzhennia ta provedennia mediatsii v administratyvnomu sudochynstvi v Ukrainy», Zakonodavstvo Ukrainy: problemy ta perspektyvy rozvytku, na Mizhnar. nauk.-prakt. konf. / Yu. S. Shemshuchenko, Yu. L. Boshytskyi, S. V. Bobrovnyk. Kyiv, Ukraina: Yevropeiskyi universytet, 2010. [Elektronnyi resurs].
Dostupno: <http://aphd.ua/problemy-vprovadzhennia-ta-provedennia-mediatsii-v-administratyvnomu-sudochynstvi-v-ukrany/>
- [16] P. Bartusiak, «Prysudova mediatsiia: dosvid Niderlandiv», MEDIATS. 2020. [Elektronnyi resurs]. Dostupno: <https://law.chnu.edu.ua/prysudova-mediatsiia-dosvid-niderlandiv/>
- [17] H. Suprun, «Zarubizhnyi dosvid pidhotovky mediatoriv ta mozhlyvosti yoho zastosuvannia v Ukraini», Pidpriemnytstvo, hospodarstvo i pravo, № 1, s. 34–37, 2019.

*Стаття надійшла до редакції
20 листопада 2020 року*

DOI [https://doi.org/10.32405/2522-9931-2020-14\(43\)-200-230](https://doi.org/10.32405/2522-9931-2020-14(43)-200-230)

УДК 336

Супрун В'ячеслав Васильович,

кандидат економічних наук, доцент,
професор кафедри менеджменту освіти та права
Центрального інституту післядипломної освіти
ДЗВО «Університет менеджменту освіти».
Київ, Україна.

ORCID iD: <https://orcid.org/0000-0003-3117-5834>
proftekhosvita@i.ua

ГЕНДЕРНИЙ ПІДХІД ТА ГЕНДЕРНО-ОРІЄНТОВАНЕ БЮДЖЕТУВАННЯ ОСВІТИ ЯК ПРІОРИТЕТ ДЕРЖАВНОЇ ПОЛІТИКИ УКРАЇНИ

Анотація. У статті розглянуто актуальні питання формування національної освітньої політики щодо гендерної рівності та гендерного підходу в освіті, гендерно-орієнтованого бюджетування в бюджетному освітньому процесі та необхідності їх нормативно-правового забезпечення для досягнення гендерної рівності в Україні. Закцентовано увагу на тому, що реалії та перспективи розвитку всіх сфер сучасного суспільного життя передбачають впровадження в суспільну практику ідеї гендерної рівності, тобто забезпечення рівних прав та можливостей жінок і чоловіків для їх реалізації, що дозволяє особам обох статей брати рівну участь у всіх сферах суспільного життя. Досягнення цього можливе, якщо гендерна соціалізація молоді буде спиратися на відповідні світоглядні поняття, соціальні гендерні стосунки та новітні тенденції розвитку освіти в Україні, її варіативність та відкритість до суспільства, якісно новий доступ обох статей до різних сфер суспільного життя, що в майбутньому визначатиме гідні умови життєдіяльності жінок та чоловіків. Визначено сучасний стан, наявні проблеми, особливості та перспективи впровадження гендерного підходу в освітній галузі України. Окреслено основні напрями гендерної соціалізації молоді шляхом розвитку партнерства органів управління освітою, закладів та установ освіти, організацій громадянського суспільства в сучасних умовах реформування освіти в Україні на основі європейського досвіду та створення відповідних механізмів їх реалізації. Врахування інтересів, потреб, можливостей та досвіду різних груп жінок та чоловіків у всіх сферах життєдіяльності суспільства лежить в основі гендерно-чутливої політики країни, одним із дієвих інструментів впровадження якої є гендерно-орієнтоване бюджетування –

комплексний ґендерний підхід в бюджетній політиці та бюджетному процесі на державному й місцевому рівнях, що включає розподіл бюджетних коштів за ґендерним принципом. Системний підхід до застосування ґендерно-орієнтованого бюджетування на державному і місцевому рівні поєднує фінансовий та соціальний аспекти бюджету, а також сприяє скороченню ґендерних розривів в Україні. Проаналізовано бюджетні освітні програми на предмет врахування ґендерного підходу. Запропоновано рекомендації, що передбачають врахування ґендерного підходу у системі освіти України та ґендерного аспекту у бюджетній освітній програмі, експертно-консультативну підтримку розпорядників державного бюджету, зменшення ґендерних розривів та усунення ґендерної дискримінації.

Ключові слова: ґендер; ґендерна рівність; ґендерний аналіз; ґендерна соціалізація; ґендерно-орієнтоване бюджетування; ґендерна сегрегація; ґендерно-чутливе суспільство; бюджетний процес; бюджетна програма; освіта.

ВСТУП / INTRODUCTION

Постановка проблеми. Міжнародні зобов'язання України становлять правовий обов'язок врахування інтересів, потреб, можливостей та досвіду різних груп жінок та чоловіків у всіх сферах життєдіяльності суспільства, що лежить в основі ґендерно-чутливої політики країни. У нових соціально-економічних умовах зростає актуальність впровадження в усі сфери суспільного життя ідеї ґендерної рівності шляхом забезпечення рівних прав та можливостей жінок і чоловіків для їх реалізації. Досягнення цього можливе, якщо ґендерна соціалізація молоді буде спиратися на відповідні світоглядні поняття, соціальні ґендерні стосунки та новітні тенденції розвитку освіти в Україні, її варіативність та відкритість до суспільства, якісно новий доступ обох статей до різних сфер суспільного життя, що в майбутньому визначатиме гідні умови життєдіяльності жінок та чоловіків.

ґендерний аналіз українського суспільства дає змогу виявити так звані проблемні зони, які потребують активного втручання з боку держави та суспільства, і є відправними пунктами процесу формування ґендерної політики. Проблемні зони ґендерної рівності (нерівності) через призму становища жінок у суспільстві були визначені в документах IV Всесвітньої конференції ООН зі становища жінок (1995 р.). Серед них для України найгострішими вчені та політики називають сферу зайнятості, політичну сферу, охорону здоров'я, проблеми освіти, ґендерне насильство, проблеми торгівлі людьми, становище жінок з особливими потребами та жінок, що

виховують дітей-інвалідів.

Найкращі практики розвинених країн світу щодо створення рівних можливостей у здобутті освіти свідчать про актуальність врахування гендерного компонента у системі організації та реалізації всього освітнього процесу. Велику роль у подоланні негативних проявів гендерних стереотипів мають відігравати заклади освіти, які спільно з різними організаціями гендерної соціалізації визначають можливості особистісного, громадського та професійного вибору. Основною проблемою та ключовим завданням реформування національної системи освіти стає зміна засад управління і запровадження механізмів державно-громадської моделі та громадського самоврядування, врахування гендерного компонента у системі організації та реалізації всього освітнього процесу як пріоритету національної освітньої політики. Як свідчить європейська практика, особливої актуальності набуває створення в закладах освіти різних типів, форм власності та підпорядкування відповідних умов, які б давали кожній людині можливість реалізуватися незалежно від гендерної приналежності. Процес гендерної соціалізації молоді найбільш ефективно відбувається під час навчання під впливом освітньо-виховних факторів, що інтенсивно впливають на формування егалітарної свідомості здобувачів освіти.

Одним із дієвих інструментів впровадження гендерно-чутливої політики є гендерно-орієнтоване бюджетування, яке постає аналітичним інструментом сприяння розробленню справедливих і ефективних бюджетів, спрямованих на задоволення реальних потреб різних груп чоловіків і жінок різного соціального статусу, з урахуванням їх інтересів, потреб, можливостей та досвіду у відповідних сферах життєдіяльності суспільства. Головні розпорядники бюджетних коштів мають прагнути враховувати гендерний аспект при визначенні обсягу та якості усіх державних послуг, що надаються в межах відповідних бюджетних програм.

Актуальність проблеми дослідження зумовлена реаліями та перспективами розвитку всіх сфер сучасного суспільного життя, що передбачають впровадження в суспільну практику ідеї гендерної рівності, забезпечення рівних прав та можливостей жінок і чоловіків для їх реалізації, що дозволяє особам обох статей брати рівну участь у всіх сферах суспільного життя та в майбутньому визначатиме гідні умови життєдіяльності як жінок, так і чоловіків.

Доцільність дослідження також обумовлена зростаючою роллю освіти як галузі, що має потужний потенціал для формування та провадження ідей демократичного суспільства, необхідністю реформування системи освіти України для навчання і підготовки нового покоління особистостей, здатних успішно соціалізуватися, максимально швидко адаптуватися до змінюваних

умов, приймати рішення, розв'язувати проблеми, використовувати критичне та системне мислення, сучасні методики навчання, орієнтовані на формування поглядів, цінностей, особистих якостей, впровадження ідеї демократії, гендерної соціалізації з урахуванням можливостей особистісного, громадського та професійного вибору, відстоювання своїх прав і свобод тощо.

Певна недосконалість законодавчих та підзаконних нормативно-правових актів, якими регулюються питання гендерної рівності, неврахування ними змін, що відбуваються в суспільному житті країни, зниження соціального статусу педагогічних, науково-педагогічних працівників, науковців, втрата привабливості та престижності професії вчителя є факторами, що стримують розв'язання наявних проблем та формування єдиної концептуально узгодженої та науково обґрунтованої державної освітньої політики щодо гендерної рівності в суспільстві, гендерного підходу в освіті, впровадження гендерно-орієнтованого бюджетування в бюджетному освітньому процесі.

Велику роль у подоланні негативних проявів гендерних стереотипів мають відігравати заклади освіти, які спільно з різними організаціями гендерної соціалізації визначають можливості особистісного, громадського та професійного вибору, адже спостерігається гендерна сегрегація у виборі напрямів навчання. Стереотипні уявлення обмежують участь дівчат і хлопців у виборі професії або спеціальності, позашкільному вихованні та унеможливають їх цілісний і гармонійний розвиток. Вибір предмету дівчатами і хлопцями базується на традиційних гендерних уявленнях щодо «жіночих» і «чоловічих» видів професійної діяльності.

Недостатня гендерна чутливість закладів освіти призводить до плинності кадрів (викладачів та здобувачів), втрат людського потенціалу (зниження рівня працездатності та якості освітнього процесу), зниження конкурентоспроможності жінок-випускниць із відповідною професійною освітою на ринку праці.

У сучасній Україні гендерна освіта знаходиться у процесі формування, впровадження гендерних аспектів в усі складові системи освіти відбувається спорадично, причому, більшість українських закладів освіти помилково вважають власні можливості для впровадження гендерної складової в освітній процес досить обмеженими. Важливим стає також вирішення проблеми щодо зменшення гендерних розривів та усунення гендерної дискримінації.

Підґрунтям даного дослідження стали наукові роботи та практики щодо актуальних питань гендерної проблематики, проблем реалізації гендерного підходу та впровадження гендерної складової в освітній та бюджетний процеси.

Аналіз останніх досліджень і публікацій. Аналіз основних досліджень

і публікацій показує, що вивченню актуальних питань гендерної проблематики, розбудови гендерно-чутливого суспільства, поширення гендерної складової в освітній процес, впровадження гендерного підходу в бюджетній політиці та бюджетному освітньому процесі, становлення і розвитку гендерно-орієнтованого бюджетування приділяється все більше уваги як у сфері наукового пізнання, так і у практичних питаннях її реалізації.

Теоретико-методологічне значення для розуміння й усвідомлення гендерної проблематики, впровадження гендерного підходу у національну освіту, проблем гендерної політики в сфері освіти і аспектів її реалізації в управлінні освітою, в закладах та установах освіти, впровадження гендерної складової до змісту освіти, мають положення, викладені у працях таких науковців і освітян, як, зокрема, С. Айвазова, В. Агеєва, О. Аніщенко, О. Бондарчук, Г. Будкалюк, С. Вихор, Н. Гендерник, Т. Говорун, Т. Голованова, Л. Гонюкова, Н. Грицяк, С. Гришак, Л. Даниленко, Т. Дороніна, І. Жерьобкіна, І. Зверєва, І. Іванова, Л. Карамушка, О. Кізь, О. Кікінежді, І. Кльоцина, Л. Кобелянська, О. Коцур, В. Кравець, Н. Лавриченко, А. Лавриненко, Г. Лактіонова, О. Луценко, С. Матюшкова, Т. Мельник, Л. Міщик, І. Мунтян, В. Олійник, Н. Самойленко, Л. Смоляр, П. Терзі, С. Хрисанова, О. Цокур, Н. Чухим, К. Шевченко, О. Шнирєва, Л. Шолохова, О. Ярська-Смирнова та інші.

Дослідники зазначають, що впровадження гендерного підходу потребує використання гендерного компонента змісту освіти, відповідних навчально-методичних засобів та комунікативних механізмів у поєднанні з професіоналізмом та майстерністю викладачів, а впровадження гендерних підходів у процес підготовки, наприклад, майбутніх педагогів, є основою для вдосконалення їхнього професіоналізму та всебічного особистісного розвитку як активних суб'єктів соціального життя» [1, с. 194]. Науковці звертають увагу на те, що в практичній діяльності перед педагогом постають питання, для вирішення яких треба оперувати знаннями з гендерної тематики, для розуміння і професійної участі в процесі гендерної соціалізації молоді педагогу необхідний відповідний методологічний і методичний апарат, що містить систему наукових знань про гендер, педагогічні аспекти виховання й освіти, гендерні технології, фактори, умови та критерії ефективності гендерної соціалізації здобувачів освіти [2, с. 8].

Важливою вважається інтеграція гендерних підходів у професійну підготовку здобувачів вищих педагогічних закладів освіти [3, с. 8].

Серед зарубіжних учених, які займалися гендерною проблематикою, слід виокремити таких як С. Бонні, А. Борхост, М. Вільдт, А. Ванн дер Влютен, Е. Гейєс, М. Геппл, А. Грейс, П. Гутро, П. МакЛарен, С. Пелетчик, М. Стратигаки, Е. Тіздел, Е. Фестл та інші [4], [5], [6], [7], [8], [9].

Однак, незважаючи на значний науковий та практичний інтерес до окресленої предметної галузі, невирішеною частиною проблеми є провадження тієї чи іншої моделі гендерної політики та паритетної демократії в контексті здійснення реформ, що відбуваються та плануються в системі освіти України.

МЕТА ТА ЗАВДАННЯ / AIM AND TASKS

Метою статті є науково-теоретичне обґрунтування напрямів системних змін національної освіти шляхом визначення сукупності механізмів формування політики гендерної рівності в освіті та інтеграції гендерно орієнтованого підходу у бюджетний процес в сучасних умовах демократичних процесів українського суспільства та становлення державно-громадського управління освітою в Україні.

Відповідно до поставленої мети були визначені такі **завдання**:

- вивчити європейський досвід формування державної освітньої політики щодо гендерної рівності та гендерного підходу в освіті;
- проаналізувати законодавчу базу та підзаконні нормативно-правові акти, виявити їх суперечності, визначити основні напрями їх удосконалення;
- провести аналіз наукової літератури та охарактеризувати тенденції розвитку гендерного підходу в освіті, взаємодії з інституціями громадянського суспільства у європейських країнах;
- вивчити сучасний стан, наявні проблеми, особливості та перспективи впровадження гендерного підходу в освітній галузі України крізь призму інтересів громадянського суспільства;
- здійснити аналіз наукового розуміння поняття, змісту та принципів гендерної рівності та гендерного підходу в освіті;
- розглянути основні напрями гендерної соціалізації молоді шляхом розвитку партнерства органів управління освітою, закладів та установ освіти, організацій громадянського суспільства в сучасних умовах;
- визначити сутність та особливості провадження гендерного підходу в освітній галузі;
- визначити сутність та особливості провадження гендерно-орієнтованого бюджетування в освітньому процесі;
- дослідити інституціоналізацію гендерних досліджень та впровадження гендерного підходу в системі освіти України;
- проаналізувати бюджетні освітні програми на предмет врахування гендерного підходу;
- запропонувати рекомендації, що передбачають врахування гендерного підходу у системі освіти України та гендерного аспекту у бюджетній

освітній програмі, зменшення ґендерних розривів та усунення ґендерної дискримінації.

Об'єкт дослідження – провадження ґендерного підходу в освітній галузі та бюджетному освітньому процесі в сучасних умовах становлення ідей демократичного суспільства України.

ТЕОРЕТИЧНІ ОСНОВИ ДОСЛІДЖЕННЯ / THE THEORETICAL BACKGROUNDS

Теоретичною базою дослідження є аналіз і узагальнення наукових та літературних джерел, праці вітчизняних і зарубіжних учених з проблем ґендерності, інтеграції ґендерного підходу у вітчизняну систему освіти, навчально-методичних праць і кращого досвіду щодо впровадження ґендерної тематики в освітній процес; конкретизація сутності та особливості впровадження ґендерної складової в освітній та бюджетний процеси, розвитку демократичного громадянства, державно-громадського управління, а також законодавчі та нормативно-правові акти, що встановлюють правові та організаційні основи суспільних відносин та ґендерної рівності у сфері освіти України.

Теоретико-методологічну основу дослідження становлять філософсько-педагогічні аспекти особистісно орієнтованого навчання в українській педагогіці (В. Андрущенко, І. Бех, І. Зязюн, В. Кремень, Н. Ничкало, О. Савченко, С. Сисоєва, О. Сухомлинська та ін.); наукові основи ґендерної освіти щодо: визначення загальних проблем ґендерності (Д. Батлер, Ш. Берн, І. Бондаревська, І. Жерьобкіна, Н. Кутова, Л. Малес, Т. Мельник, М. Свидло, Д. Скот, Р. Хоф, Н. Чухим, О. Ярська-Смирнова та ін.); реалізації ґендерного підходу в навчанні і вихованні (Т. Голованова, В. Кравець, Л. Смоляр, Л. Штильова та ін.); питань ґендерної соціалізації особистості (Т. Говорун, Т. Дороніна, Н. Грицяк, І. Кон, Н. Лавриченко, О. Оксамитна та ін.); підготовки викладачів до ґендерного виховання і керівників закладів освіти до впровадження ґендерного підходу в освітній процес та процес підвищення кваліфікації психолого-педагогічних працівників і робітничих кадрів (С. Вихор, Л. Даниленко, І. Іванова, Л. Карамушка, І. Мунтян, В. Олійник); впровадження ґендерної складової до змісту освіти (Л. Булатова, О. Кісь, І. Костикова, Н. Лавриненко, О. Луценко, А. Митрофанова, О. Плахотнік та ін.); проблем ґендерних стереотипів та ґендерних ролей (В. Агеєв, С. Айвазова, Т. Виноградова, О. Вороніна, Т. Говорун, П. Горностаї, І. Грошев, О. Здравомислова, М. Пірен, В. Суковата та ін.) [24], [25], [27], [28], [29], [30].

ґендерний підхід як стратегія впровадження ґендерної складової в освітньому процесі став предметом дослідження О. Аніщенко, Т. Вороніної, Н. Ґендерник, О. Кікінеджи, В. Кравця, С. Матюшкової, М. Поливянної, О. Коцур,

О. Шнирєвої, Л. Шолохової. Одним із перших інтегрував гендерний підхід у професійну підготовку студентів І. Мунтян. Механізм впровадження гендерного підходу у процес підготовки майбутніх вчителів початкової школи обґрунтовує Н. Самойленко, необхідність гендерного підходу у викладанні історії учням доводить Г. Будкалюк.

Незалежність та свободу жінок через здобуття якісної освіти доводили К. Агріппа, М. Уоллстонкрафт. Відносини між статями як першооснову соціальних протиріч розглядаються в працях таких авторів, як Б. Фрідан, Г. Брандт, С. Де Бовуар та ін. Гендерні аспекти конструювання модерної ідентичності проаналізовані в роботах зарубіжних класиків, таких як П. Бурдьє, М. Вебер, Дж. Мітчелл.

Проблеми гендерної нерівності у сфері вищої освіти висвітлювалися в роботах зарубіжних учених, зокрема, увагу даному питанню приділяли Е. Гейєс [4], Дж. Хьюго [5], П. Мак Ларен [8], А. Грейс [6], Е. Тіздел [7].

Разом з тим, міжнародні документи, доповіді, наукові здобутки закордонних колег можуть слугувати відповідною підмогою, теоретичною та методологічною основою для змістовного аналізу, але ніяк не сприйматися для копіювання їх провадження в нашій країні. Вітчизняні науковці, освітяни, правники, фахівці в галузі гендерної теорії, представники неурядових організацій мають розробляти власні підходи щодо розв'язання проблем гендерної рівності в Україні.

МЕТОДИ ДОСЛІДЖЕННЯ / RESEARCH METHODS

Методологічну основу дослідження становить сукупність сформованих у практиці пізнання прийомів і способів реалізації системної та синергетичної методології, зокрема системний, структурно-функціональний, діалектичний, порівняльний, цільовий методи.

Наукові результати, теоретичні положення й висновки дослідження були здійснені у межах теми науково-дослідної роботи ДЗВО «Університет менеджменту освіти» в рамках діяльності лабораторії методології та практики професійного розвитку сучасного освітнього менеджера – «Науково-методичні засади підвищення ефективності державно-громадського управління неперервною освітою в умовах суспільної трансформації в Україні (номер державної реєстрації РК № 0116U007183).

Роль автора полягає в розробці пропозицій щодо модернізації державної освітньої політики з урахуванням гендерного підходу та інтересів громадянського суспільства, впровадження гендерної рівності в освіті та гендерно-орієнтованого бюджетування на державному і місцевому рівні, а також гендерної соціалізації молоді шляхом розвитку партнерства органів управління

освітою, закладів та установ освіти, організацій громадянського суспільства.

РЕЗУЛЬТАТИ ДОСЛІДЖЕННЯ / RESEARCH RESULTS

У нових соціально-економічних умовах зростає актуальність державної гендерної та національної освітньої політики щодо забезпечення гендерної рівності як діяльності державних інституцій, спрямованих на здійснення (безпосередньо або опосередковано) та гарантування рівних прав, свобод і можливостей для жінок і чоловіків, утвердження гендерної демократії.

Втіленням державної політики щодо впровадження гендерного підходу в українському суспільстві є, перш за все, основний закон – Конституція України, ст. 24 якої проголошує рівність прав жінки і чоловіка [10], а також Закони України «Про забезпечення рівних прав та можливостей жінок і чоловіків» [11], «Про засади запобігання та протидії дискримінації в Україні» [12], «Про запобігання та протидію домашньому насильству» [13], «Про протидію торгівлі людьми» [14]. Стаття 21 «Забезпечення рівних прав та можливостей жінок і чоловіків у здобутті освіти та професійній підготовці» Закону України «Про забезпечення рівних прав та можливостей жінок і чоловіків» безпосередньо зобов'язує заклади освіти створити рівні умови для жінок і чоловіків під час вступу до закладів освіти, оцінки знань, надання грантів, позик студентам; підготовку та видання підручників, навчальних посібників, вільних від стереотипних уявлень про роль жінки і чоловіка; виховання культури гендерної рівності, рівного розподілу професійних і сімейних обов'язків.

Відповідно до вищезазначеного Закону України Міністерством освіти і науки України було видано наказ № 839 від 10.09.2009 «Про впровадження принципів гендерної рівності в освіту», в якому передбачено ряд заходів, що мають сприяти вирішенню проблеми гендерної рівності у сфері освіти Серед них, зокрема: продовжити впровадження курсів гендерної рівності у закладах вищої освіти; здійснити анкетування на предмет упровадження гендерного компоненту у зміст вищої освіти; створити банк даних методичного забезпечення гендерних курсів закладів вищої освіти; організувати проведення гендерного аналізу кадрового забезпечення закладів вищої освіти за галузями знань; дослідити теоретико-методологічні аспекти механізмів формування гендерної політики у вищій школі шляхом залучення до цієї роботи наукових підрозділів закладів вищої освіти; сприяти створенню у закладах вищої освіти кафедр гендерної рівності [15].

З метою дієвого впровадження гендерного підходу в усі сфери життя українського суспільства, в тому числі і в систему освіти, у вересні 2013 р. було прийнято Державну програму забезпечення рівних прав і можливостей жінок і чоловіків на період до 2016 року. В межах цієї програми були передбачені такі

пункти як здійснення заходів щодо виконання положень Декларації тисячоліття Організації Об'єднаних Націй, зокрема, в частині забезпечення гендерної рівності та виконання на постійній основі робіт із впровадження гендерних підходів у систему освіти; розроблення та затвердження плану проведення гендерної експертизи підручників та навчальних планів; розроблення плану підвищення кваліфікації педагогічних працівників із включенням до нього програми або компоненту з питань гендерної рівності; розроблення навчальних планів для вищих навчальних закладів, інститутів післядипломної освіти із включенням до них навчальних курсів, тематичних занять з питань гендерної рівності; проведення навчання для педагогічних працівників та науковців вищих навчальних закладів; проведення заходів щодо розв'язання гендерних проблем в освіті [18].

Запроваджено щорічні доповіді Уповноваженого Верховної Ради України з прав людини про стан дотримання прав і свобод людини і громадянина в Україні. Закономірно, що проблеми освіти, якісного навчання, роботи, поєднання материнства та кар'єрного зростання, подолання насильства, залучення жінок до процесів прийняття тих чи інших рішень стають цілями, так би мовити, першого рівня, які виконують у глобальному сенсі інструментальну роль, як сходинки до глобальної мети – зменшення, подолання бідності, поліпшення умов життя, формування умов для всебічного розвитку людської особистості в умовах демократичного суспільства.

Слід зазначити, що становлення гендерного паритету є однією з головних цілей розвитку тисячоліття ООН, однією з найважливіших цінностей Європейського Союзу і України, яка взяла на себе зобов'язання подолати гендерну асиметрію в усіх сферах життя суспільства впродовж наступних десятиліть. Для досягнення цієї мети протягом останніх років Уряд України ухвалив низку нормативно-правових актів, зокрема, і в галузі освіти. Отже, законодавчі та нормативно-правові акти відображають потребу й закладають певне підґрунтя для впровадження гендерного підходу в систему освіти України. Відтак, гендерний підхід в освіті є одним із складових особистісно-орієнтованого підходу до навчання, виховання і соціалізації особистості, яка здатна до життя в суспільстві, має прагнення до самовдосконалення, готова до свідомого життєвого вибору та самореалізації, громадянської активності і впровадження ідеї демократії, життя в умовах сучасної держави, дотримання її законів, відстоювання своїх прав і свобод, і враховує її індивідуальні особливості у відповідності зі статтю, припускає на основі цього вибір змісту, форм і методів навчання і виховання, трудової діяльності, створення розвивального освітнього середовища у відповідності з її природнім потенціалом.

Водночас необхідно зазначити, що одним з головних критеріїв успішної

реалізації гендерного підходу в освіті є гендерна чутливість, яка характеризується обізнаністю здобувачів освіти з гендерною тематикою, формуванням у них егалітарного мислення, оволодінням навичками роботи з людьми з урахуванням стратегій гендерної рівності, здатністю реагувати на порушення гендерних принципів.

Гендерний підхід орієнтований на формування й утвердження рівних, незалежних від статі можливостей самореалізації людини в усіх сферах життєдіяльності [2, с.8]. Гендерний підхід у педагогіці – це аналіз та реконструкція факторів освітнього процесу в напрямку нейтралізації гендерних стереотипів, збільшення соціального простору для всебічного розвитку особистості [16, с. 44].

Гендерна педагогіка розширює демократичні свободи людини і є більш прогресивною для сучасної освіти, є відкритою новому змісту самої освіти, зокрема й впровадження в неї гендерної теорії. Суспільство в цілому має стати гендерно чутливим, розуміти гендерні проблеми, шукати шляхи їх вирішення. Відтак, гендерна педагогіка гуманітаризує освіту, робить її особистісно-орієнтованою, значущою для кожного, хто навчається.

При цьому ознаками особистісно-орієнтованого навчання постає: зосередження на потребах особистості; надання пріоритету індивідуальності, самоцінності; співпраця, співдружність, співтворчість між здобувачами освіти і викладачами; удосконалення педагогічних відносин у бік їх відвертості, емпатійності, духовно-морального єднання; створення ситуації вибору й відповідальності; пристосування методики до навчальних можливостей здобувача освіти, актуалізація проблеми особистісного зростання особистості як основи її самостійності в оволодінні змістом освіти; стимулювання розвитку й саморозвитку особистості.

Перевага гендерного підходу в процесі навчання порівняно з традиційними підходами полягає у наданні здобувачам освіти можливості розвивати індивідуальні здібності й інтереси незалежно від належності до конкретної статі, протистояти негативним проявам гендерних стереотипів, сприяти розвитку гендерної чутливості.

Слід зазначити, що гендерний підхід суттєво відрізняється від традиційного в усіх його елементах, а саме: у сутності, спрямованості і меті освіти; у показниках досягнення мети навчання; в об'єкті педагогічного оцінювання; в умовах навчання і ставленні до здобувача освіти; він демократизує і гуманітаризує процеси навчання і виховання, сприяє їх особистісній орієнтації. Оскільки система освіти України знаходиться сьогодні у процесі трансформаційних змін та її розвиток відбувається в євроінтеграційному контексті, особливої актуальності набуває завдання зі

створення в закладах освіти різних типів, форм власності та підпорядкування відповідних умов, які б давали кожній людині можливість реалізуватися незалежно від гендерної приналежності.

Можна сказати, що українська освіта поступово стає достатньо чутливою до проблем гендерної рівності. У межах реалізації Програми EU4Skills у 2020 році проведено гендерний аудит сфери професійної (професійно-технічної) освіти, рекомендації якого будуть імplementовані в подальшій нормотворчій діяльності Міністерства освіти і науки України та буде надано інформаційно-методичну та науково-практичну підтримку викладацькому складу в здобувачам відповідної освіти щодо впровадження в освітній процес гендерної складової.

Гендерний аналіз структури учнівських колективів закладів професійної (професійно-технічної) освіти показав, що видатки на навчання дівчат є меншими, ніж на навчання хлопців, в училищах хлопців навчається набагато більше, ніж дівчат, їх кількість майже вдвічі перевищує кількість дівчат. Серед працівників закладів професійної (професійно-технічної) освіти чисельно переважають жінки, проте вони становлять меншість серед керівників закладів освіти, що свідчить про наявність гендерних бар'єрів під час призначення жінок на посади керівників закладів освіти.

Спостерігається гендерна сегрегація у виборі напрямів навчання. Стереотипні уявлення обмежують участь дівчат і хлопців у виборі професії або спеціальності, позашкільному вихованні та унеможливають їх цілісний і гармонійний розвиток. Вибір предмету дівчатами і хлопцями базується на традиційних гендерних уявленнях щодо «жіночих» і «чоловічих» видів професійної діяльності.

Недостатня гендерна чутливість закладів освіти призводить до плинності кадрів (викладачів та здобувачів освіти), втрат людського потенціалу (зниження рівня працездатності та якості освітнього процесу), зниження конкурентоспроможності жінок-випускниць із відповідною професійною освітою на ринку праці.

Водночас можна констатувати наявність проблем, пов'язаних із впровадженням гендерного підходу в систему освіти України, викликаних рядом суперечностей: між практикою статево-рольового підходу у підготовці здобувачів освіти і вимогою переходу до реалізації гендерного підходу на законодавчому рівні; між об'єктивною потребою реалізації гендерного підходу у викладанні гуманітарних дисциплін та фаховій підготовці студентів гуманітарних спеціальностей і недостатньою розробкою її методичних, змістових основ. Гендерний підхід у підготовці здобувачів освіти проявляється в спеціальній організації освітнього процесу, що забезпечує можливість реалізуватися здобувачам освіти з властивими їм індивідуальними

можливостями, засвоювати соціальний досвід, знання та забезпечувати успішну соціалізацію у суспільстві і соціальну ідентифікацію за ознакою статі.

Стратегією впровадження гендерних аспектів у процес освіти є гендерний підхід. Саме він дозволяє уявити гендерне бачення проблем у всіх вимірах. Гендерний підхід декларує рівні можливості і ставлення до чоловіків і жінок і сприяє розбудові гендерночутливого суспільства. Це зумовлює об'єктивну необхідність реалізації гендерного підходу у викладання гуманітарних дисциплін у закладах вищої освіти [17].

Цілком очевидно, що процес гендерної соціалізації молоді найбільш ефективно відбувається під час професійного навчання під впливом освітніх факторів, що інтенсивно впливають на формування егалітарної свідомості студентської молоді.

Практика та досвід роботи закладів освіти з навчання організації впровадження гендерного підходу свідчить, що окремі напрями комплексного підходу реалізуються, але відсутня систематичність, яка передбачає використання усіх видів діяльності, з урахуванням завдань гендерного виховання, в закладах освіти здебільшого поширений статеворольовий підхід, який ґрунтується на розрізненні жінок і чоловіків, дівчаток і хлопчиків за психологічними характеристиками і, відповідно, різних підходах до навчання особистості залежно від віку та статі. Такий підхід, фактично, веде до утвердження прихованої нерівності представників різної статі і закріплення у суспільній практиці гендерної упередженості, ініціювання гендерно-рольових конфліктів тощо.

Розробка недискримінаційних підходів до освіти та професійної підготовки осіб різної статі потребує комплексних заходів, серед яких важливе місце посідає впровадження гендерного підходу в освітній процес, який ґрунтується на принципі рівноправності статей, утвердженні рівних можливостей жінок і чоловіків, дівчаток і хлопчиків, їх взаємодії на партнерських засадах у різних сферах життєдіяльності [17]. При цьому мають враховуватися гендерні особливості особистостей на основі розвиненої гендерної чутливості і неупередженості.

Для вітчизняних закладів вищої освіти останнім часом характерним є викладання спецкурсів з гендерної проблематики, проте, при цьому, виникає ряд труднощів: невизнання чоловіками наявності гендерних проблем; наявність слов'янського менталітету, який традиційно ставить жінок на другий план; відсутність підготовлених викладачів; у навчальних програмах і змісті лекцій гуманітарних дисциплін практично відсутні теми з гендерної проблематики; у списку рекомендованої літератури для опанування предметів гуманітарного циклу практично відсутні праці з гендерної проблематики;

традиційний зміст і форми організації навчального процесу недостатньо сприяють підвищенню рівня гендерної чутливості студентів.

Саме через включення гендерних курсів у навчальні плани підготовки здобувачів освіти, участь у різноманітних заходах в рамках виховної роботи, університетська спільнота і адміністрація мають змогу вирішити ряд наукових, педагогічних, організаційних завдань, а також позбутись хибних стереотипів. При цьому, через подальшу імплементацію гендерночутливих підходів у діяльність закладу освіти, його адміністрація зможе розв'язати проблему збереження кадрового потенціалу і сформувати сприятливий соціально-психологічний клімат у колективі, а також підвищити рівень зацікавленості абітурієнтів у вступі саме до такого закладу освіти.

У сучасних умовах демократизації суспільства все більше поширюються наукові дослідження й вивчення гендерної проблематики в академічних та університетських центрах України, розвивається й мережа осередків гендерної освіти. Нині можна відзначити зростання кількості українських гендерних освітніх та наукових осередків, формування експертного кола з питань гендеру, зростання кількості захищених наукових робіт з гендерної тематики та кількості годин для викладання курсів гендерної направленості у закладах вищої освіти різних профілів [31], [32]. В результаті цього гендерний підхід має можливість реалізуватись як особливий напрямок у дослідженнях та практиках, орієнтований на формування та утвердження політики рівних можливостей в освітній галузі.

В освітній практиці гендерний підхід передбачає організацію досвіду рівноправного співробітництва осіб різної статі у освітньому процесі із заохоченням видів діяльності, що відповідають дійсним інтересам і можливостям особистості, а не стереотипним вимогам до неї як представника певної статі.

Важливим є гендерна стратегія, яка може формуватися на таких базових принципах: дотримання демократичних цінностей свободи, справедливості, егалітарності (рівності прав і можливостей), інклюзивності, толерантності, недискримінації; системності та комплексності, які передбачають системну розробку та впровадження досяжних стратегічних завдань, міжінституційну співпрацю для їх практичної реалізації; відкритості, прозорості, цілісності, що зумовлюють публічну розробку стратегії, її обговорення у експертному та громадському середовищі.

Безумовно необхідними є якісні зміни у взаємодії центральних, регіональних і місцевих органів виконавчої влади та місцевого самоврядування щодо питань комплексного гендерного підходу в бюджетній політиці та бюджетному освітньому процесі на державному, регіональному та місцевому

рівнях, що включає розподіл бюджетних коштів за гендерним принципом. Тобто, одним із дієвих інструментів впровадження гендерно-чутливої політики є гендерно-орієнтоване бюджетування, яке постає аналітичним інструментом сприяння розробленню справедливих і ефективних бюджетів, спрямованих на задоволення реальних потреб різних груп чоловіків і жінок різного соціального статусу, з урахуванням їх інтересів, потреб, можливостей та досвіду у відповідних сферах життєдіяльності суспільства. Головні розпорядники бюджетних коштів мають прагнути враховувати гендерний аспект при визначенні обсягу та якості усіх державних послуг, що надаються в межах відповідних бюджетних програм [21], [23].

Гендерно-орієнтоване бюджетування – це інструмент, спрямований на інтеграцію гендерної складової у бюджетний процес. Його слід розглядати як впливовий елемент управлінської діяльності, пов'язаний із розробкою бюджетів різних рівнів, що надає важливу інформацію фахівцям, які приймають рішення щодо розподілу бюджетних коштів.

Основними складниками процесу гендерно-орієнтованого бюджетування є: гендерний бюджетний аналіз; зміни в програмах та бюджетах; системна інтеграція гендерно-орієнтованого бюджетування у бюджетний процес.

Важливо зазначити, що гендерний бюджетний аналіз передбачає не лише розбивку за статтю, але й враховує інші соціальні категорії, такі як вік, соціально-економічне становище, місце проживання, освітній рівень та ін., за умови, що це є доцільним, а необхідні дані є в наявності. Існують різні підходи до впровадження гендерно-орієнтованого бюджетування у бюджетний процес. Але завжди в центрі уваги цього методу – реальні потреби та інтереси жінок і чоловіків, які, в свою чергу, мають бути рівною мірою враховані у процесі формування державного та місцевих бюджетів. Такий підхід є важливим, оскільки і пріоритети, і стратегічні та практичні потреби жінок і чоловіків можуть різнитися. Більше того, врахування гендерних відмінностей робить бюджет дієвішим, справедливішим і прозорішим.

Розробка гендерно-орієнтованого бюджету дозволяє побачити, як доходи та видатки бюджету впливають на соціально-економічне становище й можливості жінок та чоловіків, а також на аспекти рівності між жінками й чоловіками у країні. Як інструмент управлінської технології ГОБ дозволяє оцінити, як і якою мірою державна політика у сфері розподілу видатків бюджету впливає на чоловіків і жінок як споживачів послуг, користувачів інфраструктури та платників податків. Саме гендерний бюджетний аналіз в його основі створює основу для впровадження принципу рівних можливостей жінок і чоловіків в усіх сферах та забезпечує сталий розвиток суспільства [21], [23].

Наразі, врахування інтересів, потреб, можливостей та досвіду різних груп

жінок та чоловіків у всіх сферах життєдіяльності суспільства лежить в основі гендерно-чутливої політики країни, одним із дієвих інструментів впровадження якої є гендерно-орієнтоване бюджетування – комплексний гендерний підхід в бюджетній політиці та бюджетному процесі на державному й місцевому рівнях, що включає розподіл бюджетних коштів за гендерним принципом. Системний підхід до застосування гендерно-орієнтованого бюджетування на державному і місцевому рівні поєднує фінансовий та соціальний аспекти бюджету, а також сприяє скороченню гендерних розривів в Україні. Головні розпорядники бюджетних коштів мають прагнути враховувати гендерний аспект при визначенні обсягу та якості усіх державних послуг, що надаються в межах бюджетних програм. [19], [20].

Міністерство молоді та спорту України, Міністерство освіти і науки України, Міністерство соціальної політики України, як пілотні, започаткували роботу з впровадження гендерно-орієнтованого бюджетування в свою діяльність, зокрема працювали над написанням звітів за результатами гендерного бюджетного аналізу профільних бюджетних програм та продовжували роботу над розробленням та реалізацією рекомендацій, які спрямовані на подолання виявлених під час аналізу гендерних розривів у сфері освіти, соціальної політики, охорони здоров'я, спорту та молодіжної політики.

Наказом Міністерства освіти і науки України від 10.07.2017 р. № 992 затверджено Типовий перелік бюджетних програм і результативних показників їх виконання для місцевих бюджетів у галузі «Освіта». Він включає бюджетні програми, які були проаналізовані робочими групами з ГОБ та містять мету та/або результативні показники з врахуванням гендерного аспекту, що сприятиме відстеженню результативності програм із точки зору їхнього впливу на гендерну рівність. Інтеграція гендерно орієнтованого підходу у бюджетний освітній процес забезпечить підвищення ефективності та якості наданих державних послуг з урахуванням потреб та інтересів дівчат і хлопців, жінок і чоловіків та їх різних груп, а також дозволить посилити підзвітність розпорядників бюджетних коштів та прозорість бюджету.

Наказ № 1 від 2 січня 2019 року Міністерства фінансів «Про затвердження Методичних рекомендацій щодо впровадження та застосування гендерно орієнтованого підходу в бюджетному процесі» став важливим кроком на шляху до інституціоналізації гендерно орієнтованого бюджетування в Україні. Дані рекомендації можуть бути використані головними розпорядниками бюджетних коштів та іншими учасниками бюджетного процесу для врахування гендерних аспектів у процесі планування, виконання та звітування про виконання бюджетних програм [26].

Кабінет Міністрів України схвалив нову Стратегію управління

державними фінансами на 2017–2021 роки, розроблену Міністерством фінансів, частиною якої є гендерно-орієнтоване бюджетування. Це означає, що вперше гендерне бюджетування інтегровано в стратегічних документах Мінфіну, які будуть служити основою впровадження гендерного підходу в законодавчі та документи, які застосовуються в бюджетному процесі.

Міністерства стають прикладом роботи із впровадження гендерно-орієнтованого бюджетування для всієї України, сприяють обміну знаннями про гендерно-орієнтоване бюджетування з їхніми установами та підтримують інші заходи з впровадження гендерного аспекта при визначенні обсягу та якості усіх державних послуг, що надаються в межах відповідних бюджетних програм.

Закономірним є запровадження Методичних рекомендацій щодо інтеграції та застосування гендерно орієнтованого підходу у бюджетному процесі [26] згідно з яким всі головні розпорядники бюджетних коштів аналізуватимуть бюджетні програми на виявлення гендерних розривів та вдосконалюватимуть свої програми, аби вони більшою мірою відповідали потребам жінок та чоловіків різних соціально-економічних груп.

Наголосимо, що Міністерство фінансів України включило інформацію щодо застосування гендерно орієнтованого підходу у бюджетному процесі в Пояснювальну записку до проекту Закону України «Про Державний бюджет України на 2021 рік». Зокрема, під час підготовки бюджетних запитів на 2021–2023 роки гендерний аспект врахували 29 (35%) головних розпорядників коштів державного бюджету за 41 бюджетною програмою. Десять головних розпорядників коштів державного бюджету (12%) вживають заходи щодо удосконалення збирання та оброблення необхідних даних, запровадження нових та/або перегляду наявних форм статистичної та адміністративної звітності, внесення змін до нормативно-правової бази. Міністерство фінансів України обґрунтовує, що включення гендерного аспекту до характеристик бюджетної програми сприяє покращенню якості публічних послуг, робить «видимими» різні групи отримувачів та надавачів публічних послуг (як за гендерною ознакою, так і з урахуванням соціальних, вікових, професійних та інших особливостей), а отже, дає змогу врахувати їхні потреби під час розподілу коштів бюджету. Як наслідок, оптимізується обсяг і структура бюджетних витрат, головні розпорядники коштів ефективніше розпоряджаються обмеженим бюджетним ресурсом.

Моніторинг паспортів бюджетних програм, які фінансуються з державного бюджету у 2020 році, щодо врахування гендерних аспектів показав, що з-поміж 370 промоніторених паспортів 43 паспорти бюджетних програм містять гендерні аспекти. Зокрема, на адміністративно-територіальному рівні при складанні та затвердженні паспортів бюджетних програм найбільш

активно гендерні аспекти включали головні розпорядники коштів обласного рівня. Щодо галузевого розподілу, то найчастіше гендерні аспекти було враховано у сфері освіти і науки – 40%, соціальний захист та соціальне забезпечення – 23%, фізична культура та спорт, молодіжна політика – 13%, державне управління – 10%, культура і мистецтво – 8%, охорона здоров'я – 5% паспортів, що містять гендерні аспекти [19], [20].

Наразі, зараз відбувається експертно-консультативна підтримка головного розпорядника коштів державного бюджету Міністерства освіти і науки України щодо підготовка бюджетного запиту на 2021–2023 рр. для складання паспортів бюджетних програм з урахуванням гендерних аспектів: «Забезпечення діяльності Національного центру «Мала академія наук України» щодо надання позашкільної освіти державними закладами позашкільної освіти, заходи з позашкільної роботи; «Надання освіти закладами загальної середньої освіти державної форми власності» з урахуванням гендерного підходу. Слід зазначити, що системний підхід до застосування гендерно-орієнтованого бюджетування на державному і місцевому рівні поєднує фінансовий та соціальний аспекти бюджету

Розробка гендерно-орієнтованого бюджету дозволяє побачити, як доходи та видатки бюджету впливають на соціально-економічне становище й можливості жінок та чоловіків, а також на аспекти рівності між жінками й чоловіками у країні. Як інструмент управлінської технології ГОБ дозволяє оцінити, як і якою мірою державна політика у сфері розподілу видатків бюджету впливає на чоловіків і жінок як споживачів послуг, користувачів інфраструктури та платників податків. Саме гендерний аналіз в його основі створює основу для впровадження принципу рівних можливостей жінок і чоловіків в усіх сферах та забезпечує сталий розвиток суспільства.

Досягнення гендерної рівності в сфері освіти передбачає досягнення двоєдиної цілі:

- гендерної паритетності як досягнення рівноправної участі дівчат і хлопців, жінок і чоловіків в усіх формах освіти, виходячи із їхньої представленості в різних вікових групах населення;
- гендерної рівності як забезпечення рівного ставлення до дівчат і хлопців у процесі навчання, гендерної рівності в рамках системи освіти, в рамках професії вчителя/викладача (гендерна рівність в працевлаштуванні), в освітніх програмах і тренінгах (норми і цінності, які передаються в процесі навчання), а також в залученні обох батьків до процесу освіти їхніх дітей.

Гендерний підхід в освіті є одним із складових особистісно орієнтованого підходу до навчання та виховання особистості, враховує її індивідуальні особливості у відповідності зі статтю, дозволяє на цій основі вибір змісту, форм

і методів навчання і виховання, створення розвивального освітнього середовища у відповідності з її природним потенціалом.

ВИСНОВКИ ТА ПЕРСПЕКТИВИ ПОДАЛЬШИХ ДОСЛІДЖЕНЬ / CONCLUSIONS AND PROSPECTS FOR FURTHER RESEARCH

Масштабне реформування освіти в Україні стало можливим завдяки прийняттю рамкового Закону України «Про освіту», який визначив метою освіти всебічний розвиток людини як особистості та найвищої цінності суспільства, її талантів, інтелектуальних, творчих і фізичних здібностей, формування цінностей і необхідних для успішної самореалізації компетентностей, виховання відповідальних громадян, які здатні до свідомого суспільного вибору та спрямування своєї діяльності на користь іншим людям і суспільству, збагачення на цій основі інтелектуального, економічного, творчого, культурного потенціалу Українського народу, підвищення освітнього рівня громадян задля забезпечення сталого розвитку України та її європейського вибору.

Головним завданням сучасної української освіти є всебічний розвиток, виховання і соціалізація особистості, яка здатна до життя в суспільстві та цивілізованій взаємодії з природою, має прагнення до самовдосконалення і навчання впродовж життя, готова до свідомого життєвого вибору та самореалізації, відповідальності, трудової діяльності та громадянської активності і впровадження ідеї демократії, життя в умовах сучасної держави, дотримання її законів, відстоювання своїх прав і свобод, практичної реалізації у подальшому дорослому житті знань, отриманих у закладі освіти.

Розробка недискримінаційних підходів до освіти осіб різної статі потребує комплексних заходів, серед яких важливе місце посідає впровадження гендерного підходу в освітній процес, у тому числі, в професійну підготовку майбутніх фахівців, який ґрунтується на принципі рівноправності статей, утвердженні рівних можливостей жінок і чоловіків, їх взаємодії на партнерських засадах у різних сферах життєдіяльності. При цьому слід зазначити, що вимоги впровадження гендерного підходу в суспільну практику підкріплені рядом законодавчих актів. Зокрема, Законом України «Про забезпечення однакових прав і можливостей чоловіків і жінок», яким передбачено правове досягнення паритетного становища чоловіків і жінок у всіх сферах життєдіяльності суспільства, створення умов і можливостей для рівної участі обох статей у прийнятті суспільно важливих рішень.

Значну роль у подоланні негативних проявів гендерних стереотипів

мають відігравати заклади освіти, які спільно з відповідними організаціями гендерної соціалізації визначають можливості особистісного, громадського та професійного вибору.

Актуальним сьогодні є підготовка майбутніх педагогів до впровадження гендерного підходу в їхній професійній діяльності, яка зумовлена низкою суперечностей: між вимогами забезпечення гендерної рівності, задекларованими на державному рівні, і умовами її впровадження; ускладненням функцій соціально-педагогічної діяльності та недостатнім рівнем їх реалізації в практичній діяльності; необхідністю підготовки майбутніх педагогів до застосування гендерного підходу та неготовністю фахівців до його здійснення в сучасних умовах.

Застосування кращого зарубіжного досвіду щодо вирішення проблеми гендерної рівності та удосконалення бюджетного фінансування освітніх програм українськими закладами освіти надасть можливість підвищення якості освіти в цілому шляхом:

- реалізації в процесі навчання сукупності організаційно-педагогічних умов, теоретично обґрунтованих на основі гендерного підходу;
- наявності модульної технології формування гендерної компетенції викладачів, які будуть реалізовувати освітній процес у закладі освіти;
- оволодіння викладачами модульною технологією формування гендерної компетенції, що охоплює загальнокультурні, навчально-пізнавальні, комунікативні, інформаційні та самоактуалізувальні елементи;
- впровадження гендерних студій як окремих дисциплін (курсів, спецкурсів), або як компонентів в інших курсах та освітніх дисциплінах;
- впровадження спеціальних гендерних курсів у систему освіти;
- проведення семінарів, конференцій, круглих столів, диспутів, квестів та інших наукових і просвітницьких заходів, спрямованих на підвищення рівня поінформованості колективу з гендерних питань та втілення в діяльність освітніх установ кращих гендерних практик;
- провадження досліджень теорії та методології гендерної проблематики;
- публікації і оприлюднення результатів наукових гендерних досліджень;
- здійснення інформаційно-методичної роботи та надання інформаційних, довідкових та просвітницьких послуг здобувачам освіти та викладачам;

- розроблення та видання підручників, посібників, науково-методичних та практичних розробок, рекомендацій, методик, збірників тощо;
- поширення відповідних матеріалів в друкованих виданнях закладу освіти, через інтернет, інформаційні панно тощо;
- розроблення і впровадження нових тем і курсів з гендерної проблематики;
- поширення гендерних знань в ході безпосередньої освітньої діяльності викладачів, а також створення соціальних мереж;
- сприяння захисту законних прав та інтересів викладацького складу та здобувачів освіти щодо гендерної рівності через створення та забезпечення сталої діяльності гендерно-орієнтованих консультаційних пунктів;
- вдосконалення внутрішньої нормативної бази та правил внутрішнього розпорядку, наприклад, шляхом внесення відповідних позицій у колективний договір;
- створення та стала діяльність центрів підтримки сім'ї, кімнат тимчасового перебування батьків з дітьми;
- проведення гендерного аудиту та гендерного бюджетного аналізу;
- формування в закладі освіти середовища вільного від стереотипів та поширення форм спілкування, що базуються на принципах взаємоповаги, толерантності і визнання рівних прав та можливостей;
- ініціювання і створення допоміжної інфраструктури, орієнтованої на врахування потреб обох статей та недопущення дискримінації.

Міжнародні зобов'язання, взяті Україною, становлять правовий обов'язок і утворюють підстави для врахування інтересів, потреб, можливостей та досвіду різних груп жінок та чоловіків у всіх сферах життєдіяльності суспільства, що лежить в основі гендерно-чутливої політики країни. Упровадження гендерно-орієнтованого бюджетування в бюджетний процес хоча повільно, але поступово відбувається. Гендерні аспекти при формуванні бюджетних програм поступово враховуються головними розпорядниками бюджетних коштів. Таким чином, гендерно-орієнтований бюджет в освіті України стає тим важелем, що має забезпечити її модернізацію на основі перспективного європейського досвіду, сприяє розробленню справедливих і ефективних бюджетів, спрямованих на задоволення реальних потреб чоловіків і жінок різного соціального статусу.

Гендерне бюджетування дозволяє вирішувати проблеми нерівності

через механізм бюджетного процесу, воно з одного боку використовується як основний важель для гендерної рівності, а з іншого – для підвищення відкритості, прозорості і підзвітності бюджетної політики, доступності бюджетних документів і даних. Системний підхід до застосування гендерно-орієнтованого бюджетування на державному і місцевому рівні поєднує фінансовий та соціальний аспекти бюджету, а також сприяє скороченню гендерних розривів в Україні.

З метою задоволення національних економічних та соціальних потреб гендерно-орієнтоване бюджетування постає технологією, що допомагає визначити області потенційної економії бюджетних коштів і поліпшити узгодження державних витрат зі стратегічними і політичними пріоритетами розвитку країни та регіонів.

В умовах децентралізації влади в Україні та впровадження умов демократичного суспільства, модернізація системи освіти, становлення державно-громадської форми управління освітою, основні напрями гендерної соціалізації молоді шляхом розвитку партнерства органів управління освітою, закладів та установ освіти, організацій громадянського суспільства, гендерно-орієнтованого бюджетування в сучасних умовах реформування можливі лише за умови ефективної системи управління розвитком освіти України, формування нових механізмів впливу держави на реформування освітньої галузі України на основі європейського та світового досвіду та створення відповідних механізмів їх реалізації.

Перспективи подальших досліджень. Вивченню актуальних питань гендерної проблематики, розбудови гендерно-чутливого суспільства, поширення гендерної складової в освітній процес, гендерної соціалізації молоді, впровадження гендерного підходу в бюджетній політиці та бюджетному освітньому процесі, становлення і розвитку гендерно-орієнтованого бюджетування, розвитку партнерства органів управління освітою, закладів та установ освіти, організацій громадянського суспільства в сучасних умовах становлення демократичного суспільства приділяється все більше уваги як у сфері наукового пізнання, так і у практичних питаннях її реалізації.

Застосування гендерного підходу в освіті передбачає реалізацію відповідних освітніх стратегій в оновленні змісту навчання, його науково-методичному й науковому забезпеченні, організації науково-дослідної, експериментальної й проектної роботи тощо.

Є потреба в дослідженні специфіки реалізації гендерного підходу в рамках викладання окремих навчальних дисциплін у закладах освіти.

Цікавим аспектом може бути дослідження навчальних програм, аналіз підручників і посібників з позицій гендерного підходу. Доцільним постає визначення педагогічних умов підготовки викладачів і керівників закладів освіти в контексті впровадження гендерного підходу в освітню практику на основі європейського досвіду та створення відповідних механізмів їх реалізації.

Із дослідженням даних питань ми і пов'язуємо перспективи подальшої розробки зазначеної проблеми відповідно до тих соціальних процесів глобального значення, складовою частиною яких вона є, а також її впровадження в межах майбутніх реформ.

СПИСОК ВИКОРИСТАНИХ ДЖЕРЕЛ / REFERENCES (TRANSLATED AND TRANSLITERATED)

- [1] О. Цокур, І. Іванова, «Основи гендерного виховання», *Гендерний розвиток у суспільстві: консп. лекцій*. – 2-ге вид. Київ, Україна: ПЦ «Фоліант», 2005, с. 183–223.
- [2] В. П. Кравець, *Гендерна педагогіка: навч. посіб.* Тернопіль, Україна: Джура, 2003, 416 с.
- [3] І. С. Мунтян, «Гендерний підхід у професійній підготовці студентів вищих педагогічних закладів»: автореф. дис. канд. наук: 13.00.04. Одеса, 2004, 21 с.
- [4] E. Hayes, «Insights from Women's Experiences for Teaching and Learning», *In Effective Teaching Styles, New Directions for Continuing Education*; E. Hayes, Edit., № 43, 1989.
- [5] J. M. Hugo, «Adult Education History and the Issue of Gender: Toward a Different History of Adult Education in America», *Adult Education Quarterly*, 41, № 1, 1990.
- [6] A. P. Grace, P. A. Gouthro, «Using models of feminist pedagogy to think about issues and directions in graduate education for women students», *In Studies in continuing education*, 22 (1), 2000.
- [7] E. Tisdell, «Creating inclusive adult learning environment: insight from multicultural education in feminist pedagogy», *Columbus, Ohio, ERIC Clearing House on Adult, Career, and Vocational Education Series*, № 361, 1995.
- [8] P. McLaren, *Critical Pedagogy and Predatory Culture*. London, N.Y., 1995.
- [9] М. Геппл, Э. Фестл, «Гендерное бюджетирование в Австрии. Первый опыт», *Organisation for Economic Co-operation and Development*. [Електронний ресурс]. Доступно: <https://www.oecd.org/gov/gender-mainstreaming/>

- [10] Верховна Рада України. *Конституція України*. (1996, Черв. 28): прийнята на п'ятій сесії Верховної Ради України № 254к/96-ВР. [Електронний ресурс]. Доступно: <http://zakon.rada.gov.ua/laws/show/254k/96-vr>.
- [11] Верховна Рада України. (2005, Верес. 8). *Закон № 2866-IV «Про забезпечення рівних прав та рівних можливостей жінок і чоловіків»*. [Електронний ресурс]. Доступно: <https://zakon.rada.gov.ua/laws/show/2866-15#Text>
- [12] Верховна Рада України. (2012, Верес. 6). *Закон № 5207-VI «Про засади запобігання та протидії дискримінації в Україні»*. [Електронний ресурс]. Доступно: <https://zakon.rada.gov.ua/laws/show/5207-17#Text>
- [13] Верховна Рада України. (2017, Груд. 7). *Закон № 2229-VIII «Про запобігання та протидію домашньому насильству»*. [Електронний ресурс]. Доступно: <https://zakon.rada.gov.ua/laws/show/2229-19#Text>
- [14] Верховна Рада України. (2011, Верес. 20). *Закон № 3739-VI «Про протидію торгівлі людьми»*. [Електронний ресурс]. Доступно: <https://zakon.rada.gov.ua/laws/show/3739-17#Text>
- [15] Міністерства освіти і науки України. (2009, Верес. 10). *Наказ № 839 «Про впровадження принципів гендерної рівності в освіту»*. [Електронний ресурс]. Доступно: <http://osvita.ua/legislation/other/4849/>
- [16] Н. Самойленко, «Впровадження гендерного підходу у процес підготовки майбутніх вчителів початкової школи», *Науковий вісник Східноєвропейського нац. ун-ту імені Лесі Українки. Професійна освіта*, Розд. IV, 2(303), с. 43–48, 2016.
- [17] Н. О. Приходькіна, «Педагогічні умови реалізації гендерного підходу у фаховій підготовці студентів гуманітарних спеціальностей»: дис. канд. наук, спец.: 13.00.04 «Теорія і методика професійної освіти», Держ. вищий навч. заклад «Університет менеджменту освіти». Київ, 2008.
- [18] Кабінет Міністрів України. (2013, Верес. 26). *Постанова № 717 Про затвердження Державної програми забезпечення рівних прав та можливостей жінок і чоловіків на період до 2016 року*. [Електронний ресурс]. Доступно: <https://zakon.rada.gov.ua/laws/show/717-2013-%D0%BF#Text>
- [19] Верховна Рада України. (2010, Лип. 8). *Бюджетний кодекс України № 2456-VI*. [Електронний ресурс]. Доступно: <https://zakon.rada.gov.ua/laws/show/2456-17#Text>
- [20] Міністерство фінансів України. *Державний веб-портал бюджету для громадян*. [Електронний ресурс]. Доступно: <https://openbudget.gov.ua>
- [21] Н. Жовницькая, «Гендерно-ориентированное бюджетирование с человеческим лицом», *Баланс-Бюджет*, № 14(738), с. 7–9, 2019.
- [22] Кратко о важном: «Гендерно-ориентированное бюджетирование –

это инструмент расширения прав и возможностей женщин и сокращения неравенства в нашем обществе», *Структура Организации Объединенных Наций «ООН-женщины»*. [Електронний ресурс].

Доступно: <https://eca.unwomen.org/ru/news/stories/2019/12/take-five-gender-responsive-budgeting-is-a-tool-to-empower-women>

- [23] К. М. Роменська, «Гендерно-орієнтоване бюджетування в умовах розвитку бюджетного процесу України», *Ефективна економіка*, № 5, 2020. [Електронний ресурс].
Доступно: <http://www.economy.nayka.com.ua/?op=1&z=7862>
- [24] В. П. Кравець, Т. В. Говорун, О. М. Кікінежді, *Гендерні дослідження прикладні аспекти: монографія*. Тернопіль, Україна: Навч. кн. Богдан, 2013, 448 с.
- [25] К. Левченко, *Гендерне тяжіння*. Харків, Україна: Фоліо, 2019, с. 8.
- [26] Міністерство фінансів. (2019, Січ. 2). Наказ № 1 «Про затвердження Методичних рекомендацій щодо впровадження та застосування гендерно орієнтованого підходу в бюджетному процесі». [Електронний ресурс]. Доступно: <https://zakon.rada.gov.ua/rada/show/v0001201-19#Text>
- [27] О. А. Луценко, «Гендерна освіта й педагогіка», *Основи теорії гендеру*. Київ, Україна, 2004, с. 476–583.
- [28] Н. В. Лавріненко, «Гендерний аспект соціально-економічного статусу», *Українське суспільство. Соціологічний моніторинг*. Київ, Україна: Ін-т соціології НАН України, 2003, 105 с.
- [29] Т. М. Мельник, *Правові аспекти гендеру. Основи теорії гендеру: навч. посіб.* Київ, Україна: К.І.С., 2004, с. 283–326.
- [30] К. Б. Шевченко, *Гендерна політика в Україні: визначення, формування, управління: монографія*. Харків, Україна: Нац. ун-т внутр. справ, 2003, 165 с.
- [31] *Гендерна освіта: метод. посіб. для вчителів з гендерної просвіти*; Закарпатський обл. центр гендерної освіти при УжНУ; М. Колодій; Ред. Ужгород, 2007, 49 с.
- [32] *Оцінка соціально-гендерного впливу: навч.-метод. посіб.* / М. Колодій, С. Колодій, О. Сорокопуд; Центр гендерної освіти УжНУ.; М. М. Колодій; Ред. Ужгород, Україна: «УЖДРУК», 2014, 45 с.

GENDER APPROACH AND GENDER-ORIENTED EDUCATION BUDGETING AS A PRIORITY STATE POLICY OF UKRAINE

Vyacheslav Suprun,

Ph.D. of economics, associate professor,

Professor of the Department of Public Administration and Management Education

Central Institute of Postgraduate Education SIHE «University of Management Education».

Kyiv, Ukraine.

ORCID iD: <https://orcid.org/0000-0003-3117-5834>

proftekhosvita@i.ua

Abstract. The article considers topical issues of formation of national educational policy on gender equality and gender approach in education, gender-oriented budgeting in the budget educational process and the need for their legal support to achieve gender equality in Ukraine. Emphasis is placed on the fact that the realities and prospects of development of all spheres of modern social life provide for the introduction into society of the idea of gender equality, ie ensuring equal rights and opportunities for women and men to implement them, which allows persons of both sexes to participate equally in all spheres of public life. Achieving this is possible if the gender socialization of youth is based on relevant worldviews, social gender relations and the latest trends in education in Ukraine, its variability and openness to society, a qualitatively new access of both sexes to different spheres of public life, which will determine decent conditions in the future life of women and men. The current state, existing problems, features and prospects of implementing a gender approach in the educational sector of Ukraine are determined. The main directions of gender socialization of youth through the development of partnership of education authorities, educational institutions, civil society organizations in the current conditions of education reform in Ukraine on the basis of European experience and the creation of appropriate mechanisms for their implementation are outlined. Taking into account the interests, needs, opportunities and experiences of different groups of women and men in all spheres of society is the basis of gender-sensitive policy of the country, one of the effective tools implementation of which is gender-oriented budgeting – a comprehensive gender approach in budget policy and budget process at the state and local levels, which includes the distribution of budget funds on a gender basis. A systematic approach to the application of gender-based budgeting at the state and local levels combines financial and social aspects of the budget, as well as helps to reduce gender gaps in Ukraine. Budget educational programs are analyzed

to take into account the gender approach. Recommendations are proposed to take into account the gender approach in the education system of Ukraine and the gender aspect in the budget educational program, expert and advisory support to state budget managers, reducing gender gaps and eliminating gender discrimination.

Keywords: gender; gender equality; gender analysis; gender socialization; gender-oriented budgeting; gender segregation; gender-sensitive society; budget process; budget program; education.

ГЕНДЕРНЫЙ ПОДХОД И ГЕНДЕРНО-ОРИЕНТИРОВАННОЕ БЮДЖЕТИРОВАНИЕ ОБРАЗОВАНИЯ КАК ПРИОРИТЕТ ГОСУДАРСТВЕННОЙ ПОЛИТИКИ УКРАИНЫ

Супрун Вячеслав Васильевич,

кандидат экономических наук, доцент,
профессор кафедры менеджмента образования и права
Центрального института последипломного образования
ГУВО «Университет менеджмента образования».
Киев, Украина.

ORCID iD: <https://orcid.org/0000-0003-3117-5834>

proftekhosvita@i.ua

Аннотация. В статье рассмотрены актуальные вопросы формирования национальной образовательной политики в отношении гендерного равенства и гендерного подхода в образовании, гендерно-ориентированного бюджетирования в бюджетном образовательном процессе и необходимости их нормативно-правового обеспечения для достижения гендерного равенства в Украине. Акцентируется внимание на том, что реалии и перспективы развития всех сфер современной общественной жизни предусматривают внедрение в общественную практику идеи гендерного равенства, то есть обеспечение равных прав и возможностей женщин и мужчин для их реализации, позволяет лицам обоих полов принимать равное участие во всех сферах общественной жизни. Достижение этого возможно, если гендерная социализация молодежи будет опираться на соответствующие мировоззренческие понятия, социальные гендерные отношения и новейшие тенденции развития образования в Украине, его вариативность и открытость обществу, качественно новый доступ обоих полов к различным сферам общественной жизни, в будущем будет определять достойные условия жизнедеятельности женщин и

мужчин. Определено современное состояние, имеющиеся проблемы, особенности и перспективы внедрения гендерного подхода в образовательной отрасли Украины. Определены основные направления гендерной социализации молодежи путем развития партнерства органов управления образованием, учреждений образования, организаций гражданского общества в современных условиях реформирования образования в Украине на основе европейского опыта и создания соответствующих механизмов их реализации. Учет интересов, потребностей, возможностей и опыта различных групп женщин и мужчин во всех сферах жизнедеятельности общества лежит в основе гендерно-чувствительной политики страны, одним из действенных инструментов внедрения которой является гендерно-ориентированное бюджетирование – комплексный гендерный подход в бюджетной политике и бюджетном процессе на государственном и местном уровнях, включая распределение бюджетных средств по гендерным принципам. Системный подход к применению гендерно-ориентированного бюджетирования на государственном и местном уровне объединяет финансовый и социальный аспекты бюджета, а также способствует сокращению гендерных разрывов в Украине. Проанализированы бюджетные образовательные программы на предмет учета гендерного подхода. Предложены рекомендации, предусматривающие учет гендерного подхода в системе образования Украины и гендерного аспекта в бюджетной образовательной программе, экспертно-консультативную поддержку распорядителей государственного бюджета, уменьшение гендерных разрывов и устранения гендерной дискриминации.

Ключевые слова: гендер; гендерное равенство; гендерный анализ; гендерная социализация; гендерно-ориентированное бюджетирование; гендерная сегрегация; гендерно-чувствительное общество; бюджетный процесс; бюджетная программа; образование.

REFERENCES (TRANSLATED AND TRANSLITERATED)

- [1] O. Tsokur, I. Ivanova, «Osnovy gendernoho vykhovannia», Gendernyi rozvytok u suspilstvi: konsp. lektsii. – 2-he vyd. Kyiv, Ukraina: PTs «Foliant», 2005, s. 183–223.
- [2] V. P. Kravets, Genderna pedahohika: navch. posib. Ternopil, Ukraina: Dzhura, 2003, 416 s.

- [3] I. S. Muntian, «Gendernyi pidkhid u profesiinii pidhotovtsi studentiv vyshchych pedahohichnykh zakladiv»: avtoref. dys. kand. nauk: 13.00.04. Odesa, 2004, 21 s.
- [4] E. Hayes, «Insights from Women's Experiences for Teaching and Learning», In Effective Teaching Styles, New Directions for Continuing Education; E. Hayes, Edit., № 43, 1989.
- [5] J. M. Hugo, «Adult Education History and the Issue of Gender: Toward a Different History of Adult Education in America», Adult Education Quarterly, 41, № 1, 1990.
- [6] A. P. Grace, P. A. Gouthro, «Using models of feminist pedagogy to think about issues and directions in graduate education for women students», In Studies in continuing education, 22 (1), 2000.
- [7] E. Tisdell, «Creating inclusive adult learning environment: insight from multicultural education in feminist pedagogy», Columbus, Ohio, ERIC Clearing House on Adult, Career, and Vocational Education Series, № 361, 1995.
- [8] P. McLaren, Critical Pedagogy and Predatory Culture. London, N.Y., 1995.
- [9] M. Gepp, E. Festl, «Gendernoe byudzhetrovanie v Avstrii. Pervyj opyt», Organisation for Economic Co-operation and Development. [Elektronnyj resurs]. Dostupno: <https://www.oecd.org/gov/gender-mainstreaming/>
- [10] Verkhovna Rada Ukrainy. Konstytutsiia Ukrainy. (1996, Cherv.28): pryiniata na piatii sesii Verkhovnoi Rady Ukrainy № 254k/96-VR. [Elektronnyj resurs]. Dostupno: <http://zakon.rada.gov.ua/laws/show/254k/96-вр>.
- [11] Verkhovna Rada Ukrainy. (2005, Veres.8). Zakon № 2866-IV «Pro zabezpechennia rivnykh prav ta rivnykh mozhlyvostei zhinok i cholovikiv». [Elektronnyj resurs]. Dostupno: <https://zakon.rada.gov.ua/laws/show/2866-15#Text>
- [12] Verkhovna Rada Ukrainy. (2012, Veres. 6). Zakon № 5207-VI «Pro zasady zapobihannia ta protydii dyskryminatsii v Ukraini». [Elektronnyj resurs]. Dostupno: <https://zakon.rada.gov.ua/laws/show/5207-17#Text>
- [13] Verkhovna Rada Ukrainy. (2017, Hrud.7). Zakon № 2229-VIII «Pro zapobihannia ta protydiiu domashnomu nasylstvu». [Elektronnyj resurs]. Dostupno: <https://zakon.rada.gov.ua/laws/show/2229-19#Text>
- [14] Verkhovna Rada Ukrainy. (2011, Veres.20). Zakon № 3739-VI «Pro protydiiu torhivli liudmy». [Elektronnyj resurs]. Dostupno: <https://zakon.rada.gov.ua/laws/show/3739-17#Text>
- [15] Ministerstva osvity i nauky Ukrainy. (2009, Veres. 10). Nakaz № 839 «Pro vprovadzhennia pryntsyviv gendernoi rivnosti v osvitu». [Elektronnyj resurs].

- resur]. Dostupno: <http://osvita.ua/legislation/other/4849/>
- [16] N. Samoilenko, «Vprovadzhennia hendernoho pidkhodu u protses pidhotovky maibutnikh vchyteliv pochatkovoї shkoly», Naukovyi visnyk Skhidnoevropeiskoho nats. un-tu imeni Lesi Ukrainky. Profesiina osvita, Rozd. IV, 2(303), s. 43–48, 2016.
- [17] N. O. Prykhodkina, «Pedahohichni umovy realizatsii hendernoho pidkhodu u fakhovii pidhotovtsi studentiv humanitarnykh spetsialnostei»: dys. kand. nauk, spets.: 13.00.04 «Teoriia i metodyka profesiinoi osvity», Derzh. vyshchyi navch. zaklad «Universytet menedzhmentu osvity». Kyiv, 2008.
- [18] Kabinet Ministriv Ukrainy. (2013, Veres. 26). Postanova № 717 Pro zatverdzhennia Derzhavnoi prohramy zabezpechennia rivnykh prav ta mozhlyvostei zhinok i cholovikiv na period do 2016 roku». [Elektronnyi resurs]. Dostupno: <https://zakon.rada.gov.ua/laws/show/717-2013-%D0%BF#Text>
- [19] Verkhovna Rada Ukrainy. (2010, Lyp. 8). Biudzhetni kodeks Ukrainy № 2456-VI. [Elektronnyi resurs]. Dostupno: <https://zakon.rada.gov.ua/laws/show/2456-17#Text>
- [20] Ministerstvo finansiv Ukrainy. Derzhavnyi veb-portal biudzhetu dlia hromadian. [Elektronnyi resurs]. Dostupno: <https://openbudget.gov.ua>
- [21] N. ZHovnickaya, «Genderno-orientirovannoe byudzhetrovanie s chelovecheskim licom», Balans-Byudzhет, № 14(738), s. 7–9, 2019.
- [22] Kratko o vazhnom: «Genderno-orientirovannoe byudzhetrovanie – eto instrument rasshireniya prav i vozmozhnostej zhenshchin i sokrashcheniya neravenstva v nashem obshchestve», Struktura Organizatsii Ob"edinennyh Nacij «OON-zhenshchiny». [Elektronnyj resurs]. Dostupno: <https://eca.unwomen.org/ru/news/stories/2019/12/take-five-gender-responsive-budgeting-is-a-tool-to-empower-women>
- [23] K. M. Romenska, «Henderno-orientovane biudzhetrovanie v umovakh rozvytku biudzhethnoho protsesu Ukrainy», Efektyvna ekonomika, № 5, 2020. [Elektronnyi resurs]. Dostupno: <http://www.economy.nayka.com.ua/?op=1&z=7862>
- [24] V. P. Kravets, T. V. Hovorun, O. M. Kikinezhdі, Henderne doslidzhennia prykladni aspekty: monohrafiia. Ternopil, Ukraina: Navch. kn. Bohdan, 2013, 448 s.
- [25] K. Levchenko, Henderne tiazhinnia. Kharkiv, Ukraina: Folio, 2019, s. 8.
- [26] Ministerstvo finansiv. (2019, Sich. 2). Nakaz № 1 «Pro zatverdzhennia Metodychnykh rekomendatsii shchodo vprovadzhennia ta zastosuvannia genderno orientovanoho pidkhodu v biudzhethnomu protsesi». [Elektronnyi resurs].

Dostupno: <https://zakon.rada.gov.ua/rada/show/v0001201-19#Text>

- [27] O. A. Lutsenko, «Genderna osvita y pedahohika», Osnovy teorii henderu. Kyiv, Ukraina, 2004, s. 476–583.
- [28] N. V. Lavrinenko, «Hendernyi aspekt sotsialno-ekonomichnoho statusu», Ukrainske suspilstvo. Sotsiolohichniy monitorynh. Kyiv, Ukraina: In-t sotsiolohii NAN Ukrainy, 2003, 105 s.
- [29] T. M. Melnyk, Pravovi aspekty henderu. Osnovy teorii henderu: navch. posib. Kyiv, Ukraina: K.I.S., 2004, s. 283–326.
- [30] K. B. Shevchenko, Henderna polityka v Ukraini: vyznachennia, formuvannia, upravlinnia: monohrafiia. Kharkiv, Ukraina: Nats. un-t vnutr. sprav, 2003, 165 s.
- [31] Genderna osvita: metod. posib. dlia vchyteliv z gendernoї prosvity; Zakarpatskyi obl. tsentr hendernoї osvity pry UzhNU; M. Kolodii; Red. Uzhhorod, 2007, 49 s.
- [32] Otsinka sotsialno-gendernoho vplyvu: navch.-metod. posib. / M. Kolodii, S. Kolodii, O. Sorokopud; Tsentr hendernoї osvity UzhNU.; M. M. Kolodii; Red. Uzhhorod, Ukraina: «UZhDRUK», 2014, 45 s.

*Стаття надійшла до редакції
14 листопада 2020 року*

Наукове видання

ВІСНИК ПІСЛЯДИПЛОМНОЇ ОСВІТИ

*Збірник наукових праць
Випуск 14(43)*

Серія «Соціальні та поведінкові науки»

*Соціальні та поведінкові науки: 05; код спец.: 051, 053
Шифр галузі: 07; код спец.: 073; Шифр галузі: 28; код спец.: 281*

Редактори — *Отрішко В. І.
Ремізовський К. М.*

Коректор — *Отрішко В. І.*

Комп'ютерна верстка — *Васильченко Я. Й.*

Державний заклад вищої освіти
«Університет менеджменту освіти»
04053, м. Київ, вул. Січових Стрільців, 52-А
тел: +38 (044) 481-38-00; факс: +38 (044) 484-10-96
www.umo.edu.ua

Підписано до друку 25.11.2020. Формат 60×84 1/16
Друк офсетний. Папір офсетний. Гарнітура Cambria.
Умов. друк. арк. 13,49. Обл. вид. арк. 14,5.
Тираж 300 прим. Замовлення № 251120_1

Надруковано в ТОВ «Видавництво "Юстон"»
01034, м. Київ, вул. О. Гончара, 36-а тел.: (044) 360-22-66

www.yuston.com.ua

Свідоцтво про внесення суб'єкта видавничої справи до державного реєстру видавців, виготовлювачів і розповсюджувачів видавничої продукції серія дк № 497 від 09.09.2015 р.

Scientific journal

BULLETIN OF POSTGRADUATE EDUCATION

*Collection of scientific papers
Issue 14(43)*

Social and Behavioral Sciences Series

*Social and Behavioral Sciences: 05; spec code: 051, 053
Area Code: 07; spec code: 073; Area Code: 28; spec code: 281*

Editors — *Otrishko V. I.
Remizovsky K. M.*

Corrector — *Otrishko V. I.*
Desktop publishing — *Vasilchenko Ya. Y.*

State Institution of Higher Education
«University of educational management»
04053 Kyiv, Sichovykh Striltsiv str., build. 52-A, phone: (044) 484-10-96.
www.umo.edu.ua

Signed for print 25.11.2020. Format 60×84 1/16
Printing offset. Paper offset. Liberation font Cambria.
Provisionally printed sheets 13,49. Accounting and publishing sheets 14,5.
Edition 300 copies. Order № 251120_1

Printed in PLC «Publishing House "Yuston"»
36-A, O. Honchara Str., Kyiv, 01034, tel.: (044) 360-22-66
www.yuston.com.ua

A certificate of making a publishing business subject to the state register of publishers,
manufacturers and distributors of publishing products series дк № 497 from 09.09.2015.