

UNIVERSITY OF EDUCATIONAL MANAGEMENT



**BULLETIN
OF POSTGRADUATE
EDUCATION**

collection of scientific papers

Social and Behavioral Sciences Series

Issue 20(49)

ISSN 2522-9931; ISSN 2522-9958

DOI: 10.37321

ID 48023; ID 48028

[https://doi.org/10.32405/2522-9931-2022-20\(49\)](https://doi.org/10.32405/2522-9931-2022-20(49))

Міністерство освіти і науки України
Національна академія педагогічних наук України
Державний заклад вищої освіти
«Університет менеджменту освіти»

ВІСНИК ПІСЛЯДИПЛОМНОЇ ОСВІТИ

Збірник наукових праць

Випуск 20(49)

Серія «Соціальні та поведінкові науки»

Соціальні та поведінкові науки: 05; код спец.: 051, 053

Шифр галузі: 28; код спец.: 281

*Внесений до переліку наукових фахових видань у галузі психологічних наук рішенням Атестаційної колегії
Міністерства освіти і науки України від 17 березня 2020 року № 409 (додаток 1)
(психологічні 053) (Категорія «Б»)*

*Внесений до переліку наукових фахових видань у галузі економічних наук рішенням Атестаційної колегії
Міністерства освіти і науки України від 15 квітня 2021 року № 420 (додаток 3)
(економічні 051) (Категорія «Б»)*

*Внесений до переліку наукових фахових видань у галузі наук з державного управління рішенням Атестаційної колегії
Міністерства освіти і науки України від 02 липня 2020 року № 886 (додаток 4)
(державне управління 281) (Категорія «Б»)*

Видання індексується:

Infobaseindex; SJIF (Impact Factor);



Akademic Resource Index;



CiteFactor;

Google Scholar;

Національна бібліотека ім. В. І. Вернадського <http://nbuv.gov.ua/j-tit/vispdoso>

OJS <http://ojs.uem.edu.ua/index.php/spn>



Норвезький Реєстр наукових журналів

Facebook: <https://www.facebook.com/groups/429476075263565>

Linkedin: <https://www.linkedin.com/groups/9093865/>

Київ
2022

УДК 378.091.046-021.68:159.9](082)

Свідоцтво про державну реєстрацію: серія КВ № 22085-11985Р від 16 травня 2016 р.
Свідоцтво про державну реєстрацію: серія КВ № 22086-11986Р від 16 травня 2016 р.

Затверджено Вченою радою
ДЗВО «Університет менеджменту освіти»
(протокол № 5 від 28 квітня 2022 р.)

Головний редактор

Ігор Дунаєв, д-р наук з держ. управління, проф. <https://orcid.org/0000-0002-0790-0496>

Заступник головного редактора:

Валентина Іванова, д-р екон. наук, проф. <https://orcid.org/0000-0003-4958-2235>

Відповідальний секретар:

Олена Бондарчук, д-р психол. наук, проф. <https://orcid.org/0000-0003-3920-242X>

В'ячеслав Супрун, канд. екон. наук, доцент <https://orcid.org/0000-0003-3117-5834>

Редакційна колегія:

Олена Алейнікова, д-р наук з держ. управ., проф.; *Людмила Антонова*, д-р наук з держ. управ., проф.; *Олена Ареш'єва*, д-р екон. наук, проф.; *Валентина Балахтар*, д-р психол. наук, проф.; *Галина Бевз*, д-р психол. наук, проф.; *Тодосієвич Боян*, ст. наук. спроб. Ін-ту соціал. дослід. (Белград, Республіка Сербія); *Олександра Брюховецька*, д-р психол. наук, проф.; *Лариса Гаєвська*, д-р наук з держ. управ., проф.; *Марія Григорак*, д-р екон. наук, доц.; *Ія Дегтярьова*, д-р наук з держ. управ., проф.; *Вайва Зузевичюте*, д-р наук, проф. факул. суспіл. безпеки Ун-ту ім. Миколаса Ромериса (Каунас, Республіка Литва); *Євген Карташов*, д-р наук з держ. управ., проф.; *Оксана Ковтун*, канд. наук з держ. управ., доц.; *Ірина Кринична*, д-р наук з держ. управ., проф.; *Руслана Левкіна*, д-р екон. наук, проф.; *Олександр Мельниченко*, д-р наук з держ. управ., проф., канд. екон. наук; *Василь Надрага*, д-р екон. наук, проф.; *Олександра Ольшанська*, д-р екон. наук, проф.; *Сильвія Платанія*, PhD, доц. Катанійського ун-ту (Катанія, Італія); *Ірина Салькова*, канд. екон. наук, доц.; *Олександр Санніков*, д-р психол. наук, проф.; *Зінаїда Смутчак*, д-р екон. наук, проф.; *Маріанна Ткалич*, д-р психол. наук, проф.; *Тетяна Чаусова*, канд. психол. наук, доц.

Асоційовані редактори:

Ірина Бондаревська, канд. психол. наук, доцент; *Наталія Волянчук*, д-р психол. наук, проф.; *Ніна Діденко*, д-р наук з держ. управ., проф.; *Тетяна Лукіна*, д-р наук з держ. управ., проф.; *Павло Лушин*, д-р психол. наук, проф.; *Алла Москальова*, канд. психол. наук, доцент; *Володимир Олійник*, д-р наук з держ. управ., доцент; *Наталія Торба*, канд. психол. наук, доцент.

Виконавчий редактор: Яніна Васильченко

Статті, які публікуються у збірнику проходять перевірку щодо плагіату



Статті, які публікуються у збірнику проходять перевірку щодо плагіату

Збірник має сторінки у соцмережі: [Facebook](#); [LinkedIn](#)

Вісник післядипломної освіти. Серія «Соціальні та поведінкові науки»: зб. наук. праць / НАПН України ДЗВО «Ун-т менедж. освіти»; голов. ред. І. Дунаєв; редкол.: Л. Антонова [та ін.]. Київ: Юстон, 2022. Вип. 20(49). 212 с. (психологічні 053, економічні 051, державне управління 281. Категорія «Б»).

ISBN 978-617-7854-70-7

Нові соціально-економічні та політичні взаємини, які складаються в Україні, суттєво впливають на всі сфери життя, зокрема й на освіту. Освіта, передусім, різноаспектно впливає на процеси життєдіяльності держави. Один із пріоритетів – забезпечення якості освіти. Особливу увагу також приділено питанням соціально-психологічних особливостей розвитку післядипломної освіти в умовах суспільно-економічних трансформацій. У збірнику розглядаються саме такі проблеми. Представлено також результати дослідження аспектів становлення й розвитку у різних сферах життєдіяльності, зокрема в освітньому процесі.

Збірник становить інтерес для керівників закладів освіти, методистів, державних службовців і науковців, викладачів і слухачів закладів післядипломної освіти.

УДК 378.091.046-021.68:159.9](082)

ISBN 978-617-7854-70-7

© ДЗВО «Університет менеджменту освіти», 2022

ISSN 2522-9931; ISSN 2522-9958

DOI: 10.37321

ID 48023; ID 48028

[https://doi.org/10.32405/2522-9931-2022-20\(49\)](https://doi.org/10.32405/2522-9931-2022-20(49))

Ministry of Education and Science of Ukraine
National Academy of Educational Science of Ukraine
State Institution of Higher Education
«University of Educational Management»

BULLETIN OF POSTGRADUATE EDUCATION

Collection of scientific papers

Issue 20(49)

Social and Behavioral Sciences Series

Social and Behavioral Sciences: 05; spec code: 051, 053

Area Code: 28; spec code: 281

Listed in the list of scientific professional publications in the field Psychological Sciences Decision of the Appraisal Board Ministry of Education and Science of Ukraine № 409 of 17.03.2020 (dod. № 1) (psychological 053) (Category «B»)

Listed in the list of scientific professional publications in the field Economy Sciences Decision of the Appraisal Board Ministry of Education and Science of Ukraine № 420 of 15.04.2021 (dod. № 3) (economy 051) (Category «B»)

Listed in the list of scientific professional publications in the field Sciences in Public Administration solution Attestation Board of the Ministry of Education and Science of Ukraine № 886 of 02.07.2020 (addition № 4) (public administration 281) (Category «B»)

Edition is indexed:

Infobaseindex; SJIF (Impact Factor);



Akademic Resource Index;



CiteFactor;

Edition is indexed: Google Scholar;

National Library of them V. I. Vernadsky <http://nbuv.gov.ua/j-tit/vispdoso>

OJS <http://ojs.uem.edu.ua/index.php/spn>



Norwegian Register of Scientific Journals

Facebook: <https://www.facebook.com/groups/429476075263565>

Linkedin: <https://www.linkedin.com/groups/9093865/>

**Kyiv
2022**

UDC 378.091.046-021.68:159.9](082)

Registration certificate KV No. 22085-11985R dated 16.05.2016;
Registration certificate KV No. 22086-11986R dated 16.05.2016

Approved by the Academic Council
SIHE «University of educational management»
(protocol № 5 dated 28 April 2022)

Editor-in-Chief

Igor Dunayev, Doctor of Science in Public Administr., Professor <https://orcid.org/0000-0002-0790-0496>

Deputies Editor:

Valentine Ivanova, Dr. Econ. Sciences, Professor <https://orcid.org/0000-0003-4958-2235>

Executive secretary:

Olena Bondarchuk, Doctor of Sciences in Psychology, Professor <https://orcid.org/0000-0003-3920-242X>

Vyacheslav Suprun, Ph.D. of Econ. Sciences, Associate Professor <https://orcid.org/0000-0003-3117-5834>

Members of Editorial Board:

Olena Aleinikova, D-r of Scienc. in Public Admin., Prof., Ph.D. of Econ. Scienc.; **Liudmila Antonova**, D-r of Scienc. in Public Admin., Prof.; **Olena Arefieva**, D-r of Econ. Scienc., Prof.; **Valentina Balakhtar**, D-r of Scienc. in Psychol., Prof.; **Halyna Bezv**, D-r of Scienc. in Psychol., Prof.; **Oleksandra Briukhovetska**, D-r of Scienc. in Psychol., Prof.; **Tatyana Chausova**, PhD of Scienc. in Psychol., Assoc. Prof.; **Iia Dehtiarova**, D-r of Scienc. in Public Admin., Prof.; **Larysa Gaevska**, D-r of Scienc. in Public Admin., Prof.; **Mariia Hryhorak**, D-r of Econ. Scienc., Assoc. Prof.; **Eugene Kartashov**, D-r of Scienc. in Public Admin., Prof.; **Oksana Kovtun**, Ph.D. of Scienc. in Public Admin., Assoc. Prof.; **Irina Krynycnay**, D-r of Scienc. in Public Admin., Prof.; **Ruslana Levkina**, D-r of Econ. Scienc., Prof.; **Oleksandr Melnychenko**, D-r of Scienc. in Public Admin., Prof., Ph.D. of Econ. Scienc.; **Vasiliy Nadruga**, D-r of Econ. Scienc., Prof.; **Oleksandra Olshanska**, D-r of Econ. Scienc., Prof.; **Silvia Platania**, PhD, University of Catania Department of Educational Scienc.-Section of (Psychology, Catania, Italy); **Iryna Salkova**, Ph.D. of Econ. Scienc., Assoc. Prof.; **Alexander Sannikov**, D-r of Scienc. in Psychol., Prof.; **Zinaida Smutchak**, D-r of Econ., Prof.; **Marianne Tkalych**, D-r of Scienc. in Psychol., Prof.; **Bojan Todosijevic**, senior researcher Institute of Social Scienc., Belgrade, Serbia (Psychology); **Viva Zuzevichiute**, Ph.D., Prof., Kaunas, Republic of Lithuania (Public Administr.).

Associate editors:

Irina Bondarevskaya, PhD of Psychological Sciences, Associate Prof.; **Nataliia Volianiuk**, Doctor of Sciences in Psychology, Prof.; **Nina Didenko**, Doctor of Science in Public Administr., Prof.; **Tetyana Lukina**, Doctor of Science in Public Administr., Prof.; **Pavlo Lushyn**, Doctor of Sciences in Psychology, Prof.; **Alla Moskaljova**, PhD of Psychological Sciences, Associate Prof.; **Vladimir Oliynyk**, Doctor of Science in Public Administr., Associate Prof.; **Natalia Torba**, PhD of Psychological Sciences, Associate Prof.

Executive editor: Yanina Vasilchenko

Articles published in the Collection are checked for plagiarism on
The collection has pages on the social network: [Facebook](#); [Linkedin](#)



Bulletin of Postgraduate education. «Social and Behavioral Sciences Series»: collection of scientific papers / NAES of Ukraine SIHE «University of Educational Management»; Editor-in-Chief I. Dunayev; Editorial board: L. Antonova [and others]. Kyiv: Yuston, 2022. Issue 20(49). 212 p. (psychological 053, economy 051, public administration 281 – Category «B»).

ISBN 978-617-7854-70-7

The new socio-economic and political relationships that are emerging in Ukraine have a significant impact on all spheres of life, including education. Education, above all, has a multifaceted effect on the processes of state life. One of the priorities is to ensure the quality of education. Special attention is also paid to the issues of socio-psychological peculiarities of the development of postgraduate education in the conditions of socio-economic transformations. The collection deals with such problems. The results of the study of aspects of formation and development in different spheres of life, in particular in the educational process are presented.

The collection is of interest to the heads of educational institutions, methodologists, civil servants and scholars, teachers and students of postgraduate educational establishments.

UDC 378.091.046-021.68:159.9](082)

ISBN 978-617-7854-70-7

© SIHE «University of educational management», 2022



Серія «Соціальні та поведінкові науки»

Соціальні та поведінкові науки: 05; код спец.: 051, 053

Шифр галузі: 28; код спец.: 281

Social and Behavioral Sciences Series

Social and Behavioral Sciences: 05; spec code: 051, 053

Area Code: 28; spec code: 281

ЗМІСТ

<i>Відомості про авторів</i>	8
------------------------------------	---

ПСИХОЛОГІЯ

Брюховецька Александра. Психологічні особливості формування етнічної толерантності персоналу освітніх організацій https://doi.org/10.32405/2522-9931-2022-20(49)-10-24	10
Кравчук Світлана. Ставлення до децентралізації та інтеграції мігрантів у місцеву громаду https://doi.org/10.32405/2522-9931-2022-20(49)-25-36	25
Курбатова Альона. Комплексна програма психологічного супроводу професійного становлення студентів з інвалідністю у закладах вищої освіти https://doi.org/10.32405/2522-9931-2022-20(49)-37-61	37

ЕКОНОМІКА

Боровик Тетяна, Тертишна Марина, Іванова Ірина. Малий бізнес України в умовах пандемії Covid-19 https://doi.org/10.32405/2522-9931-2022-20(49)-62-80	62
Hutsaliuk Oleksii, Bondar Iuliia, Kotsiurba Olha. Formation of analytical provision of sustainable functioning of service enterprises https://doi.org/10.32405/2522-9931-2022-20(49)-81-102	81
Іванова Валентина. Стратегія розвитку туристичних підприємств: роль персоналу та цифрової трансформації бізнесу https://doi.org/10.32405/2522-9931-2022-20(49)-103-117	103
Суначова Ольга. Технології розроблення та прийняття управлінських рішень в системі менеджменту підприємства https://doi.org/10.32405/2522-9931-2022-20(49)-118-142	118

ПУБЛІЧНЕ УПРАВЛІННЯ

Алейнікова Олена. Культурно-ціннісна трансформація України: розвиток екосистеми підприємництва https://doi.org/10.32405/2522-9931-2022-20(49)-143-155	143
Банчук-Петросова Олена. Підхід до державного планування пріоритетного розвитку експортних галузей виробництва. Післявоєнне відновлення https://doi.org/10.32405/2522-9931-2022-20(49)-156-168	156
Гусарчук Людмила, Алейнікова Олена. Етногенез якісного середовища національно-центричної освітньої системи за умов впливу війни на формування нових націєтворчих смислів https://doi.org/10.32405/2522-9931-2022-20(49)-169-187	169
Максимчук Вячеслав. Формування державної освітньої політики щодо змісту діяльності педагогічних працівників у контексті модернізації професійної (професійно-технічної) освіти https://doi.org/10.32405/2522-9931-2022-20(49)-188-210	188

CONTENT

<i>Information about the authors</i>	8
--	---

PSYCHOLOGY

Oleksandra Brukhovetska. Psychological features of formation of ethnic tolerance of personnel of educational organizations https://doi.org/10.32405/2522-9931-2022-20(49)-10-24	10
Svetlana Kravchuk. Attitude to the decentralization and integration of migrants into the local community https://doi.org/10.32405/2522-9931-2022-20(49)-25-36	25
Alona Kurbatova. Comprehensive program of psychological support of professional formation of students with disabilities in higher education institution https://doi.org/10.32405/2522-9931-2022-20(49)-37-61	37

ECONOMY

Tetiana Borovyk, Maryna Tertyshna, Iryna Ivanova. Small business of Ukraine in the conditions of the Covid-19 pandemic https://doi.org/10.32405/2522-9931-2022-20(49)-62-80	62
Oleksii Hutsaliuk, Iuliia Bondar, Olha Kotsiurba. Formation of analytical provision of sustainable functioning of service enterprises https://doi.org/10.32405/2522-9931-2022-20(49)-81-102	81
Valentina Ivanova. Tourism development strategy: the role of staff and digital business transformation https://doi.org/10.32405/2522-9931-2022-20(49)-103-117	103
Olha Sukhachova. Technologies of development and making of management decisions in the enterprise management system https://doi.org/10.32405/2522-9931-2022-20(49)-118-142	118

PUBLIC ADMINISTRATION

Olena Aleinikova. Cultural and value transformation of Ukraine: development of enterprise ecosystem https://doi.org/10.32405/2522-9931-2022-20(49)-143-155	143
Olena Banchuk-Petrosova. Approach to state planning of priority development of export industries of production. Post-war reconstruction https://doi.org/10.32405/2522-9931-2022-20(49)-156-168	156
Lyudmyla Husarchuk, Olena Aleinikova. Ethnogenesis of the qualitative environment of the national-centric educational system under the conditions of the influence of war on the formation of new nation-creative conditions https://doi.org/10.32405/2522-9931-2022-20(49)-169-187	169
Viacheslav Maksumchyk. Formation of the state educational policy regarding the content of the activities of pedagogical workers in the context of modernization of professional (vocational and technical) education https://doi.org/10.32405/2522-9931-2022-20(49)-188-210	188

Відомості про авторів

Алейнікова Олена Володимирівна, доктор наук з державного управління, професор, професор кафедри управління та смарт-інновацій Київського національного університету технологій та дизайну. Київ, Україна.

Банчук-Петросова Олена Вікторівна, кандидат наук з державного управління, доцент, доцент кафедри конституційного, міжнародного права та публічно-правових дисциплін Київського інституту інтелектуальної власності та права Національного університету «Одеська юридична академія». Київ, Україна.

Бондар Юлія Анатоліївна, кандидат економічних наук, доцент, доцент кафедри менеджменту та економіки Льотної академії Національного авіаційного університету. Кропивницький, Україна.

Боровик Тетяна Михайлівна, старший викладач кафедри економіки підприємництва та маркетингу Черкаського державного бізнес-коледжу. Черкаси, Україна.

Брюховецька Олександра Вікторівна, доктор психологічних наук, професор, професор кафедри психології та особистісного розвитку Навчально-наукового інституту менеджменту та психології ДЗВО «Університет менеджменту освіти». Київ, Україна.

Гусарчук Людмила Дмитрівна, аспірантка першого курсу кафедри публічного управління і проектного менеджменту Навчально-наукового інституту менеджменту та психології ДЗВО «Університет менеджменту освіти». Київ, Україна.

Гуцалюк Олексій Миколайович, доктор економічних наук, доцент, проректор з науково-педагогічної діяльності Приватного закладу вищої освіти «Міжнародний європейський університет». Київ, Україна.

Іванова Валентина Василівна, доктор економічних наук, професор, професор кафедри економіки, підприємництва та менеджменту Навчально-наукового інституту менеджменту та психології ДЗВО «Університет менеджменту освіти». Київ, Україна.

Іванова Ірина Вікторівна, кандидат педагогічних наук, доцент, доцент кафедри економіки підприємництва та маркетингу Черкаського державного бізнес-коледжу. Черкаси, Україна.

Коцюрба Ольга Юріївна, кандидат економічних наук, доцент, доцент кафедри фінансів, банківської справи та страхування Центральноукраїнського національного технічного університету. Кропивницький, Україна.

Кравчук Світлана Леонтіївна, кандидат психологічних наук, доцент, старший науковий співробітник Інституту соціальної та політичної психології НАПН України. Київ, Україна.

Курбатова Альона Олександрівна, кандидат психологічних наук, старший викладач кафедри психології Інституту соціальних технологій Відкритого міжнародного університету розвитку людини «Україна». Київ, Україна.

Максимчук Вячеслав Володимирович, директор Головинського вищого професійного училища нерудних технологій Житомирської області, викладач вищої категорії, викладач-методист. Київ, Україна.

Сухачова Ольга Олександрівна, кандидат економічних наук, доцент, доцент кафедри менеджменту Центральноукраїнського інституту розвитку людини Відкритого міжнародного університету розвитку людини «Україна». Кропивницький, Україна.

Тертишна Марина Русланівна, здобувачка першого (бакалаврського) рівня вищої освіти за спеціальністю 076 «Підприємництво, торгівля та біржова діяльність» Черкаського державного бізнес-коледжу. Черкаси, Україна.

Information about the authors

Olena Aleinikova, Doctor of Science in Public Administration, Professor, Professor of the Department of Management and Smart Innovations Kyiv National University of Technologies and Design. Kyiv, Ukraine.

Olena Banchuk-Petrosova, Candidate of Science in Public Administration, assistant professor, assistant professor Department of Constitutional, International Law and Public Law Disciplines, Kyiv Institute of Intellectual Property and Law of the National University «Odessa Law Academy». Kyiv, Ukraine.

Iuliia Bondar, Candidate of Economic Sciences, Associate Professor, Associate Professor of Management and Economics' Department Flight Academy of the National Aviation University. Kropyvnytskyi, Ukraine.

Tetiana Borovyk, senior lecturer of the department economics of entrepreneurship and marketing Cherkasy State Business College. Cherkasy, Ukraine.

Oleksandra Brukhovetska, PsyD, Professor, Professor Department of Psychology and Personal Development Educational and Scientific Institute of Management and Psychology SIHE «University of Educational Management». Kyiv, Ukraine.

Lyudmyla Husarchuk, postgraduate student of the first year of the Department Administration and Project Management Educational and Scientific Institute of Management and Psychology SIHE «University of Educational Management». Kyiv, Ukraine.

Oleksii Hutsaliuk, Doctor of Economics Sciences, Associate Professor, Vice-Rector for Scientific and Pedagogical Activities PHEI «International European University». Kyiv, Ukraine.

Iryna Ivanova, Candidate of Pedagogical Sciences, Associate Professor, Associate Professor of Entrepreneurship Economics and Marketing Cherkasy State Business College. Cherkasy, Ukraine.

Valentina Ivanova, Doctor of Economics, Professor, Professor of the Department of Economics, Entrepreneurship and Management Educational and Scientific Institute of Management and Psychology SIHE «University of Educational Management». Kyiv, Ukraine.

Olha Kotsiurba, Candidate of Economic Sciences, Associate Professor, Associate Professor of the Department of Finance, Banking and Insurance, Central Ukrainian National Technical University. Kropyvnytskyi, Ukraine.

Svetlana Kravchuk, Candidate of Psychological Sciences, Associate Professor, Senior Research Fellow Institute of Social and Political Psychology NAPS of Ukraine. Kyiv, Ukraine.

Alona Kurbatova, Candidate of Psychological Sciences, Senior Lecturer Department of Psychology Institute of Social Technologies at the Open International University of Human Development «Ukraine». Kyiv, Ukraine.

Viacheslav Maksumchyk, director of Golovinsky higher professional schools of non-metallic technologies of Zhytomyr region, teacher of the highest category, teacher-methodologist. Kyiv, Ukraine.

Olha Sukhachova, Candidate of Economic Sciences, Associate Professor, Associate Professor of Department of Management Central Ukrainian Institute of Human Development of the Open International University of Human Development «Ukraine». Kropyvnytskyi, Ukraine.

Maryna Tertyshna, candidate of the first (bachelor's) level of higher education in specialty 076 "Entrepreneurship, trade and exchange activities" Cherkasy State Business College. Cherkasy, Ukraine.

ПСИХОЛОГІЯ

DOI [https://doi.org/10.32405/2522-9931-2022-20\(49\)-10-24](https://doi.org/10.32405/2522-9931-2022-20(49)-10-24)

УДК 371.134 : 364.62

Брюховецька Олександра Вікторівна,

доктор психологічних наук, професор,
професор кафедри психології та особистісного розвитку
Навчально-наукового інституту менеджменту та психології
ДЗВО «Університет менеджменту освіти».
Київ, Україна.

 <https://orcid.org/0000-0002-4884-2878>
ciparisab011@gmail.com

ПСИХОЛОГІЧНІ ОСОБЛИВОСТІ ФОРМУВАННЯ ЕТНІЧНОЇ ТОЛЕРАНТНОСТІ ПЕРСОНАЛУ ОСВІТНІХ ОРГАНІЗАЦІЙ

Анотація. У статті представлено теоретичне узагальнення та практичне вирішення проблеми формування етнічної толерантності персоналу освітніх організацій. Досягнення даної мети вимагало конкретизації сутності та змісту поняття етнічна толерантності як професійно важливої якості персоналу освітніх організацій. Визначено, що етнічна толерантність – складне формування особистості, що проявляється у формі толерантності до способу життя, звичаїв, традицій, моралі, почуттів, думок, уявлень інших етнічних груп. Етнічна толерантність займає значне місце в професійній діяльності фахівців, зайнятих у сфері «людина – людина» і відноситься до категорії ведучих професійно важливих якостей науково-педагогічних працівників закладів вищої освіти. Під час емпіричного дослідження встановлено недостатній рівень сформованості етнічної толерантності науково-педагогічних працівників закладів вищої освіти. Недостатній рівень сформованості етнічної толерантності персоналу освітніх організацій обумовив необхідність визначення організаційно-психологічних умов та запровадження спецкурсу цілеспрямованого формування зазначеної якості. Визначені організаційно-психологічні умови формування етнічної толерантності науково-педагогічних працівників закладів вищої освіти. З метою забезпечення формування етнічної толерантності персоналу освітніх організацій розроблений та апробований спецкурс спрямований на формування етнічної толерантності науково-педагогічних працівників закладів вищої освіти. Встановлено, що добір змісту, форм і методів його реалізації сприяє формуванню у персоналу

освітніх організацій установки до застосування етнічної толерантності у професійній діяльності.

Ключові слова: толерантність; етнічна толерантність; персонал освітніх організацій; науково-педагогічні працівники; заклади вищої освіти.

ВСТУП / INTRODUCTION

Постановка проблеми. В умовах сучасної економічної нестабільності, соціального розшарування суспільства, розмивання моральних тенденцій, руйнації культурних цінностей проблема людських зв'язків загострюється, перетворюючись на завдання духовного розвитку суспільства, тому пошук конкретних підходів, принципів, умов цілеспрямованого формування етнічної толерантності стає одним з важливіших завдань освітніх організацій. Вивчення етнічної толерантності в даний час є особливо важливим у контексті конфліктних явищ і відносин між людьми, етнічними групами, громадськими організаціями, партіями та державами.

За останні десятиліття в усіх регіонах України зросла чисельність некорінного населення, а в закладах вищої освіти зросла кількість здобувачів освіти нетрадиційних національностей і етнічних груп. Це спричиняє труднощі в організації освітнього процесу та у взаємодії здобувачів вищої освіти та науково-педагогічних працівників у освітній та професійній ситуаціях. Вважаємо, що важливою передумовою вивчення особливостей формування етнічної толерантності є розуміння *толерантності* загалом.

В науковій психологічній літературі *толерантність* розглядається як повага і визнання рівності, відмова від домінування і насилля, визнання багатомірності людської культури, норм поведінки, відмова від зведення цієї різноманітності до однорідності або домінування якоїсь однієї точки зору [5], [7]. На нашу думку, *толерантність* – це властивість особистості, що визначає здатність спокійно відноситися до інших зовнішніх характеристик, думок, цінностей, поведінки, традицій, звичаїв інших людей (тільки у тому випадку, якщо вони не суперечать позиції індивіда), включає систему позитивних і моральних установок [4].

Інтерес до проблеми толерантності актуалізувався наприкінці 2000-х. ЮНЕСКО зосередила увагу на цьому питанні, прийнявши 16 листопада 1995 р. «Декларацію принципів толерантності» [2]. Тоді були опубліковані вітчизняні дослідження з різних аспектів та видів толерантності, включаючи *етнічну толерантність*. Етнічну толерантність розглядають як інтегральну характеристику особистості, яка акумулює особистісні, суб'єктивні та індивідуальні особливості людини, взаємозв'язок яких визначає особливості толерантної поведінки.

У психологічній літературі з проблем *етнічної толерантності* це явище розглядається як формування складних структурних рівнів, які виникають у сфері міжнаціональних та міжетнічних взаємин [1]. За таких обставин це називають найважливішою цінністю етнічних відносин зростання багатонаціональних і полікультурних спільнот.

Вивчення та обмірковування наукової психологічної літератури, аналіз стану формування етнічної толерантності персоналу освітніх організацій дозволили виявити низку суперечностей:

- суспільними вимогами щодо підвищення ефективності роботи закладів вищої освіти із здобувачами освіти нетрадиційних національностей та етнічних груп та її реальним станом;

- необхідністю використання потенціалу закладу вищої освіти у процесі формування етнічної толерантності науково-педагогічних працівників та відсутністю оптимальних форм та методів забезпечення його ефективності [7], [10].

Отже, досить відсутня чітка відповідь про психологічний зміст етнічної толерантності персоналу освітніх організацій, не виявлені її особливості її формування. Потреба розглядати етнічну толерантність як органічну ознаку науково-педагогічних працівників закладів вищої освіти визначила мету та завдання нашого дослідження.

Аналіз останніх досліджень і публікацій. У контексті нашого дослідження привертають увагу роботи, присвячені з'ясуванню характеру толерантності у суспільстві з ринковою економікою (Г. Бардієр); толерантності як категорії відносин (І. Гриншпун, О. Клепцова, В. Маралов, Л. Почебут, В. Ситаров); як особистісної риси (О. Асмолов, С. Бондирєва, Д. Колесов); як певної якості взаємодії (М. Мацковський).

У науковій психологічній літературі, присвяченій проблемам етнічної толерантності даний феномен сприймається як складне утворення особистості, яке проявляється у терпимості до чужого способу життя, чужих звичаїв, традицій, почуттів, думок та ідей (Н. Анциферова, О. Асмолов, Г. Бардієр, Н. Лебедева, О. Северина, Е. Непочатих та ін.). Специфіка міжетнічної толерантності розглядалися у роботах О. Гриви, Г. Солдатової, Т. Стефаненко, Л. Шайгерової тощо.

Етнічна толерантності як етико-психологічна проблема діяльності педагогічних працівників закладів вищої освіти вивчалася українською дослідницею О. Винославською.

Проблему формування етнічної толерантності досліджували у різних контекстах: існування людини у міжкультурному суспільстві (І. Зязюн, В. Євтух, О. Грива, О. Пометун, Л. Султанова, О. Сухомлинська, Т. Устименко, О. Шевнюк та ін.); формування та розвитку національної культури

(Г. Ващенко, Ю. Руденко, М. Стельмахович та ін.); обґрунтування педагогічних засад етнічної толерантності (Г. Абдулаєва, І. Квасниця, І. Лощенова та ін.); формування етнічної толерантності фахівців (Л. Гончаренко, В. Кузьменко, Н. Лещенко, С. Сисоєва, І. Соколова, Н. Якса та ін.).

Таким чином, виходячи з характеристики наявних векторів дослідження етнічної толерантності ми вважали за доцільне зробити акцент на засадах формування етнічної толерантності персоналу освітніх організацій.

МЕТА ТА ЗАВДАННЯ / AIM AND TASKS

Мета дослідження – висвітлення особливостей формування етнічної толерантності персоналу освітньої організації.

Завдання дослідження:

- визначити рівні сформованості етнічної толерантності науково-педагогічних працівників закладів вищої освіти;
- визначити організаційно-психологічні умови формування етнічної толерантності науково-педагогічних працівників закладів вищої освіти.

ТЕОРЕТИЧНІ ОСНОВИ ДОСЛІДЖЕННЯ / THE THEORETICAL BACKGROUNDS

Актуальність розгляду *феномену толерантності* посідає особливе місце в суспільному житті, в системі людських відносин. Крім того, він стає не тільки «абстрактним ідеалом», а загальнолюдською цінністю, від реалізації якої значною мірою залежить як подальше становлення і розвиток особистості, так і розвиток України в цілому [8].

Узагальнюючи погляди дослідників, Г. Солдатова пропонує виділяти *чотири основні ракурси толерантності*: 1) як психологічної стійкості; 2) як системи позитивних установок; 3) як сукупності індивідуальних якостей; 4) як системи особистісних і групових цінностей [1].

Підсумовуючи, ми розуміємо *толерантність* як прийняття багатого різноманіття культур нашого світу, форм самовираження та способів прояву людської індивідуальності, якій сприяють знання, відкритість, спілкування, свобода думки, совісті та переконань [4].

Дослідники, які займалися вивченням *толерантності* (Г. Бардієр, В. Бойко, І. Гриншпун, Н. Маркова, Н. Недорезова, Г. Олпорт, Г. Солдатова, Л. Шайгерова та ін.) запропонували *класифікувати види толерантності* за окремими показниками (за предметом, на який спрямована дія толерантності; за проявом толерантності як суспільної свідомості; за соціальними сферами буття; за рівнем прояву толерантності; за внутрішньою вмотивованістю і ціннісному змісту; з позиції відношення до толерантності як до чинника стійкості; за результатами

толерантної поведінки та інші) [1], [4], [6], [8], [12]. Серед відомих форм толерантності (політичної, економічної, расової, релігійної, культурної) дослідники Н. Іванова, Н. Макарова, А. Орлова, Г. Солдатова, Л. Шайгерова, Ю. Фролова виділяють *етнічну толерантність*.

Базові принципи *етнічної толерантності* закладено в декларації принципів толерантності, що затверджена в листопаді 1995 року Генеральною конференцією ООН [2]. Головне, що визначено в даному документі: поняття толерантності означає повагу, прийняття й правильне розуміння багатоманітності культур нашого світу, форм самовираження й прояву людської індивідуальності.

Сучасна психологічна спільнота *етнічну толерантність* трактує як відношення до людей іншої раси та етнічної групи, до власної етнічної групи (Г. Солдатова, А. Макаручук); показник міжособистісних ставлень (А. Асмолов); готовність особистості терпимо сприймати ті чи інші явища національного життя і міжетнічних стосунків (Л. Орбан-Лембрик); спрямованість етнічної свідомості на визнання і повагу цінності і самоцінності людини, її потреб і прав (О. Бодальов); взаємодія керівника з представниками інших етнічних груп у проблемно-конфліктних ситуаціях (О. Брюховецька) [4], [7], [8], [11].

Таким, узагальнюючи результати дослідження етнічної толерантності [7], [10], [11], [12], ми можемо зробити висновок, що етнічна толерантність – це складне формування особистості, що проявляється у формі толерантності до способу життя, звичаїв, традицій, моралі, почуттів, думок, уявлень інших. Особливості поведінки в контексті міжетнічних взаємодій визначаються психологічними та психофізіологічними особливостями людини, що утворюють відносно стійку структуру і відображають цілісну особистість людини.

Разом з тим, аналіз теоретичних підходів до проблеми етнічної толерантності свідчить про відсутність консенсусу щодо шляхів її прояву. Їх часто називають: взаємоповага, співпраця, терпимість, позитивна лексика, мораль, навички слухання, соціальна відповідальність тощо. Здійснений аналіз дозволив С. Чжан стверджувати, що *етнічна толерантність* набуває характеристик соціально-психологічної якості особистості, оскільки її прояви опосередковані соціальними нормами та соціальними конфліктами [11].

Аналіз наукових досліджень показав, що однією з самих уразливих сфер людських відносин в закладах вищої освіти є сфера стосунків між різними етнічними групами. *Етнічна толерантність* займає значне місце в професійній діяльності фахівців, зайнятих у сфері «людина – людина» і відноситься до категорії ведучих професійно важливих якостей науково-педагогічних працівників закладів вищої освіти [3], [4].

Ми вважаємо, що *етнічна толерантність науково-педагогічного працівника* є частиною його загальної культури і представляє собою якісну характеристику особистості, готової та здатної до освітньої діяльності в полікультурному освітньому середовищі закладу вищої освіти. Вона полягає у терпимості до чужого способу життя, чужих традицій, звичаїв, шанобливому ставленні до представників інших національностей, у визначенні їх цінностей, у готовності особистості до побудови стосунків з представниками іншого середовища. Етнічна толерантність науково-педагогічних працівників закладів вищої освіти виявляється і виникає в проблемно-конфліктних ситуаціях взаємодії з представниками інших етнічних груп.

Таким чином, *етнічна толерантність* значною мірою визначає успішність взаємодії науково-педагогічних працівників зі здобувачами вищої освіти і є необхідною умовою професійної діяльності *персоналу освітніх організацій*.

МЕТОДИ ДОСЛІДЖЕННЯ / RESEARCH METHODS

Вибірку досліджуваних склали 150 науково-педагогічних працівників закладів вищої освіти із різних регіонів України, з них – 75% жінок, 25% чоловіків.

В емпіричному дослідженні використано такі методи дослідження:

- аналіз, узагальнення і систематизація психологічної, педагогічної та науково-методичної літератури з проблеми етнічної толерантності персоналу освітніх організацій;
- *авторська анкета «Самооцінка етнічної толерантності персоналу освітніх організацій»*;
- *методика «Індекс толерантності»* (Г. Солдатова, О. Кравцова, О. Хухлаєв, Л. Шайгерова) [9];
- методи математичної статистики (опрацювання даних з використанням комп'ютерної програми SPSS (версія 17.0)).

Методика «Індекс толерантності» складається з трьох шкал, що вимірюють етнічну толерантність, соціальну толерантність та толерантність як рису особистості. Включає 22 твердження (прямих та зворотних), що відображають відношення до деяких соціальних груп та комунікативні установки. Респонденту необхідно оцінити запропоновані твердження від «абсолютно не згоден» (1 бал) до «повністю згоден» (6 балів).

Потім результат порівнюється з нормативною шкалою, що містить три рівні виразності толерантності: низький (22–60 балів), середній (61–99 бала), високий (100–132 бали).

Для кількісного аналізу підраховується загальний бал у всіх шкалах. Особливу увагу авторами приділено етнічній толерантності (7 тверджень). Вивчається ставлення до людей іншої раси та етнічної групи, до власної

етнічної групи та соціальної дистанції, установки у сфері міжкультурної взаємодії. Перевагою опитувальника є швидкість проведення та обробки даних, а також наявність нормативної шкали. Недоліком можна вважати те, що респонденти можуть навмисно демонструвати високий рівень соціальної бажаності.

У дослідженні ми використовували поняття «рівень сформованості етнічної толерантності персоналу освітніх організацій», під яким розуміли частоту, постійність та помітність прояву даних показників в знаннях, ставленнях, емоційних оцінках, орієнтаціях, вчинках науково-педагогічних працівників закладів вищої освіти.

Нами визначені три рівні сформованості етнічної толерантності персоналу освітніх організацій:

Високий – передбачає помітність, яскравість та постійність проявів показників сформованості етнічної толерантності науково-педагогічних працівників, яким притаманне прагнення допомагати встановленню толерантних стосунків між представниками різних етносів, що базується на знаннях про культуру, традиції інших країн та етносів. У поведінці виявляється здатність до діалогу з представниками інших етнічних груп, взаємодії. У той же час необхідно враховувати небезпеку розмивання у науково-педагогічних працівників цієї групи «меж етнічної толерантності», що може бути пов'язане з психологічним інфантілізмом, поблажливістю чи байдужістю.

Середній – передбачає ситуативний характер прояву ознак явища, що досліджується. У науково-педагогічних працівників спостерігається поєднання як толерантних, так і інтолерантних рис. Присутнє усвідомлення значущості, цінності етнічної толерантності, наявний досвід толерантної поведінки стосовно представників інших етнічних груп. Проте ці прояви не мають постійного характеру, виявляються приблизно в половині випадків, вирізняються ситуативністю поведінки, виникають лише тоді, коли науково-педагогічні працівники самі у цьому зацікавлені

Низький – свідчить про високу етнічну інтолерантність науково-педагогічних працівників та наявності у них виражених інтолерантних установок по відношенню до представників інших етнічних груп. Показники етнічної толерантності у знаннях, ставленнях, емоціях і поведінці науково-педагогічних працівників спостерігаються рідко і мають епізодичний характер.

РЕЗУЛЬТАТИ ДОСЛІДЖЕННЯ / RESULTS OF THE RESEARCH

З метою емпіричного підтвердження теоретичних міркувань нами було проведено експериментальне дослідження рівня сформованості етнічної толерантності персоналу освітніх організацій.

На першому етапі емпіричного дослідження ми здійснили опитування науково-педагогічних працівників з авторською анкетною «Самооцінка етнічної толерантності персоналу освітніх організацій». На питання: «Що Ви розумієте під поняттям «етнічна толерантність?» ми отримали досить цікаві результати, адже досліджувані продемонстрували велику розбіжність думок та тверджень. Більшість науково-педагогічних працівників (55%) розуміє етнічну толерантність як рису особистості, 35,5% досліджуваних ототожнюють етнічну толерантність з повагою та прийняттям культури, традицій, звичаїв інших етносів, 10% респондентів охарактеризували це поняття як «рівність», «повага», «прийняття» інших. Отримані відповіді свідчать про недостатній рівень обізнаності науково-педагогічних працівників у складових поняття «етнічна толерантність».

Відповідаючи на питання «Оцініть рівень сформованості власної етнічної толерантності», переважна кількість науково-педагогічних працівників (70,7%) оцінила наявність в себе етнічної толерантності на високому рівні, 25% досліджуваних оцінили власний рівень сформованості етнічної толерантності як середній і жоден з респондентів не вважає рівень власної етнічної толерантності низьким. Ми вважаємо, що науково-педагогічні працівники недостатньо усвідомлюють вимоги, що висуває суспільство перед етнічно-толерантною особистістю, яка характеризується толерантним ставленням до всіх учасників освітнього процесу, схильністю до емпатії, прагненням розвивати толерантність, повагу, адекватне сприйняття представників різних етнічних груп тощо

На наступному етапі дослідження за методикою «Індекс толерантності» (Г. Солдатова, О. Кравцова, О. Хухлаєв, Л. Шайгерова) ми визначили рівень сформованості етнічної толерантності персоналу освітніх організацій (табл. 1).

Таблиця 1

**Рівень сформованості етнічної толерантності
персоналу освітніх організацій**

Рівні	Кількість досліджуваних (у %)
Низький	32,1
Середній	36,5
Високий	31,4

Як впливає з табл. 1, велика кількість досліджуваних науково-педагогічних працівників має низький (32,1%) і середній (35,6%) рівень етнічної толерантності, що узгоджується з даними К. Терещенко. Третина досліджуваних (31,4%) мають високий рівень етнічної толерантності, що характеризується

шанобливим, не ворожим ставленням науково-педагогічних працівників до представників інших етнічних груп, які контактують з власною етнічною групою, виражається в терпимості до осіб протилежних поглядів, переконань, культурних традицій; здатністю вольовим зусиллям відстрочити свою емоційну реакцію на дратівливі чинники і вивести її за межі напруженої ситуації; здатністю і готовністю відмовитися від дій, які можуть завдати болю представникам іншого етносу, здолати протиріччя в стосунках шляхом розумних дій, заснованих на внутрішньому переконанні в необхідності взаємних поступок.

Як ми бачимо, результати самооцінки науково-педагогічними працівниками власного рівня сформованості етнічної толерантності значно відрізняється від результатів, отриманих за діагностичної методикою «Індекс толерантності». Недостатній рівень сформованості етнічної толерантності науково-педагогічних працівників обумовили необхідність визначення організаційно-психологічних умов та запровадження спецкурсу цілеспрямованого формування зазначеної якості.

Основними організаційно-психологічними умовами, необхідними для формування етнічної толерантності науково-педагогічних працівників, є: 1) розвиток організаційної культури (системи цінностей, норм, правил) освітньої організації і її засадничої цінності – толерантності; 2) організація освітнього процесу відповідно до ідей позитивного досвіду етнічної толерантності, що полягає у створенні толерантного, етнокультурного освітнього середовища у закладах вищої освіти; 3) стимулювання усвідомлення науково-педагогічними працівниками важливості етнічної толерантності і залежності успішності освітньої діяльності від рівня її сформованості, оволодіння досвідом професійної етнопедагогічної діяльності; 4) сприяння усвідомленню науково-педагогічними працівниками закладів вищої освіти цінності етнічної толерантності у власній діяльності; 5) підготовка науково-педагогічних працівників закладів вищої освіти, здатних демонструвати зразки етнічної толерантності, співробітництва, міжетнічної взаємодії, повсякденний вияв науково-педагогічними працівниками етнічної культури; 6) організація освітнього процесу з урахуванням змісту, структури і специфіки етнічної толерантності науково-педагогічних працівників; 7) розробка та впровадження в практику закладів вищої та післядипломної освіти спецкурсів, спрямованих на формування етнічної толерантності фахівців, з урахуванням поетапної побудови і оптимального поєднання теоретичного, практичного та психологічного аспектів підготовки з опорою на особистісні якості і досвід учасників

освітнього процесу; 8) використання підчас формування етнічної толерантності інноваційних форм і методів навчання [4], [6], [12].

З метою забезпечення формування етнічної толерантності персоналу освітніх організацій нами розроблений *спецкурс «Формування етнічної толерантності науково-педагогічних працівників закладів вищої освіти»*.

Спецкурс розроблений для очно-дистанційної форми організації освітнього процесу і має чітке практичне спрямування, що реалізується в активному соціально-психологічному навчанні. Очно-дистанційна форма передбачає проведення двох очних сесій (настановної та контрольної-залікової) і міжсесійний період (дистанційний етап для самостійної роботи під час якого науково-педагогічні працівники мають виконувати індивідуальні творчі завдання). Спецкурс розрахований на 12 годин, 8 з яких реалізуються у формі тематичної дискусії і елементів тренінгу на очному етапі навчання, а інші – через самостійну роботу на дистанційному етапі (30 годин). За потреби кількість годин може бути змінена.

Мета спецкурсу: розкрити психологічні особливості етнічної толерантності науково-педагогічних працівників і висвітлити організаційно-психологічні умови її формування.

Завдання спецкурсу: глибоке засвоєння знань, що розкривають зміст і структуру етнічної толерантності; опанування діагностичним інструментарієм для вимірювання рівнів сформованості етнічної толерантності; оволодіння вміннями та навичками формування етнічної толерантності в процесі професійної діяльності [4], [5], [10].

У спецкурс включено *тематичну дискусію* з метою актуалізації установки науково-педагогічних працівників на формування етнічної толерантності. Основне місце у спецкурсі займають навчальні заняття *тренінгової форми*, що забезпечують формування умінь та навичок етнотолерантної взаємодії науково-педагогічних працівників. Основу спецкурсу складають авторські розробки (результати теоретичних і емпіричних досліджень та викладацько-тренерської роботи).

Особливе місце в розробленому нами спецкурсі відведене використанню *інноваційних форм і методів навчання*. Відмітними їх особливостями є: максимальна активізація мислення, коли науково-педагогічні працівники вимушені бути активними незалежно від власного бажання; стійкість і тривалість пізнавальної активності, самостійність і творчість та ін. [4]. Завдання спецкурсу реалізуються через систему *інноваційних форм і методів навчання*: міні-лекція з використанням мультимедійної презентації; метод незавершених речень (з подальшим груповим обговоренням); групова дискусія; індивідуальне

рефлексивне завдання; робота в малих групах (з подальшим груповим обговоренням та презентацією); робота в парах; метод аналізу управлінських ситуацій (з наступним груповим обговоренням); метод проектів [4].

При розробці спецкурсу ми враховували соціальний і професійний статус науково-педагогічних працівників закладів вищої освіти, їхній життєвий та професійний досвід, специфіку психології навчання дорослих [4], [10], [12].

Як показав досвід впровадження розробленого нами спецкурсу з формування етнічної толерантності науково-педагогічних працівників закладів вищої освіти, добір змісту, форм і методів його реалізації реально забезпечує перехід до педагогіки толерантності, до опанування персоналом освітніх організацій вміннями і навичками міжетнічної взаємодії, формує у них установки до застосування етнічної толерантності у професійній діяльності.

ВИСНОВКИ ТА ПЕРСПЕКТИВИ ПОДАЛЬШИХ ДОСЛІДЖЕНЬ / CONCLUSIONS AND PROSPECTS FOR FURTHER RESEARCH

Аналіз дослідження представленої проблеми показує, що *етнічна толерантність науково-педагогічного працівника* є представляє собою якісну характеристику особистості, готової та здатної до освітньої діяльності в полікультурному освітньому середовищі і полягає у шанобливому ставленні до представників інших національностей, терпимості до їхнього способу життя, традицій, звичаїв.

Проведене емпіричне дослідження виявило розбіжності у самооцінці науково-педагогічними працівниками власного рівня сформованості етнічної толерантності і результатами, отриманими за діагностичної методикою. Недостатній рівень сформованості етнічної толерантності науково-педагогічних працівників обумовили необхідність визначення організаційно-психологічних умов та запровадження спецкурсу цілеспрямованого формування зазначеної якості.

Розроблений спецкурс, спрямований на формування етнічної толерантності науково-педагогічних працівників отримав експериментальну перевірку і сприяв оптимізації педагогічної діяльності персоналу освітніх організацій у полікультурному середовищі закладів вищої освіти.

Перспективи подальших досліджень. Перспективи подальших досліджень пов'язані з обґрунтування змісту та форм підготовки організаційних психологів до діяльності за напрямом формування етнічної толерантності персоналу освітніх організацій закладів вищої освіти.

СПИСОК ВИКОРИСТАНИХ ДЖЕРЕЛ / REFERENCES (TRANSLATED AND TRANSLITERATED)

- [1] А. Г. Асмолов, Г. У. Солдатова, и Л. А. Шайгерова, «О смыслах понятия толерантность», в *Век толерантности*. Москва, Россия: МГУ, 2001, с. 8–18.
- [2] «Декларация принципов толерантности: затверждена резолюцією 5.61 Генеральної конференції ЮНЕСКО від 16 листопада 1995 р.», *Освіта України*, № 83, с. 4, 2003.
- [3] О. В. Безкоровайна, «3 педагогікою толерантності в третє тисячоліття», *Педагогіка толерантності*, № 3(25), с. 4–11, 2003.
- [4] О. В. Брюховецька, *Психологія професійної толерантності керівників загальноосвітніх навчальних закладів*. Київ, Україна: Інтерсервіс, 2018.
- [5] О. В. Волошина, «Проблема формування толерантності у сучасних педагогічних дослідженнях», *Рідна школа*, № 3, с. 4–6, 2007.
- [6] О. Л. Грива, *Соціально-педагогічні основи формування толерантності у дітей і молоді в умовах полікультурного середовища*. Київ, Україна: ПАРАПАН, 2005.
- [7] М. І. Лендел, Т. Д. Щербан, «Деякі аспекти вивчення проблеми толерантності, етнічної толерантності у психології», *Проблеми сучасної психології*, вип. 21, с. 331, 2013.
- [8] Л. Орбан-Лембрик, «Толерантність як основа адекватних взаємин у поліетнічному світі», *Соціальна психологія*, № 4, с. 73–85, 2008.
- [9] *Психодіагностика толерантності личности*, Г. У. Солдатовой, Л. А. Шайгеровой, Ред. Москва, Россия: Смысл, 2008, 172 с.
- [10] Н. Ротар, «Теоретико-методологічні аспекти формування етнокультурної толерантності», у *Довідник міжрелігійної толерантності*, А. М. Круглашова, Ред. Чернівці, Україна: Букрек, 2011, с. 10–43.
- [11] С. Чжан, «Етнічна толерантність особистості в ракурсі сучасної полікультурної освіти», на *I Міжнар. наук.-практ. конф. Національна освіта в стратегіях соціокультурного вибору: теорія, методологія, практика*. Луцьк: Луцький пед. коледж, 2016, с. 293–296.
- [12] М. А. Шугай, «Психологічні умови формування етнічної толерантності», *Психологічні перспективи*, вип. 12, 280 с., 2008.

PSYCHOLOGICAL FEATURES OF FORMATION OF ETHNIC TOLERANCE OF PERSONNEL OF EDUCATIONAL ORGANIZATIONS

Oleksandra Brukhovetska,

PsyD, Professor, Professor Department of Psychology and Personal Development
Educational and Scientific Institute of Management and Psychology
SIHE «University of Educational Management».
Kyiv, Ukraine.

 <https://orcid.org/0000-0002-4884-2878>
ciparisab011@gmail.com

Abstract. The article presents a theoretical generalization and practical solution to the problem of forming ethnic tolerance of staff of educational organizations. Achieving this goal required specifying the essence and content of the concept of ethnic tolerance as a professionally important quality of staff of educational organizations. It is determined that ethnic tolerance is a complex formation of personality, which manifests itself in the form of tolerance for lifestyle, customs, traditions, morals, feelings, thoughts, ideas of other ethnic groups. Ethnic tolerance occupies a significant place in the professional activities of specialists engaged in the field of "man-man" and belongs to the category of leading professionally important qualities of research and teaching staff of higher education institutions. During the empirical research the insufficient level of formation of ethnic tolerance of scientific and pedagogical workers of higher education institutions was established. Insufficient level of ethnic tolerance of the staff of educational organizations necessitated the definition of organizational and psychological conditions and the introduction of a special course of purposeful formation of this quality. Organizational and psychological conditions for the formation of ethnic tolerance of research and teaching staff of higher education institutions are determined. In order to ensure the formation of ethnic tolerance of the staff of educational organizations, a special course has been developed and tested aimed at the formation of ethnic tolerance of research and teaching staff of higher education institutions. It is established that the selection of content, forms and methods of its implementation contributes to the formation of the staff of educational organizations attitude to the use of ethnic tolerance in professional activities.

Key words: tolerance; ethnic tolerance; personnel of educational organizations; scientific and pedagogical workers; institutions of higher education.

ПСИХОЛОГИЧЕСКИЕ ОСОБЕННОСТИ ФОРМИРОВАНИЯ ЭТНИЧЕСКОЙ ТОЛЕРАНТНОСТИ ПЕРСОНАЛА ОБРАЗОВАТЕЛЬНЫХ ОРГАНИЗАЦИЙ

Брюховецкая Александра Викторовна,
доктор психологических наук, профессор,
профессор кафедры психологии и личностного развития
Учебно-научного института менеджмента и психологии
ГУВО «Университет менеджмента образования».
Киев, Украина.



<https://orcid.org/0000-0002-4884-2878>
ciparisab011@gmail.com

Аннотация. В статье представлено теоретическое обобщение и практическое решение проблемы формирования этнической толерантности персонала образовательных организаций. Достижение данной цели требовало конкретизации сущности и содержания понятия этнической толерантности как профессионально важного качества персонала образовательных организаций. Определено, что этническая толерантность – сложное формирование личности, проявляющееся в форме толерантности к образу жизни, обычаям, традициям, морали, чувствам, мыслям, представлениям других этнических групп. В ходе эмпирического исследования установлен недостаточный уровень сформированности этнической толерантности научно-педагогических работников высшего образования. Недостаточный уровень сформированности этнической толерантности персонала образовательных организаций обусловил необходимость определения организационно-психологических условий и разработки спецкурса целенаправленного формирования указанного качества. Определены организационно-психологические условия формирования этнической толерантности научно-педагогических работников учреждений высшего образования. В целях обеспечения формирования этнической толерантности персонала образовательных организаций разработан и апробирован спецкурс направленный на формирование этнической толерантности научно-педагогических работников высшего образования. Установлено, что подбор содержания, форм и методов его реализации способствует формированию у персонала образовательных организаций установки на применение этнической толерантности в профессиональной деятельности.

Ключевые слова: терпимость; этническая толерантность; персонал образовательных организаций; научно-педагогические работники; заведения высшего образования.

REFERENCES (TRANSLATED AND TRANSLITERATED)

- [1] A. G. Asmolov, G. U. Soldatova, i L. A. SHajgerova, «O smyslah ponyatiya tolerantnost'», v Vek tolerantnosti. Moskva, Rossiya: MGU, 2001, s. 8–18.
- [2] «Deklaratsiia pryntsyviv tolerantnosti: zatverdzhena rezoliutsiieiu 5.61 Heneralnoi konferentsii YuNESKO vid 16 lystopada 1995 r.», Osvita Ukrainy, № 83, s. 4, 2003.
- [3] O. V. Bezkorovaina, «Z pedahohikoiu tolerantnosti v tretie tysiacholittia», Pedahohika tolerantnosti, № 3(25), s. 4–11, 2003.
- [4] O. V. Briukhovetska, Psykholohiia profesiinoi tolerantnosti kerivnykiv zahalnoosvitnikh navchalnykh zakladiv. Kyiv, Ukraina: Interservis, 2018.
- [5] O. V. Voloshyna, «Problema formuvannia tolerantnosti u suchasnykh pedahohichnykh doslidzhenniakh», Ridna shkola, № 3, s. 4–6, 2007.
- [6] O. L. Hryva, Sotsialno-pedahohichni osnovy formuvannia tolerantnosti u ditei i molodi v umovakh polikulturnoho seredovyshcha. Kyiv, Ukraina: PARAPAN, 2005.
- [7] M. I. Lendel, T. D. Shcherban, «Deiaki aspekty vyvchennia problemy tolerantnosti, etnichnoi tolerantnosti u psykholohii», Problemy suchasnoi psykholohii, vyp. 21, s. 331, 2013.
- [8] L. Orban-Lembryk, «Tolerantnist yak osnova adekvatnykh vzaiemyn u politetnichnomu sviti», Sotsialna psykholohiia, № 4, s. 73–85, 2008.
- [9] Psihodiagnostika tolerantnosti lichnosti, G. U. Soldatovoj, L. A. SHajgerovoj, Red. Moskva, Rossiya: Smysl, 2008, 172 s.
- [10] N. Rotar, «Teoretyko-metodolohichni aspekty formuvannia etnokulturnoi tolerantnosti», u Dovidnyk mizhrelihiinoi tolerantnosti, A. M. Kruhlahova, Red. Chernivtsi, Ukraina: Bukrek, 2011, s. 10–43.
- [11] S. Chzhan, «Etnichna tolerantnist osobystosti v rakursi suchasnoi polikulturnoi osvity», na I Mizhnar. nauk.-prakt. konf. Natsionalna osvita v stratehiikh sotsiokulturnoho vyboru: teoriia, metodolohiia, praktyka. Lutsk: Lutskiy ped. koledzh, 2016, s. 293–296.
- [12] M. A. Shuhai, «Psykholohichni umovy formuvannia etnichnoi tolerantnosti», Psykholohichni perspektyvy, vyp. 12, 280 s., 2008.

*Стаття надійшла до редакції
10 квітня 2022 року*

DOI [https://doi.org/10.32405/2522-9931-2022-20\(49\)-25-36](https://doi.org/10.32405/2522-9931-2022-20(49)-25-36)

УДК 159.9.072:316.62

Кравчук Світлана Леонтіївна,
кандидат психологічних наук, доцент,
старший науковий співробітник Інституту
соціальної та політичної психології НАПН України.
Київ, Україна.

 <https://orcid.org/0000-0002-6951-1912>
757kravchuk@gmail.com

СТАВЛЕННЯ ДО ДЕЦЕНТРАЛІЗАЦІЇ ТА ІНТЕГРАЦІЇ МІГРАНТІВ У МІСЦЕВУ ГРОМАДУ

Анотація. У статті висвітлюються концепти «децентралізація», «територіальна громада», «територіальна ідентичність», «локальна ідентичність», «спільнотна ідентичність». Визначено деякі особливості ставлення до децентралізації та інтеграції мігрантів у місцеву громаду. Показано, що реформа децентралізації влади спрямована на забезпечення згуртованості українського суспільства, враховуючи особливості міжрегіональних відмінностей. Визначено, що однією з важливих актуальних проблем постає питання самоідентифікації мігрантів, зокрема спільнотної ідентичності, національної ідентичності. Зазначено, що ефективна взаємодія територіальної, локальної, спільнотної та міграційної ідентичностей є важливою умовою ефективного розвитку об'єднаних територіальних громад. Емпірично встановлено, що значний відсоток учасників дослідження в результаті реформи місцевого самоврядування та децентралізації влади хотіли б відчувати поліпшення якості та доступності послуг; розвиток України в цілому та зменшення корупції; прискорення розв'язання конфлікту на сході України; покращення благоустрою громад міст, сіл та селищ; зменшення свавілля чиновників; підвищення професійності та ефективності влади; покращення зайнятості у громаді; збільшення доходів домогосподарств; збільшення можливостей для простих громадян впливати на рішення влади. Виявлено, що значний відсоток учасників дослідження вважають, що залучення нових мешканців/ок/кваліфікованих робочих кадрів у громаду сприяє покращенню ситуації у їхньому селі/селищі/місті. Емпірично виявлено, що значний відсоток учасників дослідження вважають, що місцева влада в результаті реформи місцевого самоврядування та

децентралізації в першу чергу має зробити для вимушено переміщених осіб наступне: надати житло у пільгове тимчасове використання; полегшити отримання соціальних виплат; допомогти вимушено переміщеним особам з придбання житла; забезпечити перекваліфікацію вимушено переміщених осіб; виділити земельні ділянки для будівництва житла та забезпечити врахування думки вимушено переміщених осіб; надати пільгові кредити для підприємства.

Ключові слова: територіальна ідентичність; локальна ідентичність; спільнотна ідентичність; громада; мігранти; вимушено переміщені особи; децентралізація.

ВСТУП / INTRODUCTION

Постановка проблеми. Децентралізація влади як основа реформування управління регіонами полягає у перерозподілі функцій та повноважень між органами державної влади і органами місцевого самоврядування у процесі адміністративної реформи. Реформа децентралізації влади сприяє формуванню нових зв'язків між регіонами внаслідок формування об'єднаних територіальних громад та має значний потенціал для стимулювання не тільки розвитку регіонів, але і країни у цілому. У процесі децентралізації зростає роль місцевих органів в управлінні міграціями. Значним викликом для держави постає міграційне явище, оскільки українське суспільство характеризується поліетнічністю та поліконфесійністю, а через наявність в Україні багатьох різних регіонів етнічна, релігійна та регіональна ідентичності не є спільними для більшості громадян. До речі, емпірично встановлено, що мешканці різних українських регіонів не однаково відносять себе до української і регіональної спільноти [1, с. 13]. Наслідки міграції як явища можуть обумовлювати як негативні виклики, так і нові можливості для процесів державотворення, оскільки носять як локальний (регіональний), так і загальнонаціональний характер. В умовах воєнного конфлікту на сході України (2014–2022 рр.) та агресивної війни Росії проти України відбувався і відбувається стрімкий ріст територіальної мобільності населення. На фоні активізації міграційних рухів залишаються відкритими питання інтеграції та адаптації мігрантів, зокрема вимушено переміщених осіб у нові соціуми.

Аналіз останніх досліджень і публікацій. Однією з важливих реформ в Україні є децентралізація влади як складова державної політики регіонального розвитку. Головна мета реформи децентралізації влади

полягає в створенні нової системи розподілу повноважень між місцевими і центральними органами влади. Дослідники [2, с. 3] зазначають, що реформа децентралізації влади не призводить до напруження у відносинах між центром і регіонами, а також не провокує розвитку відцентрованих тенденцій у країні. Суттєві переваги децентралізації влади полягають у зміцненні демократичних процедур, удосконаленні соціально-економічного розвитку, підвищенні ефективності органів місцевої влади завдяки передачі повноважень на місця [3, с. 124].

Реформа децентралізації влади спрямована на забезпечення згуртованості українського суспільства, враховуючи особливості міжрегіональних відмінностей. В результаті реформи децентралізації влади створюються об'єднані територіальні громади, які розглядаються як спільнота громадян, котрі, усвідомлюючи свої права і інтереси, реалізують власну стратегію розвитку та здатні управляти економічною, соціальною і культурною сферами життєдіяльності громади. Як зазначають Л. Василенко та М. Добровінський, у процесі децентралізації має відбутися підвищення якості життя людини за рахунок створення умов для сталого розвитку територіальних громад як самостійних та дієздатних соціальних спільнот [3, с. 124]. Дослідник М. Орзіх [4] вважає за доцільне визначати територіальну громаду в якості первинного суб'єкта місцевого самоврядування, що має свої власні інтереси, до складу цього суб'єкта належать громадяни України, іноземці, особи без громадянства, які постійно мешкають, працюють на цій території, володіють нерухомим майном, сплачують місцеві податки та збори. На думку вченого Б. Шевчука [5], територіальна громада – це сукупність громадян України, які спільно проживають на певній території, мають спільні інтереси та визначений законодавством правовий статус, а також ідентифікують себе з нею. Згідно із вітчизняними вченими, поняття «ідентифікація» означає процес емоційного та/або свідомого самоототожнення індивіда (групи, спільноти) з іншою людиною, групою, ідеалом, засвоєння ним (ними) норм, цінностей, стандартів поведінки тих спільнот, до яких належить чи прагне належати особа (група) [6, с. 18]. На думку вітчизняних дослідників, територіальна ідентичність – це сприйняття індивідом себе як представника певної спільноти, що базується на єдності території проживання, історії та традицій, соціокультурного досвіду, ціннісних орієнтацій та способу життя. Зарубіжний дослідник Г. Раагмаа під територіальною ідентичністю розуміє ототожнення себе з соціальною системою певного регіону, зокрема з його людьми, культурою, традиціями, ландшафтом тощо [7, с. 57]. Г. Коржов [8] зазначає, що територіальна

ідентичність базується на суттєвих відмінностях культурного, мовного, господарського, історичного чи релігійного характеру, які спостерігаються між регіонами в рамках єдиного державно-політичного устрою. На думку Г. Коржова, територіальна ідентичність – це сприйняття індивідом себе як представника певної «уявленої спільноти», яка ґрунтується на єдності території проживання, історії і традицій, соціокультурного досвіду, ціннісних орієнтацій та способу життя. Особливості розвитку окремих територій протягом тривалого часу зумовлює формування особливих моделей ідентичності. До речі, емпірично встановлено, що регіональна ідентичність може мати сильний вплив на ситуацію в цілій країні [1, с. 13]. Відмінність регіональних ідентичностей може стати загрозою стабільності всієї країни. Територіально-просторова ідентичність характеризується наступними рівнями: локальний (місцевий), регіональний, державний / національний, глобальний [6, с.23]. Формування об'єднаних територіальних громад в результаті реформи децентралізації влади приводить до формування нового типу локальної ідентичності громади та її мешканців. Відмінність локальної ідентичності від інших територіальних ідентичностей полягає у вирізненні окремої території як своєї, що обумовлено повсякденними контактами, практиками в межах близького середовища та локальної спільноти [9, с.138]. Відчуття «місця» та ідентифікація себе з місцевою спільнотою є базовими елементами локальної ідентичності. Локальна ідентичність постає в якості результату ототожнення людиною себе з певним місцем фізичного простору, що має символічну і ціннісну значущість, специфічну культуру. Згідно із Л. Овчинніковою, локальну ідентичність доцільно визначити як результат ототожнення себе з певним «місцем» фізичного простору, яке має символічну та ціннісну значущість, специфічну культуру, що формується під впливом колективного та індивідуального досвіду та взаємодії в межах локальної ідентичності [9, с. 137]. Локальна ідентичність формується під впливом колективного та індивідуального досвіду і взаємодії в межах локальної спільноти [10, с.11–13]. Ідентичність виступає яскравою характеристикою індивіда чи спільноти. Вчений В.Васютинський [11] виокремлює в якості окремого варіанту соціальної ідентичності – спільнотну, коли люди формують колективну свідомість спільноти. В.Васютинський виокремлює наступні елементи самосвідомості членів колективних спільнот: колективна спільнотна ідентичність, близькість поглядів як потреба для об'єднання в спільноту, усвідомлення індивідом його причетності до простору колективних дій, до змісту спільної діяльності, колективне самосприймання й саморозуміння. А.Ткачук та

Н. Наталенко відмічають, що наявність у спільноти сформованої ідентичності є важливою передумовою її суб'єктності, а також запорукою розвитку [1, с. 27].

МЕТА ТА ЗАВДАННЯ / AIM AND TASKS

Мета статті полягає у визначенні особливостей ставлення до децентралізації та інтеграції мігрантів у місцеву громаду.

Відповідно до зазначеної мети у статті поставлено такі **завдання**: проаналізувати концепти «децентралізація», «територіальна ідентичність», «локальна ідентичність», «спільнотна ідентичність»; визначити особливості ставлення до децентралізації та інтеграції мігрантів у місцеву громаду.

ТЕОРЕТИЧНІ ОСНОВИ ДОСЛІДЖЕННЯ / THE THEORETICAL BACKGROUNDS

Міграція торкається різних аспектів людського буття, зокрема соціокультурних та духовних цінностей, соціальних й етичних норм поведінки, цінностей, вірувань тощо. Слід зазначити, що основними факторами впливу на рівень трудової міграції українців в сучасних умовах становлення національної ідентичності та свідомості є політична ситуація в Україні та світі, демографічна ситуація, якість життя, рівень безробіття, розмір заробітної плати. М. Слюсаревський та О. Блинова відмічають, що серед різних видів міграції «вимушені переселенці» і «біженці» отримали державне визначення як два офіційні види міграції [12]. На думку М. Слюсаревського та О. Блинової, схожість між «вимушеним переселенням» і «біженством» – це самий момент вимушеності. Відмінності ж у тому, що в психіці біженця панує домінанта віддалення від небезпечного місця, тоді як у вимушеного переселенця присутній момент оцінки місця переселення, тобто він ретельно вибирає місце, куди переселитися.

В умовах поширення поліетнічності соціумів соціальна значимість міграції полягає в розвитку комунікативної сфери людей, в розширенні архітектури соціальних мереж, в освоєнні мігрантами нових соціальних, культурних, господарських практик тощо. Головним мотивом міграції є пошук благополучного життя, а благополуччя має два аспекти: матеріальний комфорт і безпека [13]. У сучасному світі головним мотивом міграції є економічний: мігранти шукають життя, що є більш матеріально впорядкованішим. Явище міграції є надзвичайно складним і конфліктогенним. В контексті розгляду міграційних процесів постає одне з

важливих питань: особливості психологічної адаптації мігрантів до нового культурного середовища, де таку адаптацію доцільно розглядати як процес модифікації психологічних характеристик людини, що проявляється у зміні ціннісних орієнтацій, соціальних настановлень, рольової поведінки тощо.

МЕТОДИ ДОСЛІДЖЕННЯ / RESEARCH METHODS

Нами було розроблено авторську дослідницьку анкету, спрямовану на дослідження особливостей ставлення до реформи місцевого самоврядування і децентралізації влади в Україні, інтеграції мігрантів у місцеву громаду. Емпіричне дослідження було проведено протягом грудня-січня 2022 року. В нашому пілотажному емпіричному дослідженні взяли участь 98 осіб віком від 18 до 69 років, які проживають в Україні, серед яких 46,9% осіб проживають у великому місті, 21,4% осіб – в селі, 16,3% осіб – в середньому місті, 15,3% осіб в селищі міського типу/маленькому місті.

РЕЗУЛЬТАТИ ДОСЛІДЖЕННЯ / RESULTS OF THE RESEARCH

Слід зазначити, що 71,4% респондентів проживають у центрі громади, 27,6% респондентів проживають в населеному пункті, що не є центром громади.

На питання «Як Ви вважаєте, чи потрібна реформа місцевого самоврядування та децентралізації влади в Україні?» 37,8% респондентів зазначили: важко сказати, 33,7% респондентів вказали, що скоріше потрібна, 13,3% респондентів відповіли: безумовно потрібна, 8,2% респондентів вважають, що безумовно не потрібна і 7,1% респондентів вказали: скоріше не потрібна. На питання «Як загалом за останні 12 місяців змінилась ситуація у Вашому селі/селищі/місті загалом?» тільки 30,6% респондентів вказали, що покращилась, 38,8% респондентів відмітили, що ситуація залишилась на попередньому рівні, 11,2% респондентів вказали, що погіршилась, 19,4% респондентів відповіли: важко сказати. На питання «Які з перелічених на цій картці можливих результатів реформи місцевого самоврядування та децентралізації влади Ви хотіли б відчуті в першу чергу? Ви можете обрати 7 варіантів відповідей» 60,2% респондентів вказали: поліпшення якості та доступності послуг; 57,1% респондентів відмітили: розвиток України в цілому та зменшення корупції; для 55,1% респондентів важливим є прискорення розв'язання конфлікту на сході України; 54,1% респондентів відмічають: покращення благоустрою громад міст, сіл та селищ; 37,8%

респондентів вказали: зменшення свавілля чиновників; для 33,7% респондентів важливим є підвищення професійності та ефективності влади; 30,6% респондентів відмітили: покращення зайнятості у громаді; 28,6% осіб зазначили: збільшення доходів домогосподарств; 27,6% респондентів вважають: збільшення можливостей для простих громадян впливати на рішення влади; 5,1% респондентів відмітили: важко сказати. На питання «На Вашу думку, залучення нових мешканців/ок/кваліфікованих робочих кадрів у громаду сприяє покращенню ситуації у Вашому селі/селищі/місті?» 53,1% респондентів вважають, що так; 10,2% респондентів відповіли: ні; 36,7% респондентів зазначили: важко сказати. На питання «В результаті адміністративної реформи – створення об'єднаних територіальних громад, нових районів, перерозподіл функцій і послуг – що, на Вашу думку, в першу чергу з цього переліку має зробити місцева влада для вимушено переміщених осіб у Вашій громаді? Оберіть до 5-ти відповідей» 58,2% респондентів зазначили: надати житло у пільгове тимчасове використання; 54,1% респондентів вказали: полегшити отримання соціальних виплат; 50% респондентів відповіли: допомогти вимушено переміщеним особам з придбання житла; 30,6% респондентів зазначили: забезпечити перекваліфікацію вимушено переміщених осіб; 31,6% респондентів вказали: виділити земельні ділянки для будівництва житла та забезпечити врахування думки вимушено переміщених осіб; 25,5% респондентів вказали: надати пільгові кредити для підприємства; 5,1% респондентів відповіли: нічого не робити, хто хотів, той уже інтегрувався у життя громади; 4,1% респондентів вказали, що їм байдуже; 13,3% респондентів зазначили: важко сказати.

На нашу думку, високий рівень розвитку громадянського суспільства у місцевій громаді та високий рівень культури місцевої громади сприяють інтеграції мігрантів у місцеву громаду. Найбільш трансформованими внаслідок міграції є ідентичності самих мігрантів. Міграція дає можливість мігрантам побачити відмінність від інших, пізнати себе, змінити себе чи утвердити унікальність власної ідентичності. Значними об'єднуючими чинниками всередині спільноти постають залучення мігрантів до соціально-політичного та культурного життя громади.

ВИСНОВКИ ТА ПЕРСПЕКТИВИ ПОДАЛЬШИХ ДОСЛІДЖЕНЬ / CONCLUSIONS AND PROSPECTS FOR FURTHER RESEARCH

За результатами емпіричного дослідження виявлено, що значний відсоток учасників дослідження вважають, що реформа місцевого самоврядування та децентралізації влади в Україні є потрібною та

залучення нових мешканців / ок / кваліфікованих робочих кадрів у громаду сприяє покращенню ситуації у їхньому селі/селищі/місті. Емпірично встановлено, що значний відсоток учасників дослідження в результаті реформи місцевого самоврядування та децентралізації влади хотіли б відчувати поліпшення якості та доступності послуг; розвиток України в цілому та зменшення корупції; прискорення розв'язання конфлікту на сході України; покращення благоустрою громад міст, сіл та селищ; зменшення свавілля чиновників; підвищення професійності та ефективності влади; покращення зайнятості у громаді; збільшення доходів домогосподарств; збільшення можливостей для простих громадян впливати на рішення влади. Однією з важливих актуальних проблем постає питання самоідентифікації мігрантів, зокрема спільнотної ідентичності, національної ідентичності, а також можливі шляхи культурного та етнокультурного розвитку мігрантів. Ефективна взаємодія територіальної, локальної, спільнотної та міграційної ідентичностей є важливою умовою ефективного розвитку об'єднаних територіальних громад. Саме тому важливим завданням для держави є формування та реалізація такої міграційної політики, яка б враховувала сучасні соціальні та економічні ефекти міграції.

Перспективи подальших досліджень. В перспективі ми плануємо дослідження особливостей ефектів взаємодії спільнотних ідентичностей в умовах децентралізації у міграційній сфері.

СПИСОК ВИКОРИСТАНИХ ДЖЕРЕЛ / REFERENCES (TRANSLATED AND TRANSLITERATED)

- [1] А. Ф. Ткачук, Н. В. Наталенко, *Місцева ідентичність. Для територіальних громад і не тільки*. Київ, Україна: Юстон, 2020.
- [2] Я. А. Жаліло, О. В. Шевченко, В. В. Романова та ін. *Децентралізація влади: порядок денний на середньострокову перспективу*. Київ, Україна: Нац. ін-т стратег. досліджень, 2019.
- [3] Л. Василенко, та М. Добровінський, «Децентралізація та реформа місцевого самоврядування», *Адміністративне право і процес*, № 3, с. 123–126, 2017.
- [4] М. П. Орзіх, «Концепція правового статусу самоврядних територій і органів місцевого самоврядування», *Міське та регіональне самоврядування України*, вип. 1(2), с. 67, 1995.
- [5] Б. М. Шевчук, «Територіальна громада: поняття, статус та ознаки», *Ефективність державного управління*, вип. 4(61), ч. 1, с. 39–49, 2019.

- [6] Я. В. Котенко, та А. Ф. Ткачук, *Локальна ідентичність і об'єднані територіальні громади*. Київ, Україна: ЮСТОН, 2018.
- [7] G. Raagmaa, «Regional identity in regional development and planning», *European Planning Studies*, vol. 10, no. 1, p. 55–76, 2002.
- [8] Г. Коржов, «Територіальні ідентичності: концептуальні інтерпретації в сучасній зарубіжній соціологічній думці», *Соціологія: теорія, методи, маркетинг*, № 1, с. 107–124, 2010.
- [9] Л. Овчиннікова, «Місце та локальна спільнота як чинники формування локальної ідентичності», *Вісник Харківського національного університету ім. В. Н. Каразіна*, № 999, вип. 30, с. 137–142, 2012.
- [10] Я. Котенко, *Локальна ідентичність як умова розвитку об'єднаних територіальних громад*. Київ, Україна: Легальний статус, 2016.
- [11] В. Васютинський, *Психологічні виміри спільноти*. Київ, Україна: Золоті ворота, 2010.
- [12] М. Слюсаревський, та О. Блинова, «Міграція як соціально-психологічне явище: види, функції, чинники та закономірності», *Світогляд*, вип. 5(55), с. 41–54, 2015.
- [13] М. М. Слюсаревський, *Психологія міграції*. Кіровоград, Україна: Імекс ЛТД, 2013.

ATTITUDE TO THE DECENTRALIZATION AND INTEGRATION OF MIGRANTS INTO THE LOCAL COMMUNITY

Svetlana Kravchuk,

Candidate of Psychological Sciences,
Associate Professor, Senior Research
Fellow Institute of Social and
Political Psychology NAPS of Ukraine.
Kyiv, Ukraine.

 <https://orcid.org/0000-0002-6951-1912>
757kravchuk@gmail.com

Abstract. This article highlights the concepts of «decentralization», «territorial community», «territorial identity», «local identity», «community identity». Some peculiarities of the attitude to decentralization and integration of migrants into the local community have been identified. It is shown that the reform of decentralization of power is aimed at ensuring the cohesion of Ukrainian society, taking into account the peculiarities of interregional differences. It is determined that one of the important topical issues is the issue of self-identification of

migrants, in particular community identity, national identity. It is noted that the effective interaction of territorial, local, community and migration identities is important condition for the effective development of united territorial communities. It is empirically established that a significant percentage of study participants as a result of local government reform and decentralization of power would like to experience improved quality and accessibility of services; development of Ukraine as a whole and reduction of corruption; accelerating the resolution of the conflict in eastern Ukraine; improving the well-being of communities in cities, villages and towns; reducing the arbitrariness of officials; improving the professionalism and efficiency of government; improving community employment; increase in household income; increase opportunities for ordinary citizens to influence government decisions. It was found that a significant percentage of study participants believe that attracting new residents / skilled workers to the community helps to improve the situation in their village / town / city. It has been empirically found that a significant percentage of study participants believe that as a result of local government reform and decentralization of power, local authorities should primarily do the following for internally displaced persons: provide housing for preferential temporary use; facilitate the receipt of social benefits; to help displaced persons to purchase housing; to ensure the retraining of internally displaced persons; to allocate land plots for housing construction and to ensure that the opinion of internally displaced persons is taken into account; provide soft loans for the company.

Keywords: territorial identity; local identity; community identity; community; migrants; internally displaced persons; decentralization.

ОТНОШЕНИЕ К ДЕЦЕНТРАЛИЗАЦИИ И ИНТЕГРАЦИИ МИГРАНТОВ В МЕСТНОЕ СООБЩЕСТВО

Кравчук Светлана Леонтиевна,
кандидат психологических наук, доцент,
старший научный сотрудник Института
социальной и политической психологии НАПН Украины.
Киев, Украина.

 <https://orcid.org/0000-0002-6951-1912>
757kravchuk@gmail.com

Аннотация. В статье освещаются концепты «децентрализация», «территориальное сообщество», «территориальная идентичность»,

«локальная идентичность», «идентичность сообщества». Определены некоторые особенности отношения к децентрализации и интеграции мигрантов в местное сообщество. Показано, что реформа децентрализации власти направлена на обеспечение сплоченности украинского общества, учитывая особенности межрегиональных отличий. Определено, что одной из важных актуальных проблем является вопрос самоидентификации мигрантов, в частности идентичности сообщества, национальной идентичности. Отмечено, что эффективное взаимодействие территориальной, локальной идентичностей, идентичности сообщества и миграционной идентичности является важным условием для эффективного развития объединенных территориальных сообществ. Эмпирически установлено, что для значительной части участников исследования в результате реформы местного самоуправления и децентрализации важными являются: улучшение качества и доступности услуг; развитие Украины в целом и уменьшение коррупции; ускорение разрешения конфликта на востоке Украины; улучшение благоустройства сообществ городов, сел и поселков; уменьшение произвола чиновников; повышение профессионализма и эффективности власти; улучшение занятости в сообществе; увеличение доходов домохозяйств; увеличение возможностей для простых граждан влиять на решение властей. Выявлено, что значительная часть участников исследования считают, что привлечение новых жителей / квалифицированных рабочих кадров в сообщество способствует улучшению ситуации в их селе/поселке/городе. Эмпирически выявлено, что значительная часть участников исследования считают, что в результате реформы местного самоуправления и децентрализации местные власти в первую очередь должны сделать для вынужденно перемещенных людей следующее: предоставить жилье в льготное временное использование; облегчить получение социальных выплат; помочь вынужденно перемещенным людям по приобретению жилья; обеспечить переквалификацию вынужденно перемещенных людей; выделить земельные участки для строительства жилья и обеспечить учет мнения вынужденно перемещенных людей; предоставить льготные кредиты для бизнеса.

Ключевые слова: территориальная идентичность; локальная идентичность; идентичность сообщества; сообщество; мигранты; вынужденно перемещенные люди; децентрализация.

REFERENCES (TRANSLATED AND TRANSLITERATED)

- [1] A. F. Tkachuk, N. V. Natalenko, *Mistseva identychnist. Dlia terytorialnykh hromad i ne tilky*. Kyiv, Ukraina: Yuston, 2020.
- [2] Ya. A. Zhalilo, O. V. Shevchenko, V. V. Romanova ta in. *Detsentralizatsiia vlady: poriadok dennyi na serednostrokovu perspektyvu*. Kyiv, Ukraina: Nats. in-t strateh. doslidzhen, 2019.
- [3] L. Vasylenko, ta M. Dobrovinskyi, «Detsentralizatsiia ta reforma mistsevoho samovriaduvannia», *Administratyvne pravo i protses*, № 3, s. 123–126, 2017.
- [4] M. P. Orzikh, «Kontseptsiiia pravovoho statusu samovriadnykh terytorii i orhaniv mistsevoho samovriaduvannia», *Mistseve ta rehionalne samovriaduvannia Ukrainy*, vyp. 1(2), s. 67, 1995.
- [5] B. M. Shevchuk, «Terytorialna hromada: poniattia, status ta oznaky», *Efektivnist derzhavnoho upravlinnia*, vyp. 4(61), ch. 1, s. 39–49, 2019.
- [6] Ya. V. Kotenko, ta A. F. Tkachuk, *Lokalna identychnist i obiednani terytorialni hromady*. Kyiv, Ukraina: YuSTON, 2018.
- [7] G. Raagmaa, «Regional identity in regional development and planning», *European Planning Studies*, vol. 10, no. 1, p. 55–76, 2002.
- [8] H. Korzhov, «Terytorialni identychnosti: kontseptualni interpretatsii v suchasni zarubizhni sotsiologichni dumtsi», *Sotsiologhiia: teoriia, metody, marketynh*, № 1, s. 107–124, 2010.
- [9] L. Ovchynnikova, «Mistse ta lokalna spilnota yak chynnyky formuvannia lokalnoi identychnosti», *Visnyk Kharkivskoho natsionalnoho universytetu im. V. N. Karazina*, № 999, vyp. 30, s. 137–142, 2012.
- [10] Ya. Kotenko, *Lokalna identychnist yak umova rozvytku obiednanykh terytorialnykh hromad*. Kyiv, Ukraina: Lehalnyi status, 2016.
- [11] V. Vasiutynskyi, *Psykhologichni vymiry spilnoty*. Kyiv, Ukraina: Zoloti vorota, 2010.
- [12] M. Sliusarevskyi, ta O. Blynova, «Mihratsiia yak sotsialno-psykhologichne yavyshe: vydy, funktsii, chynnyky ta zakonomirnosti», *Svitohliad*, vyp. 5(55), s. 41–54, 2015.
- [13] M. M. Sliusarevskyi, *Psykhologhiia mihratsii*. Kirovohrad, Ukraina: Imeks LTD, 2013.

*Стаття надійшла до редакції
14 квітня 2022 року*

DOI [https://doi.org/10.32405/2522-9931-2022-20\(49\)-37-61](https://doi.org/10.32405/2522-9931-2022-20(49)-37-61)
УДК 159.923.2

Курбатова Альона Олександрівна,
кандидат психологічних наук,
старший викладач кафедри психології
Інституту соціальних технологій
Відкритого міжнародного університету
розвитку людини «Україна».
Київ, Україна.

 <https://orcid.org/0000-0003-4173-0504>
alenakurbatova@ukr.net

КОМПЛЕКСНА ПРОГРАМА ПСИХОЛОГІЧНОГО СУПРОВОДУ ПРОФЕСІЙНОГО СТАНОВЛЕННЯ СТУДЕНТІВ З ІНВАЛІДНІСТЮ У ЗАКЛАДАХ ВИЩОЇ ОСВІТИ

Анотація: Статтю присвячено самому доленосному вибору в житті людини – вибору професії – оскільки передбачає, не тільки можливість знаходження свого місця в соціальній та професійній суспільній структурі, а й вибір стилю власного життя, уявлення та образ свого майбутнього, через самоідентифікацію, самовизначення, саморозвиток та самореалізацію особистості. Саме тому, професійний вибір особистості обумовлюється великою кількістю зовнішніх та внутрішніх факторів. Професійне самовизначення молоді з інвалідністю є предметом наукових досліджень теоретичної та практичної психології, оскільки зазначений процес є базовим з погляду включення даної категорії населення в освітню, професійну та виробничу сфери. Адекватно вибрана професія, ефективно побудований навчально-професійний та кар'єрний маршрут розширюють реабілітаційні, соціально-адаптивні можливості студентів з інвалідністю та сприяють їхній особистісній самореалізації. Проте, професійне самовизначення в умовах функціональних, сенсорних та соматичних обмежень це складний процес пов'язаний з низкою труднощів та ризиків. Науковці серед зовнішніх ризиків виділяють, насамперед, соціальну стигматизацію осіб з інвалідністю як неефективних, не здатних витримувати навантаження студентів та співробітників; бар'єри середовища, які впливають не тільки на доступність освітнього закладу та місця роботи, а й на мотивацію отримання професії, побудови професійного майбутнього. До внутрішніх труднощів відносять самостигматизацію – звикання з образом непрацездатної, слабкої, малоактивної людини. Це формує пасивну життєву стратегію,

низьку освітню та професійну мотивацію. Обмежені функціональні, сенсорні та соматичні можливості, часто, звужують набір доступних для молоді з інвалідністю професій. Сучасний стан ринку праці не гарантує їм гідного та необхідного працевлаштування. Як наслідок, процес професійного самовизначення набуває стихійного характеру, відбувається відхилення в професійному виборі, що впливає на подальшу навчально-професійну діяльність. У зв'язку з цим постає необхідність застосування комплексної профорієнтаційної роботи зі старшокласниками з інвалідністю, форми та методи якої мають враховувати зазначені труднощі та ризики. Професійне самовизначення тісно пов'язане з професійною орієнтацією, як підготовкою особистості до визначення себе в професійній діяльності, та є складовою системи особистісного самовизначення. Тому, важливим завданням профорієнтаційної роботи зі старшокласниками з інвалідністю є сприяння формуванню власної активної життєвої позиції, як необхідної умови їхнього професійного самовизначення.

Ключові слова: професійне самовизначення; ціннісно-смилова сфера; система особистісних смислів; професійні плани; самореабілітація; самокорекція; самокомпенсація.

ВСТУП / INTRODUCTION

Постановка проблеми. Особливості мотивації вибору професії та навчання студентів з інвалідністю є актуальною проблемою, оскільки в період вибору професії та навчання засвоюються основні ціннісні уявлення, що характеризують професійну спільноту, знання, вміння, навички, важливі для майбутньої професійної діяльності. Розгляд особливостей мотивації вибору професії та навчання студентів з інвалідністю є надзвичайно важливі для початку професійної діяльності. У період навчання у закладах вищої освіти (ЗВО) у людини формуються та розвиваються професійно важливі якості особистості, починає формуватися професійна самосвідомість, що досить часто виявляється і в успішності навчальної діяльності.

Аналіз останніх досліджень і публікацій. У науковій літературі проблема професійного самовизначення, мотивації навчання, професійного становлення та самореалізації розглядається достатньо ґрунтовно і різноаспектно. Досліджувалися різні аспекти цієї проблеми як за участю здорових студентів, так і студентів та старшокласників з інвалідністю (Барна, 2013, Борисова, 1995, Вітковська, 2002, Сердюк, 2012; Сердюк, Купреєва; 2015; Vanack, Sabiston, & Bloom, 2011; Baranauskienė,

Serdiuk, & Chykhantsova, 2016; Baranauskienė, Serdiuk, Danyliuk, & Kurapov, 2019; Deci, & Ryan, 1998, 2000; Kahneman, & Deaton, 2010; Getzel, & Thoma, 2008; Koestern, & Hope, 2014, Wehmeyer, 2002 та інші).

Професійне самовизначення людини з інвалідністю досить складний процес, на який впливає велика кількість факторів. Науковці роблять акцент на значущості особистісного фактору професійного самовизначення, на необхідності поєднувати не тільки усвідомлення індивідом власних диспозицій, а й зовнішніх (мікросоціальних) (Воєводіна, 2018; Матанцева, 2017; Пряжнікова, 2014; Романович, 2015). За рахунок цього формується професійний образ «Я», професійна ідентичність, сенситивним періодом розвитку яких є час навчання в закладах освіти. Професійне самовизначення не зводиться, тільки, до акту вибору професії, це довготривалий процес пошуку та реалізації цінностей та смислів своєї професійної діяльності, власної індивідуальності в професії. Професійне самовизначення передбачає вироблення власної позиції в ситуації невизначеності, коли необхідно співвіднести власні потреби, інтереси, позиції зі своїми можливостями, вимогами закладу освіти, професії, спеціальності. Тому, часто, вибір професії старшокласниками є недостатньо усвідомленим. Саме, на етапі навчання у закладах вищої освіти, коли вибір професії вже здійснено, у студентів нерідко виникає *конфлікт самовизначення*, який може бути обумовлений: невідповідністю уявлень, та набутого в процесі навчання, більш реалістичного, бачення професії (Радчук, 2014); неузгодженістю між складовими спрямованості: соціально-професійними експектаціями та професійною дійсністю, між мотивами професійного розвитку та матеріального благополуччя, між високим рівнем домагань та самоповагою, між неусвідомленими мотивами та ціннісними орієнтаціями (Зеер, & Рудей, 2008). Оскільки, для студентів з інвалідністю характерними є ризик негативних очікувань, незатребуваності, ризик внутрішніх протиріч (Воєводіна, 2016), конфлікт професійного самовизначення (1–2 курс навчання), часто, посилює особистісну дисгармонію, потенціює розчарування в собі, невпевненість у власних силах, у правильності вибору професії, формує негативні установки професійної діяльності, знижує особистісну активність, мотивацію до навчання тощо. Тому, постає необхідність подолання конфліктів професійного самовизначення, через розвиток психологічної компетентності, корекцію амбівалентних професійних установок та ставлень, підвищення професійної активності, визначення нових смислів професійно діяльності, підвищення самоефективності навчально-професійної діяльності, актуалізацію психологічних ресурсів та творчого

потенціалу студентів з інвалідністю. Розвиток професійної мотивації студентів у закладах вищої освіти спрямована на формування світогляду, оскільки сприяє формуванню професійної Я-концепції, знаходженню особистісного смислу в професійній діяльності, розвитку професійної свідомості та самосвідомості, досягненню професійної ідентичності (Бобкова, 2017).

Професійна мотивація студентів з інвалідністю в закладах вищої освіти виконує розвиваючу функцію: актуалізує психологічні ресурси особистості, активізує та формує відповідальність за своє професійне становлення, толерантність до видів праці, мотивацію досягнення успіху, здатність проектувати траєкторію власного професійного розвитку (Зеер, 2008). Значну роль в активізації професійної мотивації відіграють групові форми профорієнтаційної роботи (Пряжников, 2005). Однією з таких групових форм роботи є особистісно-орієнтовані тренінги. Мотиваційний тренінг – це особистісно-орієнтований напрям тренінгової роботи. В основу мотиваційного тренінгу покладено уявлення про рушійну силу внутрішньої мотивації, про те що, тренінг має активізувати мотиваційні ресурси особистості. Це передбачає що після його проходження учасники повинні не тільки презентувати сформовані навички, але, в більшій мірі, свідомо прагнути використовувати їх у власній діяльності (Сидоренко, 2005). Мотиваційний тренінг спрямований на розвиток мотивації досягнення й інтересу до діяльності. Він підвищує інтерес та прагнення особистості до виконання діяльності, формує навички самоорганізації діяльності, розвиває здатність до самомотивації у власній професійній діяльності (Занюк, 2001). Використання особистісно орієнтованого тренінгу в освітньому процесі обумовлюється його характеристикою, як багатофункціонального методу навчання, розвитку, формування, коригування, оптимізації психічних феноменів особистості, й характеризується *основними ознаками*:

- переважанням власної активності учасників тренінгової групи, яка активізує потребу особистості у формуванні власного діяльнісного досвіду;
- активною взаємодією з іншими, яка значно розширює комунікативний досвід особистості;
- переважно ігровим характером взаємодії, що надає можливість підтримувати позитивний емоційний фон тренінгової взаємодії, та моделювати різні форми поведінки учасників;
- системною рефлексією, яка сприяє розвитку особистісної компетентності, саморозумінню та самоприйняттю;

- орієнтацією на допомогу, підтримку та сприяння особистісним змінам учасників, через механізм групової згуртованості;
 - суб'єкт-суб'єктною груповою взаємодією, яка базується на гуманістичному, позитивному ставленні до особистості, визнанні та прийнятті її індивідуальності та безумовної цінності;
 - навчально-пізнавальною спрямованістю, яка розширює знання про власну особистість, здібності, можливості, ресурси та знання про інших.
- В основу мотиваційного тренінгу покладено методологічні підходи:
- *гуманістичного напрямку психології*, основна ідея якого у реалізації мотиваційного прагнення особистості до самоактуалізації власних потенційних можливостей та здібностей (Маслоу, 2002; Роджерс, 2002);
 - *положення соціально-когнітивної теорії особистості А. Бандури*, а саме, концепції особистісної самоефективності, як здатності особистості відчувати та досягати власної компетентності та ефективності, усвідомлювати власні можливості та докладати адекватні зусилля для досягнення цілей (Бандура, 2000);
 - *позитивного підходу* функціонування особистості (Селігман, 2006; Мадді, 2002; Чіксентміхайї, 2011) та її здатності досягати суб'єктивного психологічного благополуччя, через переживання потоку, тобто усвідомленого наповнення власного буття смислами та можливості реалізувати їх в конкретній діяльності;
 - *про самоорганізацію діяльності* особистості, як усвідомленого та цілеспрямованого процесу особистісного саморозвитку, на основі осмисленості діяльності, власного життя, відповідальності, цілей, ціннісних орієнтацій (Мандрикова, 2010);
 - *положення та методи соціально-психологічного навчання* (Вачков, 2000; Мілютіна, 2004, Яценко, 2006).
 - *концепції внутрішньої мотивації Е. Десі* (1980, 1995), яка постулює значущість внутрішніх, іманентно притаманних людині рушійних сил – внутрішньої мотивації, як прагнення здійснювати діяльність заради самої діяльності та нагороди яка знаходиться в самому процесі діяльності, а її джерелами є потреби в автономії та самовизначенні.

МЕТА ТА ЗАВДАННЯ / AIM AND TASKS

Мета статті – описати комплексну програму психологічного супроводу професійного становлення студентів з інвалідністю у ЗВО (тренінг) – сприяння розвитку професійної мотивації студентів з інвалідністю, оволодіння ними методами створення та посилення учбово-професійної мотивації, через активну усвідомлену діяльність особистості,

по визначенню особистісного смислу професії та власного професійного шляху, актуалізацію потреби в особистісно-професійному саморозвитку.

Відповідно до зазначеної мети у статті поставлено такі **завдання**:

1. Активізувати потребу особистості в усвідомленій професійній мотивації та побудові власної навчально-професійної діяльності, через саморозуміння, знаходження та реалізацію особистісного смислу обраної професії.

2. Формувати внутрішню готовність студентів з інвалідністю самотійно та усвідомлено планувати, корегувати та реалізовувати перспективи свого професійного розвитку, через самопізнання, саморозуміння та самоприйняття індивідуальних здібностей, можливостей з урахуванням виду та ступеню обмежень функцій організму.

3. Формування навичок саморегуляції власної навчально-професійної діяльності за обраною професією, через розкриття та усвідомлення її смислу, цілей; розуміння її зв'язку з життєвими цілями, планами, перспективами майбутнього.

4. Сприяти підвищенню мотивації саморозвитку, актуалізації власної індивідуальності, особистісних ресурсів, необхідних для професійного становлення та ідентифікації.

5. Формувати навички ефективного цілепокладання, смислотворення, управління по цінностям (формулювати, аналізувати та виділяти ближні, проміжні та стратегічні життєві цілі та цілі професійного розвитку).

6. Формувати навички самопроекування та самокерівництва власного професійного розвитку, навички професійної самопрезентації, здатності самоусвідомлювати себе в професії.

7. Актуалізувати потребу особистості в особистісній автономії, відповідальності, через формування навичок самоефективності, професійної компетентності, активної життєвої позиції.

ТЕОРЕТИЧНІ ОСНОВИ ДОСЛІДЖЕННЯ / THE THEORETICAL BACKGROUNDS

Основна мета професійної орієнтації старшокласників з інвалідністю – формування внутрішньої готовності до самотійного та усвідомленого планування, коригування та реалізації перспективи власного професійного, особистісного та життєвого становлення, підґрунтям якої є концепція вільного вибору як основи розвитку.

У профорієнтаційній роботі зі старшокласниками та абітурієнтами з інвалідністю виділяють *основні напрями*:

Інформаційно-просвітницький. Основна мета даного напрямку – ознайомлення старшокласників з інвалідністю з сучасним світом професій,

специфікою трудової діяльності та тенденціями на ринку праці. В цьому напрямі профорієнтаційної роботи, важливо, надавати старшокласникам актуальну інформацію про перспективи ринку професій, знайомити їх з вимогами які пред'являють професії до людини, можливостями професійно-кар'єрного зростання та самовдосконалення в процесі професійної діяльності та забезпечення матеріальної незалежності.

Комплексна професійно-особистісна діагностика спрямована на виявлення у старшокласників з інвалідністю індивідуальних схильностей, здібностей, інтересів, ціннісних орієнтацій та установок; рівні розвитку самосвідомості та її компонентів; комунікативної активності; життєвих планів та професійних намірів, рівень розвитку професійної мотивації; рівень сформованості уявлень про професій; визначення спектру майбутніх професій. Професійно-особистісна діагностика має, обов'язково, враховувати результати обстеження медико-соціальної експертної комісії (МСЕК) старшокласників з інвалідністю.

З метою професійної психодіагностики мають бути використані валідні та надійні методики, або комп'ютерні психодіагностичні комплекси, які обираються психологом, з урахуванням порушень по нозологічних групах.

Професійне консультування старшокласників з інвалідністю. Основна мета цього напрямку роботи – звуження спектру професій та напрямів професійної діяльності до тих, які найбільше відповідають конкретному старшокласнику з інвалідністю; надання інформації про професії, якими цікавиться старшокласник, та заклади вищої освіти, в яких він може її здобути.

Одним з головних завдань професійного консультування є надання психологічної підтримки при виборі професії, зниження психологічної напруги, формування позитивного мислення та подолання проявів вивченої безпорадності, які нерідко характерні для молоді з інвалідністю.

Також, професійне консультування має сприяти розвитку необхідних особистісних та професійно важливих якостей, впевненості в собі, адекватної самооцінки, професійної мотивації, особистісних ресурсів. Важливим завданням в процесі професійного консультування, є пошук способів індивідуального впливу, адекватного конкретним психологічним труднощам старшокласників з інвалідністю. При цьому психологу (профорієнтаційну) важливо будувати консультативну взаємодію на основі принципів: активності суб'єкта профорієнтаційної діяльності, комплексного підходу до суб'єкта профорієнтаційного консультування, принцип добровільної участі в консультуванні. До процесу профорієнтаційного консультування, важливо залучати батьків

старшокласників з інвалідністю, оскільки, їхній вплив на вибір майбутньої професії, часто, є визначальним.

Соціальна-професійна адаптація спрямована на підготовку старшокласників з інвалідністю до оволодіння конкретною професією. У цьому напрямку профорієнтаційної роботи основними завданнями є: проведення професійних проб; виявлення професійної придатності до конкретного виду діяльності; формування старшокласниками власної професійної перспективи. У профорієнтаційній роботі зі старшокласниками та абітурієнтами з інвалідністю важливо враховувати медико-фізіологічний, соціально-економічний та психолого-педагогічний її аспекти.

Медико-фізіологічна профорієнтація має сформувати уявлення у абітурієнта про оптимальну відповідність та професійну придатність до професії, яку він обирає у відповідності до свого стану здоров'я та психофізіологічних особливостей. Цей аспект профорієнтації є досить важливим, оскільки для людини з інвалідністю виправити неправильний професійний вибір досить складно. Як показує практика, абітурієнти з інвалідністю, часто не знають та не враховують вимоги професії і власні психофізіологічні особливості. Стикаючись з вимогами професії до особистості, вже в процесі навчання, студенти розчаровуються в обраній професії, у них формуються негативні установки по відношенню до навчання в цілому, що вимагає вторинної корекції професійного вибору вже на етапі навчання в освітній установі.

Соціально-економічна профорієнтація це управління вибором професії у відповідності з потребами суспільства, конкретного регіону, міста та можливостей абітурієнта з інвалідністю, реальна перспектива подальшого його працевлаштування.

Психолого-педагогічна профорієнтація має бути спрямована на формування позитивного ставлення до праці, готовності до професійної діяльності, професійної активності та творчості; формування значущих мотивів вибору професії, інтересів, здібностей, можливостей; діагностику індивідуальних та професійно важливих якостей особистості; інформування про необхідні знання, які стосуються професії; надання практичної допомоги при виборі професії. Для побудови ефективної профорієнтаційної роботи та професійного самовизначення старшокласників з інвалідністю є важливим залучення до партнерської взаємодії батьків та сім'ї. Як показує практика, батьки мають достатньо великий вплив на вибір професійного шляху своїх дітей, тому, професійна орієнтація без участі батьків є малоефективною.

Отже, профорієнтаційному або шкільному психологу при побудові профорієнтаційної роботи зі старшокласниками з інвалідністю та їх батьками важливо забезпечувати низку вимог:

- обов'язкова участь батьків в профорієнтаційних формах роботи, які проводить школа;
- участь батьків у формуванні індивідуальної професійної траєкторії старшокласника, у відповідності з медико-фізіологічними, психофізіологічними даними, особистісними особливостями, інтересами, здібностями, бажаннями молодшої людини, та врахуванням тенденцій ринку праці, можливості її подальшого навчання та працевлаштування;
- інформування батьків про результати комплексної професійної діагностики старшокласників;
- формування батьками потреби ранньої включеності старшокласників в трудову діяльність в сім'ї, на протигагу батьківської гіперопіки;
- досягнення та дотримання єдиної мети профорієнтаційної роботи по формуванню здатності старшокласника з інвалідністю, обрати професію, яка б оптимально відповідала особистісним особливостям, функціональним можливостям у відповідності з тенденціями швидко змінюваного ринку праці;
- створення батьками в сім'ї умов для розвитку ціннісного ставлення до праці, професій та формування ними професійних мотивів.

Основними формами та методами роботи з батьками старшокласників з інвалідністю є: консультативні бесіди, семінари, тренінги.

Важливого значення, в профорієнтаційній роботі набуває необхідність підбору декількох професій або спеціальностей, відповідно до стану здоров'я, рекомендаціям МСЕК, власними інтересами, здібностями, бажаннями та схильностям старшокласників з інвалідністю. Процедура вибору професії має бути побудована так, щоб старшокласники максимально самостійно здійснювали аналіз ситуації вибору та приймали рішення на його основі. Обов'язковою умовою успішної профорієнтаційної роботи зі старшокласниками з інвалідністю є неперервність цього процесу в ході їх навчання та виховання у закладах загальної освіти. Профорієнтаційна робота зі старшокласниками передбачає використання очної та дистанційної форм роботи.

В очній формі профорієнтаційної роботи найбільш ефективним є застосування наступних *методів*: профорієнтаційна бесіда, як спеціальним чином побудована взаємодія між психологом (профорієнтатором) та старшокласником, мета якої сформулювати знання про професію, яку обирає молода людина, на основі її власних уявлень та

професіограми. Варто формувати у старшокласників з інвалідністю адекватні очікування від професійної діяльності, що сприяє усвідомленому вибору майбутньої професії. Важливо, розглядати професії, які потребують високої кваліфікації, професійно-технічного навчання або вищої освіти. При цьому, необхідно аналізувати зі старшокласниками всі реальні можливості професійного навчання, здобуття вищої освіти за відбраною професією; інформувати їх, що навчання може здійснювати за різними формами та в інтегрованих групах навчальних закладів. До профорієнтаційної бесіди зі старшокласниками варто залучати людей з інвалідністю, які займаються активною професійною діяльністю та досягли професійних, життєвих успіхів; групові методи активного навчання (соціально-психологічні тренінги, зокрема профорієнтаційні тренінгові програми, тренінги професійного цілепокладання, розвитку професійної мотивації; тренінги по плануванню професійної траєкторії; тренінги самопрезентації тощо); технологія ситуативного навчання, зокрема, кейс-метод, який є ефективним методом формування компетенцій людини. Використання кейс-методу є ефективним для здійснення професійних проб старшокласників з інвалідністю, оскільки через вирішення практичних завдань кейсу, максимально наближених до реальних професійних ситуацій, формуються навички та досвід, який в подальшому можна застосовувати в конкретній діяльності.

Дистанційна форма профорієнтаційної роботи в останні роки набуває популярності та значущості для молоді з інвалідністю. Найбільш дієвими та затребуваними формами дистанційної профорієнтаційної роботи є:

- онлайн-семінари по профорієнтації;
- електронні інформаційні профорієнтаційні матеріали;
- профорієнтаційні відеоконференції;
- профорієнтаційне онлайн-діагностування з подальшим очним консультуванням;
- тематичні веб-семінари;
- профорієнтаційні фільми.

На основі теоретичних досліджень була розроблена комплексна тренінгова програма в основу якої було покладено базові принципи тренінгової роботи, сформульовані в психологічній літературі (Афанасьєва, & Перелигіна, 2016; Вачков, 2000; Євтіхов, 2005; Матійків, 2012; Мілютіна, 2004; Паламар, & Гребенюк, 2010; Сидоренко, 2005; Фопель, 2003):

- Принцип активності особистості. Передбачає переважання в тренінговій взаємодії власної активності особистості, що обумовлює інтенсивне формування навичок, досвіду та трансформації власної поведінки.

- Принцип мотивуючої сили реалізується за рахунок використання в тренінгу форм роботи з новим матеріалом (рольовими іграми, вправами, які активізують пізнавальні мотиви) та підвищують мотивацію до участі в тренінгу.

- Принцип балансу комфорту та дискомфорту. Цей принцип реалізується за рахунок використання в тренінгу знайомих ситуацій, комфортної психологічної атмосфери взаємодії, в поєднанні із застосуванням завдань, які містять труднощі, ускладнення в діяльність учасників тренінгової групи.

- Принцип спрямованості на використання досягнутих результатів в практиці. Дотримання даного принципу забезпечує учасникам оволодіння певними навичками, компетенціями та можливість перенести їх у власну майбутню професійну діяльність.

- Принцип систематичної рефлексії. Реалізується Цей принцип через постійне використання тренінгових технологій спрямованих на активізацію та розвиток навичок самопостереження, самоаналізу, самопізнання, що сприяє саморозвитку особистості.

- Принцип розвиваючого середовища досягається через прийняття групових правил, створення суб'єкт-суб'єктної взаємодії учасників та ведучого тренінгової групи, активізацію продуктивних мотиваційних стратегій.

У тренінговій програмі ми використовували тренінгові методи, які обумовлені метою, завданнями програми та урахуванням виду та ступеню обмежень функцій організму студентів з інвалідністю (Вачков, 2000; Паламар, & Гребенюк, 2010).

Групова дискусія – це метод групового обговорення теми, питання, який дозволяє з'ясувати бачення, думки, почуття, позиції, установки учасників через безпосередню взаємодію та комунікацію. Групові дискусії використовуються як спосіб групової рефлексії, через висловлювання та аналіз індивідуальних переживань. Навички проведення групової дискусії, також, можна розвивати в тренінгу. Групові дискусії можуть бути тематичними (за заданими темами), біографічними (орієнтовані на презентацію власного досвіду), інтерактивними, в основі яких зміст взаємодії в тренінгу в ситуації «тут і тепер» (Бевз, & Главник, 2005).

Сюжетно-рольові (ситуаційно-рольові) ігри – метод психологічного моделювання різноманітних систем взаємодії людей в різних контекстах, ситуаціях, умовах, подіях, сприяє розвитку, формування конкретних навичок, умінь, формування досвіду учасників (Паламар, & Гребенюк, 2010). Рольова гра дозволяє учасникам тренінгу розкрити та зрозуміти власну поведінку, особистісні властивості, почуття, переживання,

установки. Завдяки грі учасники тренінгу можуть відпрацювати деструктивні форми поведінки, вербалізувати негативні та позитивні почуття, переживання. Гра є ефективним засобом соціалізації, та характеризується високою мотиваційною спрямованістю. Гра створює атмосферу безпечного середовища, що значно знижує тривогу та напруженість учасників тренінгової групи. Що є особливо важливим при роботі зі студентами з інвалідністю.

Профорієнтаційні, ділові ігри – метод побудований на моделюванні ситуацій (типових та нестандартних) професійної діяльності учасників тренінгу та спрямований на формування практичних умінь і навичок, необхідних в професійній діяльності. Основною метою цих ігор – є розвиток професійних компетенцій, аналіз, усвідомлення та трансформація неефективних форм професійної діяльності, взаємодії, що перешкоджають успішному виконанню професійної діяльності; сприяння професійному зростанню, через підвищення самоефективності особистості (Климчук, 2006; Пряжніков, 2005).

Психогімнастичні ігри є засобом стимулювання активності та зниження втоми, напруги учасників тренінгу. Психогімнастичні ігри використовують для актуалізації мотивації учасників тренінгу, створення позитивної атмосфери, формування конкретних навичок.

Метод рефлексії, або обговорення після виконання вправ – це спеціально організоване, ведучим групи, обговорення досвіду, думок, вражень, переживань, почуттів учасників отриманих в результаті виконання вправ або групової взаємодії. Метод підвищує активність та відповідальність учасників, через розвиток навичок особистісної рефлексії, активного слухання.

Інформаційні тематичні блоки – короткі (до 15 хвилин) стислі інформаційні повідомлення, які включають теоретичний матеріал з яким працюють в тренінгу. В нашому тренінгу ми готували інформаційний тематичний матеріал з врахуванням специфіки сприйняття інформації студентами різних нозологій.

Техніки арт-терапії (малюнок, колаж, психологічна казка) – багатофункціональний метод, який надає можливість учасникам актуалізувати творчі ресурси, проявляти власну активність, виражати почуття, переживання в метафоричній формі, отримувати досвід проживання та вирішення складних ситуацій.

Для створення та підтримання психологічно безпечного та розвиваючого тренінгового середовища ми використовували наступні *правила групової взаємодії* (Ємельянова, 2015; Климчук, 2006; Фопель, 2000):

- «Я-висловлювання» – персоніфікована вербалізація учасниками власних думок, почуттів, переживань, переконань, установок. Дотримання цього правила у взаємодії з іншими, дозволяє учасникам краще розуміти себе, розвиває особистісну відповідальність та презентувати індивідуальність.

- Повага та безоцінкове ставлення до інших учасників, їхніх висловлювань, переживань, почуттів. Дотримання правила надає можливість учасникам реалізувати потребу у соціальному прийнятті, повазі та прояві індивідуальності та є основою суб'єкт-суб'єктної взаємодії.

- Взаємодія в контексті «тут і тепер» створює можливості для якісної присутності в тренінговій взаємодії, концентрації уваги на активності, які відбуваються в групі, розвитку навичок особистісної рефлексії.

- Конфіденційність інформації учасників, їхніх переживань, висловлювань поза межами тренінгу сприяє створенню довіри в тренінговій групі, розвитку групової згуртованості, що забезпечує простір для саморозвитку та формує відповідальність за власні дії.

Програма мотиваційного тренінгу складається з трьох взаємопов'язаних блоків: «Саморозуміння», «Мотиваційно-цільовий» та «Ціннісно-смісловий».

Загальна тривалість тренінгової програми 24 години, що складає 12 занять. Тренінгова програма проводилася протягом 3 тижнів. Кожний змістовний блок розраховано на 8 годин (4 заняття). Тривалість одного заняття 2 години. Заняття проводилося два рази на тиждень. В програмі вказуємо «чистий» час тренінгу. Не можливо максимально точно розрахувати час на виконання кожної вправи, оскільки він залежить від кількості учасників, від їх індивідуальних особливостей, а в ситуації зі студентами з інвалідністю, ще й від специфіки функціональних обмежень. Між заняттями необхідно робити перерви по 20 хвилин. Кількість учасників тренінгової групи від 10 до 12 студентів. Така оптимальна кількість учасників тренінгової групи дозволяє ведучому тренінгової групи приділяти увагу кожному учаснику, надає можливість учасникам реалізувати власні потреби та групові цілі в тренінгу.

В структурі кожного тренінгового заняття ми виділяємо три етапи:

- *Орієнтовно-діагностичний* етап (вступна частина заняття). Як правило, цей етап носить активізуючий характер, готує учасників до інтенсивної роботи в групі. Вступна частина заняття містила діагностичні завдання, інформаційні теоретичні блоки та активізує мотиви учасників до роботи в групі.

- **Інструментальна** (основна частина) заняття. В основній частині заняття найвищий рівень концентрації уваги учасників, працездатності, тому ця частина заняття містила тренінгові вправи та техніки, спрямовані на реалізацію ключових завдань кожного змістовного блоку.

- **Заклучна частина заняття** була присвячена підведенню підсумків заняття, через тренінгові вправи-рефлексії, цілеспрямовану групову рефлексію, які спрямовані на формування навичок самоспостереження, самоаналізу, виявлення власних досягнень під час заняття, або того, що не вдалося реалізувати, та чому.

Перейдемо до загальної характеристики змістовних блоків тренінгової програми.

Блок перший «Саморозуміння» (8 годин).

Мета – сприяти усвідомленню себе, досягненню самоідентичності, через активізацію компонентів самосвідомості: самопізнання, саморозуміння, самоставлення та саморегуляцію.

Основні завдання:

1. Сприяти формуванню мотивації самопізнання, усвідомлення особистісних особливостей та оптимізації самоставлення.

2. Формування навичок особистісної рефлексії з метою виявлення та усвідомлення власних здібностей, інтересів, можливостей для побудови та реалізації особистісного плану професійного і особистісного самовизначення.

3. Сприяти формуванню інтегрованого образу Я учасників, через виявлення та трансформацію неефективних установок, які є бар'єрами самоефективності особистості.

Блок другий «Мотиваційно-цільовий» (8 год.)

Мета – сприяння розвитку мотивації особистісного та професійного самовизначення, через оволодіння методами активізації внутрішніх мотивів та використання потенціалу актуально діючих мотивів.

Основні завдання:

1. Актуалізація потреб та мотивів особистості професійного та особистісного розвитку, через пізнання, використання та управління мотивами власної діяльності.

2. Сприяти розвитку мотивації досягнень, через актуалізацію мотивів особистісного самовизначення, автономності, компетентності, самокерівництва діяльністю, усвідомлення мотивуючого потенціалу професії.

3. Розвиток навичок усвідомленого цілепокладання (виділення, формулювання, діагностика) та управління цілями.

4. Формування навичок використання продуктивних мотиваційних стратегій в професійному та особистісному розвитку.

«Ціннісно-смиловий» блок тренінгу (8 год.)

Мета – сприяти розвитку ціннісно-смилової сфери особистості студентів, через усвідомлення власної системи ціннісних орієнтацій, особистісного смислу обраної професії та професійного життя в цілому.

Основні завдання:

1. Формування уявлень студентів про особистісні цінності та смисли, через рефлексію власних особистісних смислів, цінностей та установок.
2. Розвивати навички управління по цінностям учасників тренінгу.
3. Сприяти розвитку усвідомленої самоефективності по відношенню до вимог професії.
4. Актуалізувати потребу в усвідомленому смислотворенні професійного та життєвого шляху.

МЕТОДИ ДОСЛІДЖЕННЯ / RESEARCH METHODS

Для вирішення поставленої мети використано методи:

- теоретичні – аналіз, синтез, узагальнення, систематизація, інтерпретація, класифікація – для з'ясування феноменології явища професійної мотивації особистості;
- емпіричні психодіагностичні методи: 1) методика вивчення мотивації навчання у ЗВО Т. Ільїної; 2) методика вивчення мотивів вибору професії Р. Овчарової; 3) методика вивчення основних мотивів вибору професії Е. Павлютенкова; 4) методика вивчення рівня професійної направленості студентів Т. Дубовицької; 5) методика вивчення смисложиттєвих орієнтацій Дж. Крамбо і Л. Махоліка в адаптації Д. Леонтьєва (СЖО); 6) тест-опитувальник самоствалення особистості В. Століна, С. Пантілеєва;
- методи обробки та інтерпретації емпіричних даних: кількісний та якісний аналіз (описова статистика; порівняння вибірових середніх за t-критерієм Стюдента; кореляційний, регресійний, факторний аналізи та ін.). Статистичну обробку емпіричних даних і графічну презентацію результатів здійснено за допомогою статистичної програм «SPSS» v. 21.0.

Емпірична база дослідження. Дослідницько-експериментальна робота за темою дослідження проводилась впродовж 5 років. У власних дослідженнях взяли участь 355 осіб: 56 учнів із хронічними соматичними захворюваннями та інвалідністю 10–11-х класів середньої загальноосвітньої школи № 168 м. Києва, 299 студентів I–IV курсів бакалаврату та I–II курсів магістратури Відкритого міжнародного університету розвитку людини «Україна», із них: 180 здорових студентів та 119 студентів з інвалідністю.

РЕЗУЛЬТАТИ ДОСЛІДЖЕННЯ / RESULTS OF THE RESEARCH

Після розробки та обґрунтування програми тренінгу наступним етапом була апробація та визначення її ефективності. Для цього використано дані отримані на діагностичному етапі розробки програми (зокрема, заміри до та після проведення групової роботи) та математичні методи статистичної обробки результатів (t-критерій Стьюдента). Головне завдання полягало у визначенні наявності або ж відсутності відмінностей у показниках методик за певними шкалами, які на попередньому етапі виділено нами як значущі для рефлексії професійної мотивації студентів з інвалідністю у ЗВО. Зокрема, в ході роботи нами здійснено два заміри: до тренінгу – щоб встановити точку відліку та наявний стан і особливості відразу після завершення групової роботи – для діагностики отриманих змін у результаті впровадження програми. Саме на основі цих даних зроблено висновок про ефективність та дієвість програми мотиваційного тренінгу. У формульованому експерименті взяло участь 42 особи, з них 22 особи – учасники експериментальної групи (з якою проводилася робота) та 20 осіб – контрольної групи. Для ефективного аналізу мотивації особистісного та професійного самовизначення та ціннісно-сислової сфери особистості студентів недостатньо тільки спостереження. У процесі роботи необхідна якісна діагностика, яка дозволить більш точно визначати напрямки взаємодії, підібрати засоби і зміст досягнення поставленої мети, а також, правильно побудувати роботу зі студентами з інвалідністю. Саме тому, на цій стадії було використано комплекс психодіагностичних методик. Зокрема, це методики діагностики: вивчення мотивації навчання у ЗВО Т. Ільїної, мотиви вибору професії Р. Овчарової, тест смисложиттєвих орієнтацій Дж. Крамбо і Л. Махоліка в адаптації Д. Леонтьєва (СЖО), тест-опитувальник самоствавлення особистості В. Століна, С. Пантїлеєва. Таким чином, у формульованому експерименті головною метою їх використання було встановлення і фіксація змін за показниками розвитку професійної мотивації студентів з інвалідністю, оволодіння ними методами створення та посилення учбово-професійної мотивації до проведення тренінгу (первинний зріз) та після закінчення тренінгових занять (завершальний зріз). Головне завдання полягало у визначенні наявності або ж відсутності відмінностей у показниках методик за певними шкалами, які виділено нами як значущі для вивчення професійної мотивації студентів з інвалідністю (див. табл. 1; 2).

Зміни, які можна констатувати у експериментальній групі студентів з інвалідністю після проходження тренінгової програми, свідчать про підвищення показників у всіх компонентах мотивації навчання, а особливо набуття знань.

Таблиця 1

Вираженість мотивації навчання студентів з інвалідністю у ЗВО до та після тренінгу

Мотивація до навчання	Експериментальна група (N=22)		Контрольна група (N=20)	
	До	Після	До	Після
Набуття знань	8,01	8,62	7,92	8,03
Оволодіння професією	5,73	6,28	5,61	5,75
Отримання диплому	6,36	6,69	6,43	6,51

Зазначені зміни за показниками свідчать, що один із виділених напрямів групової роботи зі студентами з інвалідністю дав позитивний результат. По закінченню проведення формувального експерименту у студентів з інвалідністю спостерігається підвищення рівнів шкал смисложиттєвих орієнтацій, що вказує на ефективність тренінгової програми.

Таблиця 2

Вираженість показників СЖО студентів з інвалідністю до та після тренінгу

Шкали СЖО	Експериментальна група (N=22)		Контрольна група (N=20)	
	До	Після	До	Після
Цілі в житті	28,96	32,21	27,93	28,15
Процес життя	26,68	29,96	27,02	27,21
Результат життя	22,84	26,18	21,65	21,62
Локус контролю – Я	19,52	23,41	20,04	20,16
Локус контролю – життя	28,22	31,87	28,41	28,26
Загальний показник	81,28	87,25	80,98	81,34

Також, спостерігається підвищення рівня професійної спрямованості студентів з інвалідністю до та після тренінгу (див. рис. 1).



Рис. 1 Рівень професійної спрямованості студентів з інвалідністю (%)

Порівнюючи отримані результати ми виявили, що тренінгова програма позитивно вплинула на професійну спрямованість студентів з інвалідністю. Кількість студентів із високими показниками збільшилася на 6,7%, що характеризує їх ставлення до себе як майбутніх фахівців. Також позитивний вплив тренінгова робота мала і рівень самоствалення студентів з інвалідністю (див. рис. 2).

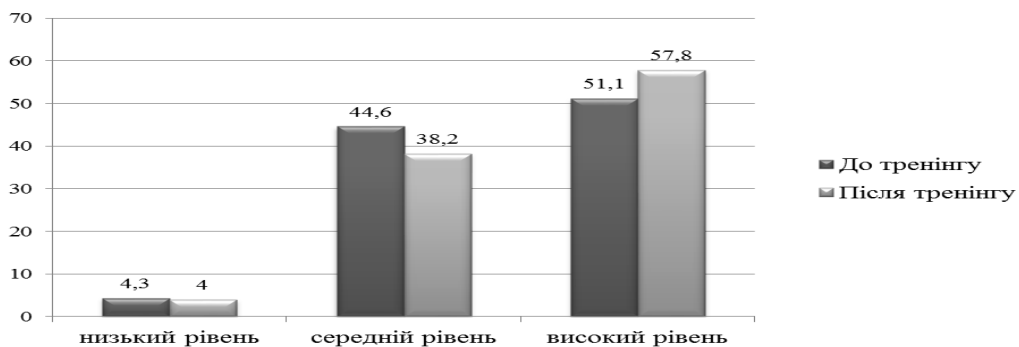

Рис. 2 Рівень самоствалення студентів з інвалідністю до та після тренінгу

Після тренінгової роботи підвищилися рівні показників самоствалення студентів з інвалідністю, що проявляються у самоповазі, симпатії, схваленні позицій, дій, думок, установок, вподобань. Так, майже 40% досліджуваних з інвалідністю набрали високі бали по шкалам самоповага, аутосимпатія, самоінтерес, самоприйняття та саморозуміння, що вказує на наявність у них поваги до самих себе, яка пов'язана з їх можливістю прийняти свої фізичні вади; студенти почали симпатизувати своїй особистості, адекватно реагувати на критику, мають впевненість у своїх силах. Знизився рівень самозвинувачення, що є позитивним показником у нашій роботі. Це свідчить про те, що послабилася вимогливість до самих себе. Показники за іншими методиками, що використовувалися в дослідженні до та після проведення формульованого експерименту значущо не змінилися. Варто відмітити, що практичний аналіз досліджуваних проблем професійної мотивації та професійного самовизначення студентів з інвалідністю в ЗВО дозволив зробити висновок про те, що професійне становлення вимагає спеціальної роботи у їх розвитку. Тому одним із головних завдань психологічної науки сьогодні є пошук і обґрунтування шляхів цілеспрямованого формування

професійної самосвідомості студентів з інвалідністю в освітньому середовищі. Облік специфічних особливостей професійної мотивації, рівно як і пошук результатів її вдосконалення, є істотною передумовою успіху всієї роботи профорієнтації у ЗВО.

ВИСНОВКИ ТА ПЕРСПЕКТИВИ ПОДАЛЬШИХ ДОСЛІДЖЕНЬ / CONCLUSIONS AND PROSPECTS FOR FURTHER RESEARCH

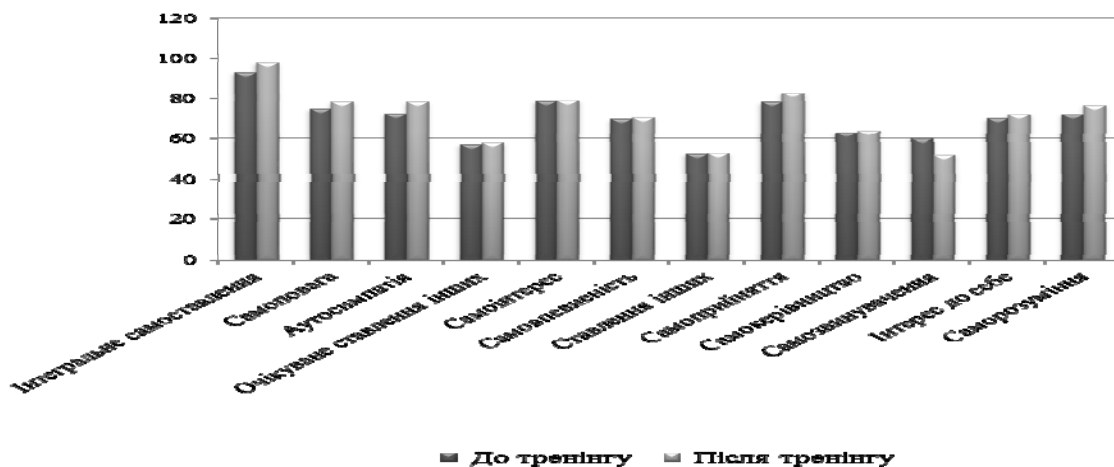
За результатами тренінгової програми, спрямованої на розвиток мотивації досягнення та інтересу до діяльності студентів з інвалідністю можна зробити наступні висновки:

1. Створення спеціальних технологій є необхідною умовою розвитку мотивації до професійної діяльності студентів з інвалідністю. Вони підвищують інтерес та прагнення особистості до виконання професійної діяльності, формують навички самоствавлення та розвивають здатність до самомотивації у професійній діяльності.

2. Розроблена комплексна програма мотиваційного тренінгу, яка складається з 3 взаємопов'язаних блоків «Саморозуміння», «Мотиваційно-цільовий», «Ціннісно-смісловий» є дієвим і ефективним методом формування впливу, що містить форми активності, які спрямовані на усвідомлення, корегування та формування нових ефективних професійних навичок та саморозуміння. Загальна тривалість тренінгової програми - 24 години, що складає 12 занять та проводилась протягом 3 тижнів.

3. У результаті впровадження програми у студентів з інвалідністю спостерігається підвищення показників за шкалами: самоповага, аутосимпатія, самоінтерес, самоприйняття та саморозуміння.

4. Виявлено підвищення показників у всіх компонентах мотивації навчання студентів з інвалідністю, а особливо набуття знань. Зазначені зміни за показниками свідчать про ефективність розробленого тренінгу. Тобто, сформовано внутрішню готовність студентів з інвалідністю самостійно планувати, коригувати та реалізовувати перспективи своєї професійної діяльності, через самопізнання, саморозуміння та самоприйняття індивідуальних здібностей, можливостей з урахуванням обмежень функцій організму.

5. Відмічено, що тренінг сприяв розвитку мотивації досягнень студентів з інвалідністю, через актуалізацію мотивів особистісного самовизначення, автономності, компетентності, самокерівництва діяльністю, усвідомлення мотивуючого потенціалу професії. У результаті роботи сформовано навички використання продуктивних мотиваційних стратегій в професійному та особистісному розвитку студентів з інвалідністю.

Перспективи подальших досліджень полягають у розробленні комплексної системи практичних заходів, спрямованих на формування професійної мотивації студентів з інвалідністю на різних етапах професійного становлення, розвитку їх особистісних ресурсів, сприяння автономності, розширення можливостей (від інтеграції до самореалізації).

СПИСОК ВИКОРИСТАНИХ ДЖЕРЕЛ / REFERENCES (TRANSLATED AND TRANSLITERATED)

- [1] О. В. Бобкова, *Обучение студентов-инвалидов и студентов с ограниченными возможностями здоровья*. Саранск, Россия: Мордов. гос. пед. ин-т, 2001.
- [2] Л. С. Богомаз, *Тренинг самосознания личности*. Витебск, Россия: Изд-во УО «ВГУ им. П. М. Машерова», 2004.
- [3] В. А. Бодров, *Методология системного и субъектно-деятельностного подходов в исследованиях профессиональной пригодности*. Москва, Росси: Ин-т психологии РАН, 2005.
- [4] О. І. Вітковська, «Психологічні умови професійного самовизначення випускників середніх шкіл у процесі профконсультації», автореф. дис. канд. наук, Ін-т педагогіки і психології професійної освіти АПН України. Київ, 2002.
- [5] Е. В. Воеводина, «Риски профессионального самоопределения студентов с инвалидностью в сфере высшего образования», *Профессиональное образование и рынок труда*, № 4, с. 18–27, 2018.
- [6] Е. В. Воеводина, «Проблемы профессионального самоопределения людей с инвалидностью», *Человек. Общество. Инклюзия*, № 1(25), с. 22–27, 2016.
- [7] Е. В. Емельянова, *Психологические проблемы современных подростков и их решение в тренинге*. Москва, Россия: Генезис, 2015.
- [8] В. А. Климчук, *Тренинг внутренней мотивации. Программа развития: теория и методика*. Санкт-Петербург: Речь, 2006.
- [9] А. О. Курбатова, «Особистісні чинники мотивації навчання студентів з інвалідністю у закладах вищої освіти», *Актуальні проблеми психології*, т. VI, вип. 16, с. 404–413, 2019.
- [10] Н. П. Максимчук, «Психологічні основи становлення ціннісних орієнтацій майбутнього вчителя в процесі професійної підготовки», автореф. дис. канд. наук, Нац. пед. ун-т імені М. П. Драгоманова. Київ, 2000.
- [11] К. Л. Мілютіна, *Теорія та практика психологічного тренінгу*. Київ, Україна: МАУП, 2004.

- [12] Л. З. Сердюк, *Психологічні технології самодетермінації розвитку особистості*. Київ, Україна: Ін-т психології імені Г. С. Костюка НАПН України, 2018.
- [13] Н. А. Романович, *Довузовская подготовка и профориентация инвалидов и лиц с ограниченными возможностями здоровья в системе профессионального образования*. Челябинск, Россия: Полиграф-Мастер, 2014.
- [14] Л. З. Сердюк, та О. І. Купрєєва, «Комплексна програма розвитку мотивації учіння та професійного становлення майбутнього фахівця у ВНЗ», *Актуальні проблеми навчання та виховання людей з особливими потребами*, № 10(12), с. 205–218, 2013.

COMPREHENSIVE PROGRAM OF PSYCHOLOGICAL SUPPORT OF PROFESSIONAL FORMATION OF STUDENTS WITH DISABILITIES IN HIGHER EDUCATION INSTITUTION

Alona Kurbatova,

Candidate of Psychological Sciences,
Senior Lecturer, Department of Psychology,
Institute of Social Technologies at the
Open International University of Human Development «Ukraine».
Kyiv, Ukraine.

 <https://orcid.org/0000-0003-4173-0504>
alenakurbatova@ukr.net

Abstract. The article is devoted to the most fateful choice in human life – the choice of profession – because it provides not only the opportunity to find their place in social and professional social structure, but also the choice of lifestyle, ideas and image of their future through self-identification, self-development and self-realization. That is why the professional choice of the individual is determined by a large number of external and internal factors. Professional self-determination of young people with disabilities is the subject of research in theoretical and practical psychology, as this process is basic in terms of inclusion of this category of the population in the educational, professional and industrial spheres. Adequately chosen profession, effectively constructed educational-professional and career route expand rehabilitation, social-adaptive opportunities of students with disabilities and promote their personal self-realization. However, professional self-determination in the face of functional, sensory and somatic limitations is a complex process associated with a number of difficulties and risks. Among the external risks, researchers single out, first of all, the social stigma of people with

disabilities as ineffective, unable to withstand the load of students and staff; environmental barriers that affect not only the accessibility of the educational institution and place of work, but also the motivation to obtain a profession, build a professional future. Internal difficulties include self-stigmatization – getting used to the image of an incapacitated, weak, inactive person. This forms a passive life strategy, low educational and professional motivation. Limited functional, sensory, and somatic capabilities often narrow the range of occupations available to young people with disabilities. The current state of the labor market does not guarantee them decent and necessary employment. As a result, the process of professional self-determination becomes spontaneous, there is a deviation in professional choice, which affects further educational and professional activities. In this regard, there is a need to use comprehensive career guidance work with high school students with disabilities, the forms and methods of which should take into account these difficulties and risks. Professional self-determination is closely related to professional orientation, as the preparation of the individual to define themselves in professional activities, and is part of the system of personal self-determination. Therefore, an important task of career guidance work with high school students with disabilities is to promote the formation of their own active life position as a necessary condition for their professional self-determination.

Keywords: professional self-determination; motivation to choose a profession; motivation to study; professional self-realization; professional orientation; personal factors of professional motivation; students with disabilities.

КОМПЛЕКСНАЯ ПРОГРАММА ПСИХОЛОГИЧЕСКОГО СОПРОВОЖДЕНИЯ ПРОФЕССИОНАЛЬНОГО СТАНОВЛЕНИЯ СТУДЕНТОВ С ИНВАЛИДНОСТЬЮ В УЧРЕЖДЕНИЯХ ВЫСШЕГО ОБРАЗОВАНИЯ

Курбатова Алена Александровна,

кандидат психологический наук, старший преподаватель
кафедры психологии Института социальных технологий
Открытого международного университета
развития человека «Украина».
Киев, Украина.

 <https://orcid.org/0000-0003-4173-0504>
alenakurbatova@ukr.net

Аннотация. Стаття посвящена самому судьбоносному выбору в жизни человека – выбору профессии – поскольку предполагает, не только возможность нахождения своего места в социальной и профессиональной общественной структуре, но и выбор стиля собственной жизни, представление и образ своего будущего через самоидентификацию, самоопределение, саморазвитие и самореализацию личности. Именно поэтому профессиональный выбор личности обуславливается большим количеством внешних и внутренних факторов. Профессиональное самоопределение молодежи с инвалидностью является предметом научных исследований теоретической и практической психологии, поскольку этот процесс является базовым с точки зрения включения данной категории населения в учебную, профессиональную и производственную сферы. Адекватно выбранная профессия, эффективно построенный учебно-профессиональный и карьерный маршрут расширяют реабилитационные, социально адаптивные возможности студентов с инвалидностью и способствуют их личностной самореализации. Однако профессиональное самоопределение в условиях функциональных, сенсорных и соматических ограничений это сложный процесс, связанный с рядом трудностей и рисков. Ученые среди внешних рисков выделяют, прежде всего, социальную стигматизацию лиц с инвалидностью как неэффективных, не способных выдерживать нагрузку студентов и сотрудников; барьеры среды, которые влияют не только на доступность учебного заведения и места работы, но и мотивацию получения профессии, построения профессионального будущего. К внутренним трудностям относят самостигматизацию – привыкание с образом нетрудоспособного, слабого, малоактивного человека. Это формирует пассивную жизненную стратегию, низкую обучающую и профессиональную мотивацию. Ограниченные функциональные, сенсорные и соматические возможности часто сужают набор доступных для молодежи с инвалидностью профессий. Современное состояние рынка труда не гарантирует им достойное и необходимое трудоустройство. Как следствие, процесс профессионального самоопределения приобретает стихийный характер, происходит отклонение в профессиональном выборе, что влияет на дальнейшую учебно-профессиональную деятельность. В этой связи возникает необходимость применения комплексной профориентационной работы со старшеклассниками с инвалидностью, формы и методы

которой должны учитывать указанные трудности и риски. Профессиональное самоопределение тесно связано с профессиональной ориентацией, как подготовкой личности к определению себя в профессиональной деятельности, и является составной частью системы личностного самоопределения. Поэтому важной задачей профориентационной работы со старшеклассниками с инвалидностью является содействие формированию собственной активной жизненной позиции как необходимого условия их профессионального самоопределения.

Ключевые слова: профессиональное самоопределение; ценностно-смысловая сфера; система личностных смыслов; профессиональные планы; самореабилитация; самокоррекция; самокомпенсация.

REFERENCES (TRANSLATED AND TRANSLITERATED)

- [1] O. V. Bobkova, *Obuchenie studentov-invalidov i studentov s ogranichennymi vozmozhnostyami zdorov'ya*. Saransk, Rossiya: Mordov. gos. ped. in-t, 2001.
- [2] L. S. Bogomaz, *Trening samosoznaniya lichnosti*. Vitebsk, Rossiya: Izd-vo UO «VGU im. P. M. Masherova», 2004.
- [3] V. A. Bodrov, *Metodologiya sistemnogo i sub"ektno-deyatel'nostnogo podhoda v issledovaniyah professional'noj prigodnosti*. Moskva, Rossi: In-t psikhologii RAN, 2005.
- [4] O. I. Vitkovska, «*Psykholohichni umovy profesiinoho samovyznachennia vypusknnykiv serednikh shkil u protsesi profkonsultatsii*», avtoref. dys. kand. nauk, In-t pedahohiky i psykholohii profesiinoy osvity APN Ukrainy. Kyiv, 2002.
- [5] E. V. Voevodina, «*Riski professional'nogo samoopredeleniya studentov s invalidnost'yu v sfere vysshego obrazovaniya*», *Professional'noe obrazovanie i rynek truda*, № 4, s. 18–27, 2018.
- [6] E. V. Voevodina, «*Problemy professional'nogo samoopredeleniya lyudej s invalidnost'yu*», *СHелovek. Obshchestvo. Inklyuziya*, № 1(25), s. 22–27, 2016.
- [7] E. V. Emel'yanova, *Psikhologicheskie problemy sovremennykh podrostkov i ih reshenie v treninge*. Moskva, Rossiya: Genezis, 2015.
- [8] V. A. Klimchuk, *Trening vnutrennej motivacii. Programma razvitiya: teoriya i metodika*. Sankt-Peterburg: Rech', 2006.
- [9] A. O. Kurbatova, «*Osobystisni chynnyky motyvatsii navchannia studentiv z invalidnistiu u zakladakh vyshchoi osvity*», *Aktualni problemy psykholohii*, t. VI, vyp. 16, s. 404–413, 2019.

- [10] N. P. Maksymchuk, «Psykhologichni osnovy stanovlennia tsinnisnykh oriientatsii maibutnoho vchytelia v protsesi profesiinoy pidhotovky», avtoref. dys. kand. nauk, Nats. ped. un-t imeni M. P. Drahomanova. Kyiv, 2000.
- [11] K. L. Miliutina, Teoriia ta praktyka psykhologichnoho treninhu. Kyiv, Ukraina: MAUP, 2004.
- [12] L. Z. Serdiuk, Psykhologichni tekhnolohii samodeterminatsii rozvytku osobystosti. Kyiv, Ukraina: In-t psykhologii imeni H. S. Kostiuka NAPN Ukrainy, 2018.
- [13] N. A. Romanovich, Dovuzovskaya podgotovka i proforientaciya invalidov i lic s ogranichennymi vozmozhnostyami zdorov'ya v sisteme professional'nogo obrazovaniya. Chelyabinsk, Rossiya: Poligraf-Master, 2014.
- [14] L. Z. Serdiuk, ta O. I. Kuprieieva, «Kompleksna prohrama rozvytku motyvatsii uchinnia ta profesiinoho stanovlennia maibutnoho fakhivtsia u VNZ», Aktualni problemy navchannia ta vykhovannia liudei z osoblyvymy potrebamy, № 10(12), s. 205–218, 2013.

*Стаття надійшла до редакції
10 квітня 2022 року*

ЕКОНОМІКА

DOI [https://doi.org/10.32405/2522-9931-2022-20\(49\)-62-80](https://doi.org/10.32405/2522-9931-2022-20(49)-62-80)
УДК 334.021:65.017

Боровик Тетяна Михайлівна,

старший викладач кафедри економіки підприємництва та маркетингу
Черкаського державного бізнес-коледжу.
Черкаси, Україна.

 <https://orcid.org/0000-0003-2461-8342>
boroviktm@ukr.net

Тертишна Марина Русланівна,

здобувачка першого (бакалаврського) рівня вищої освіти
за спеціальністю 076 «Підприємництво, торгівля та біржова діяльність»
Черкаського державного бізнес-коледжу.
Черкаси, Україна.

 <https://orcid.org/0000-0002-7744-8976>
marinatertisna@gmail.com

Іванова Ірина Вікторівна,

кандидат педагогічних наук, доцент, доцент кафедри економіки
підприємництва та маркетингу Черкаського державного бізнес-коледжу.
Черкаси, Україна.

 <https://orcid.org/0000-0002-4769-3620>
irivik@gmail.com

МАЛИЙ БІЗНЕС УКРАЇНИ В УМОВАХ ПАНДЕМІЇ COVID-19

Анотація. Розвиток малого бізнесу та мікропідприємництва сприймається як одне з основних завдань економіки України. Незважаючи на досить активну діяльність різних державних структур щодо реалізації та покращення існуючих заходів, спрямованих на підтримку малого бізнесу, невирішеними залишаються низка різних гострих проблем, які негативно впливають на готовність молодих людей створювати самостійний бізнес в країні. Однією з найважливіших форм регулювання розвитку малого та мікропідприємництва є державна підтримка через їх особливий розроблений інструментарій ведення бізнесу, фінансовий механізм, інформаційно-правове поле з метою забезпечення гідних умов функціонування підприємництва і його розвитку. Державна підтримка суб'єктів малого підприємництва спрямована на фінансову, інформаційну, консультаційну підтримку, у тому числі підтримку у сфері інновацій, науки та промислового виробництва, підтримку суб'єктів малого бізнесу, які

проводять експортну діяльність, підтримку у сфері підготовки, перепідготовки та підвищення кваліфікації управлінських кадрів та кадрів ведення бізнесу. Запровадження обмежувальних заходів у зв'язку із запобіганням поширенню на території України пандемії COVID-19, призвело до значних негативних наслідків для бізнесу в цілому, внаслідок часткового або повного зупинення функціонування частини підприємств, ускладнення логістики, зниження попиту та руйнування ланцюгів поставок. Актуальність дослідження полягає у тому що в сучасних умовах економічної кризи, яка спричинена пандемією COVID-19, розвитком різних економічних процесів, подальший розвиток малого та мікропідприємництва потребує глибокого дослідження, особливо у здійсненні відповідної ефективної та гнучкої регіональної політики, потрібно також дослідити державну підтримку малих підприємств, щоб надати об'єктивну оцінку діяльності малого бізнесу в час економічної кризи.

Ключові слова: мале підприємництво; мікропідприємництво; малий бізнес; державне регулювання; державна підтримка; пандемія.

ВСТУП / INTRODUCTION

Постановка проблеми. Малий бізнес на сьогоднішній день є найпоширенішим видом бізнесу. Його простіше організувати, навіть маючи невеликий досвід у роботі чи його повну відсутність. Поступово розміри можуть збільшитись до середніх, за рахунок збільшення річного обороту та залучення більшої кількості ресурсів. Розвиток українського підприємництва налічує лише декілька десятиліть, і потребує більш глибоких теоретичних досліджень та аналізу в цілому, чіткого визначення його місця в суспільстві та державі взагалі, удосконалення шляхів розвитку в період пандемії та з метою подолання певних економічних та соціальних негараздів і кризових суспільно-економічних проблем [1]. Життєво необхідною складовою будь-якої здорової та успішної ринкової економіки є активний розвиток сектору малого підприємництва, який відіграє одну з головних ролей у створенні саме нових робочих місць та сприяє економічному зростанню та інноваційному розвитку. Особливих змін малий бізнес зазнав за останні два роки, у зв'язку з пандемією. У той час підприємці старалися знайти вихід, щоб зберегти свій бізнес та не стати банкрутами. Викликом для виживання малого бізнесу є застосування цифрових технологій, переведення бізнесу в онлайн-режим та онлайн-торгівлю. У той же час розвиток малого бізнесу викликав необхідність вдосконалення форм і методів управління на малих підприємствах, з урахуванням особливостей їх функціонування використання накопиченого досвіду роботи малих підприємств у країнах з розвинутою ринковою економікою.

Аналіз останніх досліджень і публікацій. Малий бізнес характеризується економіко-виробничими та соціально-економічними перевагами, а саме: гнучкість, динамізм, швидке пристосування до нових технології, здатність створювати та впроваджувати інновації, забезпечення соціальної стабільності, насичення ринку праці новими робочими місцями, відкритість доступу та легкість входження до цього сектору економіки. Крім того, мале підприємництво має і значні соціально-психологічні переваги, в основі яких лежить специфічна мотивація до праці, яка передбачає подолання елементів відчуження і залучення елементів економічного та неекономічного заохочення [1]. Питання формування малого бізнесу в Україні привертає увагу вітчизняних науковців, які дають різні трактування категорії «мале підприємництво». Зокрема О. Гетьман визначає мале підприємництво як самостійну господарську діяльність малих підприємств та громадян-підприємців. О. Білорус розглядає мале підприємництво як підвид підприємництва, що полягає у створенні і практичній реалізації нового економічного процесу. У дослідженнях Н. Волощук наголошено, що це особливий вид діяльності з врахуванням творчих здібностей підприємця та інноваційних підходів. О. Матусова мале підприємництво виділяє сектором регіональної економіки. В. Фролова стверджує, що це самостійний органічним елемент ринкової економіки. О. Пукало мале підприємництво розглядає як самостійну діяльність, яка пов'язана з виробництвом продукції, наданням послуг [2, с. 124]. Думка вчених збігається в тому, що основна мета діяльності малого бізнесу це отримання прибутку та забезпечення соціального ефекту. Їхні праці і зараз користуються великим попитом у підприємців-початківців та являються певною базою у кваліфікованих фахівців.

С. Варналій зазначає, що роль і місце малого бізнесу в українській економіці найкраще проявляється і аналізується через сукупність наступних функцій:

- формування конкурентного середовища;
- надання гнучкості ринковій економіці;
- сприяння швидкому розвитку;
- поглинання надлишкової робочої сили під час циклічних спадів та структурних зрушень економіки;
- створення нових робочих місць;
- пом'якшення соціальної напруги і демократизації ринкових відносин шляхом формування середнього класу в суспільстві [3, с. 60].

Основною економічною функцією малого бізнесу за працею І. Серової є його інтегральна роль в ринковій економічній системі. Тоді як соціальна функція – це можливість для широких верств населення реалізувати свої організаторські, підприємницькі і творчі здібності, а також забезпечити себе роботою [4, с. 12]. Крім того, економічна функція малого бізнесу виражається у

функціонуванні підприємства і проявляється виходом його товару на ринок, а також в отриманні виручки від продажів і збільшення надходжень до бюджету за рахунок сплати податків і зборів. Малий бізнес сприяє зміцненню економічної незалежності населення і, як наслідок, зростання платоспроможності попиту, а от соціальну роль малого підприємництва можна оцінити зниженням рівня безробіття, створенням умов для реалізації потенційних можливостей громадян. Отже, мале підприємництво є органічним структурним елементом ринкової економіки. Воно є одночасно метою і інструментом розвитку ринкової економіки. Його двоїста роль підтверджена результатами аналізу властивих малим підприємствам функцій.

МЕТА ТА ЗАВДАННЯ / AIM AND TASKS

Метою даної статті є з'ясування ролі малого бізнесу та мікропідприємництва у національній економіці, значна увага приділена державній підтримці зазначеного сектору економіки в Україні та світі, а також дослідження впливу пандемії на його розвиток.

Відповідно до зазначеної мети у статті поставлено такі *завдання*: розглянути сутність малого бізнесу та мікропідприємництва та визначити його головні проблеми спричинені пандемією COVID-19; дослідити у динаміці основні показники діяльності суб'єктів малого підприємництва; проаналізувати та порівняти інструменти державної фінансової підтримки економіки від впливу пандемії в країнах ЄС та Україні; визначити перспективні напрямки державної допомоги малому бізнесу в умовах пандемією COVID-19.

ТЕОРЕТИЧНІ ОСНОВИ ДОСЛІДЖЕННЯ / THE THEORETICAL BACKGROUNDS

Малий бізнес відіграє ключову роль в економіці України, забезпечуючи близько 64% доданої вартості, 81,5% зайнятих працівників, суб'єктів господарювання та 37% податкових надходжень [5]. Основними нормативно-правовими актами, що регулюють сферу малого підприємництва в Україні є Господарський кодекс України, Податковий кодекс України, Закон України «Про розвиток та державну підтримку малого і середнього підприємництва в Україні» тощо. Основним фінансовим інструментом, який регулює взаємовідносини малого бізнесу з державою є оподаткування та вид податкового режиму – загальний чи спеціальний. Саме спеціальний податковий режим спрямований на стимулювання малого підприємництва, а його система припускає тільки один вид податку: єдиний податок, який сплачується до місцевого бюджету та єдиний соціальний внесок, що зараховується на рахунки органів Пенсійного фонду України [6].

Податковий кодекс регламентує низку переваг для суб'єктів малого підприємництва:

- спрощується ведення поточного бухгалтерського обліку та форм фінансової звітності;
- замість різноманітних форм податкової звітності за податками та зборами, які заміщуються єдиним податком, заповнюється одна форма звітності;
- значно спрощуються розрахунки, пов'язані з визначенням сум податків.

Але поряд із спрощеною системою звітності існують і певні вади, які стримують розвиток малого підприємництва це:

- обмеження обсягів виручки суб'єктів малого бізнесу;
- підприємство може перейти на спрощену систему оподаткування зареєструвавшись платником єдиного податку, якщо виконується низка вимог, визначених законодавством;
- суми єдиного податку фізичної особи-платника податку сплачуються авансом за звітний період (квартал).

Думка вчених збігається в тому, що для стабільного розвитку малого та середнього бізнесу, особливо на початковому етапі, потрібна державна підтримка. За відсутності ефективної державної допомоги в останні роки спостерігається зменшення частки малого та середнього підприємництва, чисельності працевлаштованих на них та їх частки у загальнодержавних обсягах виробництв [7, с. 31].

Основними елементами державної підтримки підприємництва є:

1. Державні законодавчі акти на підтримку і розвиток підприємництва в цілому яка включає в себе правоохоронні механізми, що забезпечують дотримання законності і рівність представників малого бізнесу при взаємодії з державними органами та іншими підприємствами. Важливим є застосування інструментів фінансової державної підтримки, зокрема: 1) певна часткова компенсація ставок за кредитами, що можуть надаватися на реалізацію різних економічних задумів суб'єктів малого підприємництва; 2) часткова компенсація лізингових платежів; 3) надання гарантій по кредитуванню суб'єктів малого підприємництва; 4) надання самих кредитів, зокрема малих позичок, для започаткування і ведення власної справи під не великий відсоток; 5) надання позик на придбання і впровадження інновацій; 6) компенсація видатків на розвиток кооперації між суб'єктами малого підприємництва; 7) фінансова підтримка щодо впровадження енергозберігаючих та екологічно чистих технологій; 8) інші види, які не забороненої чинним законодавством фінансової державної підтримки.

2. Система певних державних інститутів, які є відповідальними за безпосередній розвиток малого підприємництва, забезпечують реалізацію

державної політики в цій сфері і регулюють сферу малого бізнесу та управління інфраструктурою.

3. Інфраструктура підтримки підприємництва – система спеціалізованих установ, які є як комерційними так і некомерційними, що реалізують національні програми для розвитку всіх комерційних одиниць і регіональні програми розвитку бізнесу [8].

З метою впровадження комплексної системи нових можливостей стабілізації та сталого розвитку економіки України і підвищення рівня зайнятості населення шляхом збереження існуючих і стимулювання створення нових високопродуктивних робочих місць з гідними умовами праці протягом 2020–2022 років затверджено Державну програму стимулювання економіки для подолання негативних наслідків, спричинених обмежувальними заходами щодо запобігання виникненню і поширенню хвороби COVID-19. Отже, метою державної підтримки бізнесу є створення однакових умов для всіх суб'єктів господарювання, зайнятих у сфері бізнесу, а також вирівнювання підприємницьких структур з іншими сферами суспільного виробництва. Підтримка малого бізнесу з боку держави має важливе значення. Але вирішальна роль в успішній діяльності підприємств належить перш за все особистим якостям підприємця – талантові, інтелектові, освіченості, організаторським здібностям, наполегливості, цілеспрямованості, вмінню аналізувати ситуацію і йти на ризик.

МЕТОДИ ДОСЛІДЖЕННЯ / RESEARCH METHODS

Для вирішення поставленої мети у роботі використано наукові методи дослідження: емпіричні – на етапі збору даних щодо стану сектору малого бізнесу в Україні; комплексні, зокрема аналіз і синтез – при визначенні чинників, які впливають на стан малого бізнесу в умовах пандемії COVID-19; теоретичні (сходження від абстрактного до конкретного) – узагальнення світового досвіду щодо розроблених інструментів державної допомоги сектору малого бізнесу та визначення напрямів державної підтримки малого та мікропідприємництва в Україні в сучасних умовах; спеціальні методи наукового дослідження (методи групування, графічні методи, ряди динаміки) для узагальнення зібраних даних та представлення їх результатів у табличному та графічному вигляді.

РЕЗУЛЬТАТИ ДОСЛІДЖЕННЯ / RESULTS OF THE RESEARCH

За даними Державної служби статистики України можемо побачити та проаналізувати кількість суб'єктів малого підприємництва та мікропідприємництва у 2015–2019 роках (табл. 1).

Таблиця 1

Кількість суб'єктів малого підприємництва та мікропідприємства у 2015–2019 роках, одиниць

Роки	Кількість малих підприємств		Кількість мікропідприємств	
	Одиниць	Питома вага, %	Одиниць	Питома вага, %
2015	327 814	95,5	284 241	82,8
2016	291 154	95,0	247 695	80,8
2017	322 920	95,5	278 102	82,2
2018	339 374	95,4	292 772	82,3
2019	362 328	95,2	313 380	82,3
2020	355708	95,2	307871	82,4

**Джерело: складено авторами за даними [9, с. 51]*

Отже, кількість підприємств малого бізнесу станом на початок 2021 становила 355708 одиниць і це 95,2% від загальної кількості підприємств, а мікропідприємств – 307871, що становить 82,4 від загальної кількості. Можемо зробити висновок, що порівняно з попередніми роками у 2020 році кількість як малих підприємств так і мікропідприємств значно скоротилося, що негативно вплинуло на економіку країни. Протягом 2015–2019 років, тобто до початку певної економічної нестабільності через поширення пандемії COVID-19, спостерігається незначна, проте позитивна динаміка розвитку суб'єктів малого підприємництва в Україні (табл. 2).

Таблиця 2

Динаміка основних показників суб'єктів малого підприємництва впродовж 2015–2019 років

Показники	2015	2016	2017	2018	2019
Частка малого підприємництва у валовому внутрішньому продукту (ВВП), %	13	14	15	15	16
Кількість суб'єктів малого підприємництва, тис. од.	1958,4	1850,1	1789,4	1822,7	1923,0
В тому числі суб'єктів мікропідприємництва	1910,8	1800,7	1737,1	1764,7	1864,0
Частка малого підприємництва у структурі підприємництва, %	99,2	99,2	99,1	99,1	99,0
Чисельність зайнятих у малому підприємстві, тис. осіб	1576,4	1591,7	1658,9	1641,0	1746,6
Кількість малих підприємств на 10 тис. населення, од.	77	68	76	80	86

**Джерело: складено авторами за даними [9]*

Отже, за результатами даних у табл. 2 можемо побачити, що значення усіх показників є достатньо вагомими в економіці в цілому. Проте частка малого у валовому внутрішньому продукту (ВВП) є досить низькою і не перевищує 16%. Розвиток малого підприємництва є одним із першочергових пріоритетів Уряду України, що закріплено не лише в Угоді про асоціацію України з Європейським

Союзом [3] а і було відображено у Стратегії розвитку малого і середнього підприємництва в Україні на період до 2020 року.

Мікропідприємництво та мале підприємництво в Україні завжди існували у складних соціально-економічних умовах. Нинішня ситуація зумовлена на сам перед пандемією COVID-19, а потім вже наслідками подоланням третьої хвилі економічної кризи, яка розпочалась ще в 2014 році з огляду на військовий конфлікт на сході країни та анексію Криму, а головною перешкодою для подальшого зростання більшість представників малого бізнесу у 2019 році, за даними USAID KEY, називали складність законодавства, корупцію та недостатній попит (рис. 1).



Рис. 1 Головні проблеми малого бізнесу в 2019–2020 рр.

*Джерело: складено авторами за даними [10, с. 15]

Одним із чинників, що гальмує розвиток підприємництва в Україні міжнародними організаціями названо корупцію, що підтверджується даними Індексу глобальної конкурентоспроможності (табл. 3).

Таблиця 3

Рейтинг країн за The Global Competitiveness Index

Рейтинг	Країна	Індекс конкурентоспроможності
37	Польща	68,9
43	Росія	66,7
85	Україна	57,0
86	Молдова	56,7
96	Киргизстан	54,0

*Джерело: складено авторами за даними [11]

Отже, за даними індексу конкурентоспроможності за 2019 рік можемо побачити, що Україна знаходиться на 85 місці із 141 країни, які є в даному рейтингу. За останні два роки дане досліджування не проводилося у зв'язку з пандемією COVID-19, а це означає, що Україна і наразі знаходиться у другій

частині списку, а якщо порівнювати 2018 і 2019 роки, то за той час країна в рейтингу опустилася і замість 83 місця посіла 85, тому можемо припустити, що в наступному році ми знову спустимося на декілька щаблів нижче. Як говорилося раніше, мале підприємництво забезпечує досить велику кількість нових робочих місць і при цьому можемо зазначити, що динаміка частки кількості найманих працівників малих суб'єктів господарювання у загальній кількості найманих працівників суб'єктів господарювання за вельми тривалий період з 2015 р. по 2019 р. може вважатися цілком позитивною, ці дані (рис. 2).



Рис. 2 Динаміка чисельності зайнятих та найманих працівників малих підприємств, %

*Джерело: складено авторами за даними [9, с. 63]

За даними рис. 2 можемо зробити висновок, що динаміка частки кількості зайнятих і найманих працівників на малих підприємствах трималась майже на одному рівні, і не зазнавала значних змін і свідчать про те, що значення цього показника є не стабільним і в середньому дорівнює 25–26%. Наразі проблеми суб'єктів малого та мікропідприємництва, незважаючи на вжиті з боку держави зусилля, залишаються незмінними протягом ряду років. Для того, щоб підприємства малого бізнесу могли нормально функціонувати та здійснювати свою економічну діяльність і збільшити свою частку у ВВП, необхідний комплексний соціально-економічний підхід, розробка нових заходів щодо регулювання бізнесу, широке використання інструментів державного регулювання, консолідація зусиль щодо підтримки його розвитку органами державної влади та місцевого самоврядування. Пандемія COVID-19, яка панує у світі, не тільки порушила економічну стабільність у країні, а й спричинила одну з найбільших економічних криз у світі. Порушення економічної стабільності

спричинило скорочення економічної активності і падіння ВВП, зростання безробіття, порушення цінової стабільності тощо. Запровадженні урядом обмежувальні заходи, які є необхідними для запобігання поширенню вірусу стали справжнім викликом не тільки для країни та її громадян, а й для підприємницького сектору. Введення карантинних заходів, які мали врегулювати становище в країні, призвели до значних негативних наслідків для бізнесу:

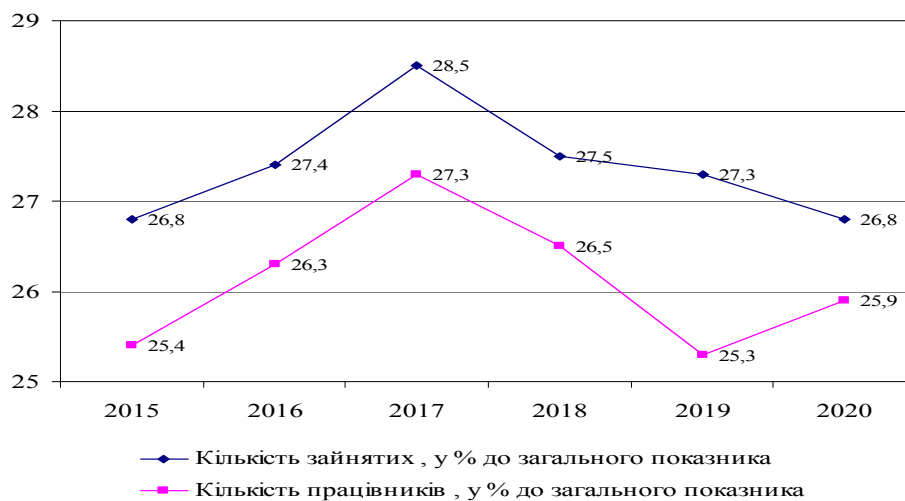
- часткова або повна робота частини підприємств;
- ускладнення логістики;
- звільнення частини працівників;
- надання тимчасових не нормативно визначних відпусток;
- вимушені скорочення тривалості робочого дня або тижня;
- зниження прибутків;
- руйнування ланцюгів поставок тощо.

Велика кількість підприємств різних секторів економіки, а особливо малі та мікропідприємства, зіткнулася з неможливістю здійснювати свою господарську та трудову діяльність, втратила доходи та опинилася на межі банкрутства і закриття, а діяльність інших підприємств була суттєво обмежена та жорстко контролювалася з боку держави. Багато компаній постали перед непростим вибором: збереження персоналу чи утримання бізнесу на плаву, тому великий відсоток підприємств оголосили про закриття або ще на початку карантину, або через деякий час. На рис. 3 ми можемо побачити дані аналізу Європейської бізнес-асоціації, який був спрямований саме на стан малих та мікропідприємств на тлі заходів, пов'язаних із запобіганням поширення COVID-19.



Рис. 3 Вплив світової пандемії на роботу малого бізнесу
*Джерело:складено авторами за даними [9; 12, с. 148]

Отже, 14% малих та мікропідприємств недоотримали від 50% до 75% виручки у своїй діяльності, 7% підприємств зазнали збитків до 50%, відсоток закриття становить 34% в той час, як залишились працювати і не збанкрутували 45% всіх малих підприємств. В Україні ж призупинили діяльність 277 тис. підприємців, і їх кількість із кожним днем продовжує зростати.[10], відповідно зросла і кількість безробітних.

Таблиця 4

Динаміка рівня безробіття в Україні 2017–2021 рр.

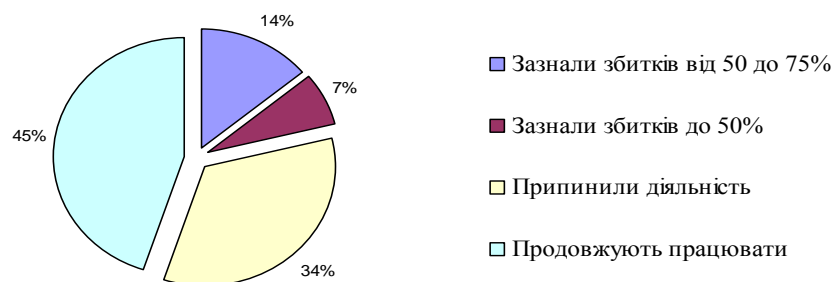
Рік	Зареєстрованих безробітних, тис. осіб
2017	352,5
2018	341,7
2019	338,2
2020	459,2
2021 (II кв.)	344,8

**Джерело: складено авторами за даними [9]*

За останні майже 2 роки кількість зареєстрованих безробітних зростає майже на 100 тис. осіб з у зв'язку з пандемією, тому що велика кількість малих підприємств не змогли працювати у цей скрутний час та збанкрутували (табл. 4).

Наразі суб'єкти малого та мікропідприємництва, як в Україні так і по всьому світу докладають багато зусиль для того, щоб адаптуватися до ситуації, яка відбувається в світовій економіці. Насамперед, мова йде про реалізацію нових можливостей в організації трудових відносин у зв'язку із введенням гнучкого режиму роботи та дистанційної (онлайн) праці [7, с. 33]. Значна кількість суб'єктів підприємницької діяльності на початку пандемії змінили канали збуту та перейшли на онлайн-торгівлю, щоб охопити якнайбільше цільової аудиторії та не залишитися повними банкрутами. Якщо говорити про допомогу приватним підприємцям, то допомогу для ФОП державою вже було здійснено, тобто це означає, що підприємці які зазнали значних економічних втрат могли можливість отримати одноразову допомогу від держави у розмірі 8000 грн., також було введено податкові канікули для підприємств до травня 2021 року і було списано частину податкових боргів в розмірі до 3030 грн. Також було запроваджене тимчасове звільнення від сплати податків фізичних осіб-підприємців та інші податкові заходи такі, як тимчасове зупинення проведення податкових перевірок, сплати відсотків для платників податків та платників соціального внеску.

Отже, можемо сказати, що встановлення пільг на час пандемії – це є правильний крок для допомоги малому бізнесу, тому уряду слід продовжувати в такому ж напрямку і надавати більше можливостей підприємцям для господарської діяльності.

Головними інструментами державної фінансової підтримки економіки від впливу пандемії в країнах ЄС стали:

- відстрочки чи зменшення податкових і соціальних внесків;
- фінансові гарантії;
- субсидії на заробітну плату;
- прямі позики;
- відстрочка кредитування;

- прями гранти / надання грошових коштів для мікропідприємств та самозайнятих осіб [13].

Зважаючи на одну з головних ролей малого підприємництва для сучасної економіки та покращення її стану, потрібна всебічна підтримка його розвитку. А головним завданням національних урядів, не тільки для відновлення економічної, політичної та соціальної стабільності країни, є створити гідну «подушку безпеки» для малих та мікропідприємств, які могли б працювати не тільки онлайн, а вже поверталися у режим офлайн, з перспективами свого подальшого розвитку. Державна підтримка в Україні хоч і відчувається у часи пандемії, але порівняно з допомогою яка надається в країнах світу ми значно відстаємо (рис. 4).



Рис. 4 Державна фінансова підтримка під час пандемії у 2020 році, млрд. дол. США

**Джерело: складено авторами за даними [13]*

Для удосконалення розвитку малого бізнесу в Україні необхідно покращити його державну підтримку. Потрібно розробити програми, які б допомагали малим підприємствам у разі різних ситуацій, куди б підприємці могли звернутися щоб дізнатися потрібну їм інформацію або вирішити питання з приводу бізнесу. Державна підтримка малого бізнесу має регіональний характер, розробляється кожним регіоном окремо, та має свої індивідуальні особливості. Так на сьогоднішній день існують наступні програми підтримки (табл. 5).

Таблиця 5

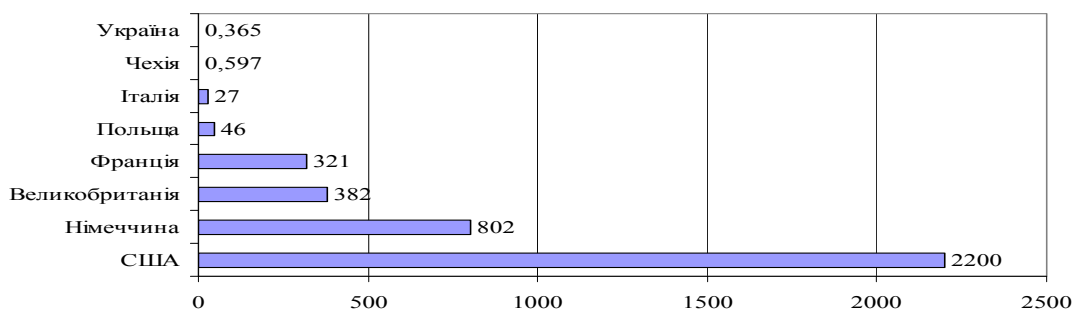
Програми підтримки для малого та середнього підприємництва в Україні станом на 30.11.2021 року

Територія програми	Матеріальна допомога, грант	Кредит	Навчання, консультації
Регіональні	11	2	1
Українські	8	20	0
Міжнародні	6	2	13
Всього	25	24	14

**Джерело: складено авторами за даними [14]*

У перспективі, Україна повинна забезпечити сталий розвиток власної інституційної, консультативної та законодавчої бази для політики у сфері малого бізнесу. На концептуальному рівні слід розробити законодавство про державну підтримку малого бізнесу на основі наступних основних положень:

- зберегти спеціальний закон про малий бізнес, який повинен встановлювати критерії для малого бізнесу, а також права малого бізнесу, відмінні від прав інших суб'єктів підприємництва;
- закон повинен містити норми, що гарантують суб'єктам малого підприємництва стабільні умови для розвитку їх діяльності;
- правила, що передбачають надання підтримки або пільг підприємцям, повинні бути правилами прямої дії, тобто їх отримання не повинно залежати від суб'єктивного рішення якого-небудь уповноваженого органу або посадової особи.

На регіональному рівні слід звернути увагу на наступні завдання, що сприяють формуванню системи державної підтримки малого бізнесу:

- виявлення і закріплення стабільного джерела бюджетних асигнувань на підтримку малого підприємництва, а також розробка раціональних механізмів використання виділених коштів;
- використання муніципальної власності і майнових прав в різних формах в інтересах малих підприємств, розподіл майна (зокрема, земельних ділянок) для розміщення інфраструктури підтримки малого бізнесу, раціональне використання існуючих виробничих потужностей;
- обмеження діяльності судових, контрольних та правоохоронних органів з метою правового захисту інтересів малого бізнесу, забезпечення їх безпеки і захисту прав власності;
- поліпшення освіти і пропаганди, спрямованих на стимулювання малого бізнесу, підготовку людей до створення власного бізнесу, формування відповідної громадської думки і перепідготовку державних службовців;
- налагодження взаємодії бізнес-асоціацій з державними органами, в тому числі на основі спеціальних угод [14, с. 37].

Напрямом удосконалення малого бізнесу в Україні є розширення доступу малого бізнесу до фінансових ресурсів для забезпечення сталого розвитку і нарощування свого потенціалу. Також в Україні варто застосовувати модель первинної інформаційної підтримки бізнесу на рівні громад, та інформаційного пункту підприємця (ІПП). Цільовою аудиторією є переважно мікробізнес та потенційні підприємці Громади. Проблема полягає у низькій обізнаності підприємців про наявні можливості державної підтримки. Наступним напрямом удосконалення малого бізнесу в Україні є його цифровізація. Цифрові технології знаходяться в центрі сьгоднішніх новин через їхнє широке використання під час спалаху COVID-19 [15]. Цифрові платформи можуть створювати нові професії

та робочі місця. Малий бізнес може вийти на віддалені ринки, які не мають інфраструктури. Але для цифровізації малого бізнесу потрібні значні матеріальні вкладення, саме тому не в усіх малих підприємств є змога це зробити, і в цьому їм може допомогти краудфандинг. Головним інструментом краудфандингу як саме джерела фінансування виступають Інтернет-платформи, тому що саме вони можуть надати можливість задовольнити всі потреби обох сторін, розробників і інвесторів та значно спрощують даний процес. Наразі основними платформами є Kickstarter та IndieGoGo, Crowdfunde, Rockethub, Fundrazr, Ulule, FundedByMe, MyMicroinvest, Symbid, які були створені у провідних країнах Західної Європи та Північної Америки [7]. Підвищення ефективності, викликане цифровими технологіями, може допомогти малому бізнесу розширювати свої масштаби.

ВИСНОВКИ ТА ПЕРСПЕКТИВИ ПОДАЛЬШИХ ДОСЛІДЖЕНЬ / CONCLUSIONS AND PROSPECTS FOR FURTHER RESEARCH

Макроекономічна стабільність в Україні і світі протягом останніх років була порушена в результаті поширення пандемії COVID-19. Порушення стабільності в цілому відбулося як на глобальному рівні, так і на рівні національних економік. Найбільш уразливими в нинішніх умовах при порушенні економічної стабільності все ще залишаються суб'єкти малого та мікропідприємництва, які є більш ризиковими групами і не мають достатньої підтримки та гідних умов розвитку. До труднощів, які утворилися ще на початку пандемії додалися нові, які пов'язані із більш широким аспектом економічної не стабільності: значні фінансові втрати, вимушене скорочення штату співробітників, зменшення кількості робочих місць, підвищений ризик банкрутства та інші. Отже, на сучасному етапі розвитку ринкової економіки України мале підприємництво вимушене долати ряд економічних бар'єрів, основною причиною яких є неефективна фінансова підтримка, надмірний податковий тиск, не досконало розроблені програми для функціонування бізнесу під час пандемії та інші обмеження, встановлені на законодавчому рівні. Тому головним шляхом подолання цих перешкод має стати досягнення рівності в тому, що інтереси підприємництва мають захищати самі підприємці. Роль держави має полягати тільки в покращенні необхідної інфраструктури, створенні ефективної правової бази та наглядом за дієвістю розроблених програм, які б створили простір та умови для розвитку різних громадських організацій та інших асоціацій, створених для вирішення проблем розвитку малого бізнесу в Україні.

Перспективи подальших досліджень лежать у площині аналізу взаємодії малого бізнесу та мікропідприємництва з урядом, впровадження

цифрових технологій у господарську діяльність та їх вплив на результативність з урахуванням геополітичної ситуації, що склалася на даний час.

СПИСОК ВИКОРИСТАНИХ ДЖЕРЕЛ / REFERENCES (TRANSLATED AND TRANSLITERATED)

- [1] Т. І. Зосименко, «Роль малого бізнесу в соціально-економічному розвитку країни», *Ефективна економіка*, № 10, 2013.
- [2] В. В. Міца, «Малий бізнес як суб'єкт економічної системи регіону», *Вісник ЖНУ. Міжнародні економічні відносини та світова економіка*, № 20, ч. 2, с. 123–126, 2018.
- [3] З. С. Варналій, «Тенденції становлення малого підприємництва в Україні», *Ринкові перетворення*, № 7, с. 58–64, 2003.
- [4] І. А. Серова, та В. О. Шаповалова, *Бізнес-статистика*. Харків, Україна: ХНЕУ, 2009.
- [5] Підтримка малого і середнього підприємства, *Урядовий портал*. [Електронний ресурс]. Доступно: <https://is.gd/FiYDw5> Дата звернення: Квіт. 13, 2022.
- [6] О. Мироненко-Шульган, *Малий бізнес в умовах пандемії COVID-19: правове регулювання фінансової підтримки держави*. [Електронний ресурс]. Доступно: <https://is.gd/bYy9S4> Дата звернення: Квіт. 13, 2022.
- [7] Т. М. Боровик, «Основні вектори розвитку малого та середнього бізнесу в Україні та світі. Проблеми і перспективи розвитку малого і середнього бізнесу», у *Проблеми та перспективи розвитку малого і середнього бізнесу*; С. Д. Лучик. Ред. Чернівці, Україна: Технодрук, 2021, розд. 1. підр. 1.2, 1.3, с. 20–57.
- [8] Верховна Рада України. (2012, Берез. 22). *Закон № 4618-VI «Про розвиток та державну підтримку малого і середнього підприємства в Україні»*. [Електронний ресурс]. Доступно: <https://is.gd/tu15Ph>
- [9] Діяльність суб'єктів великого, середнього, малого та мікропідприємництва 2020 рік, *Державна служба статистики України*, 2021. [Електронний ресурс]. Доступно: <https://is.gd/iymwtl> Дата звернення: Квіт. 13, 2022.
- [10] Системний звіт «Великі проблеми малого бізнесу» (березень 2020), *Рада бізнес-омбудсмена*, 2021. [Електронний ресурс]. Доступно: <https://is.gd/qbtmnn> Дата звернення: Квіт. 13, 2022.
- [11] IMD Global Competitiveness Rating, *Humanitarian portal*, 2021. [Online]. Available: <https://is.gd/7HDWOJ> Assessed on: Apr. 13, 2022.
- [12] Р. І. Шевченко-Перепьолкіна, «Шляхи розвитку малого бізнесу в умовах COVID-19», *Інфраструктура ринку*, № 49, с. 147–151, 2020.
- [13] Захист малого і середнього бізнесу під час пандемії: ЄС, Швейцарія, Велика Британія, США, ЄС, *Інформаційно-дослідницький центр Верховної Ради України*, 2020. [Електронний ресурс]. Доступно: <https://is.gd/OCHErh> Дата звернення: Квіт. 13, 2022.

- [14] Країни Східного партнерства 2020. Оцінка стану реалізації Акту про малий бізнес для Європи, *Акт про малий бізнес, український профіль*, 2020. [Електронний ресурс]. Доступно: <https://is.gd/dYLzva> Дата звернення: Квіт. 13, 2022.
- [15] Цифрова економіка: модні, ризики та соціальні детермінанти, *Центр Разумкова*, 2020. [Електронний ресурс]. Доступно: <https://is.gd/4KsZI6> Дата звернення: Квіт. 13, 2022.

SMALL BUSINESS OF UKRAINE IN THE CONDITIONS OF THE COVID-19 PANDEMIC

Tetiana Borovyk,

senior lecturer of the department economics of entrepreneurship and marketing Cherkasy State Business College.
Cherkasy, Ukraine.

 <https://orcid.org/0000-0003-2461-8342>
boroviktm@ukr.net

Maryna Tertyshna,

candidate of the first (bachelor's) level of higher education in specialty 076 "Entrepreneurship, trade and exchange activities" Cherkasy State Business College.
Cherkasy, Ukraine.

 <https://orcid.org/0000-0002-7744-8976>
marinatertisna@gmail.com

Iryna Ivanova,

Candidate of Pedagogical Sciences, Associate Professor, Associate Professor of Entrepreneurship Economics and Marketing Cherkasy State Business College.
Cherkasy, Ukraine.

 <https://orcid.org/0000-0002-4769-3620>
irivik@gmail.com

Abstract. The development of small business and micro-entrepreneurship is considered as one of the main tasks of Ukraine's economy. Despite the active work of various government agencies to implement and improve the existing measures to support small business, a number of various acute problems remain unresolved, having a negative effect on the desire of young people to start their own business in the country. One of the most important forms of regulating the development of small and micro enterprises is state support through special tools for doing business, financial mechanism, information and legal field to ensure decent conditions for business and its development. State support for small businesses is aimed at financial, informational, and consulting aid, including

support in the field of innovation, science and industrial production, support for small businesses engaged in export activities, support in the field of training, retraining and advanced training of managerial and business personnel. The introduction of restrictive measures to prevent the spread of the COVID-19 pandemic in Ukraine has led to significant negative consequences for business as a whole, due to partial or complete shutdown of some enterprises, complicated logistics, reduced demand and destruction of supply chains. The relevance of the study is that in the current economic crisis caused by the COVID-19 pandemic and various economic processes, further development of small and micro enterprises requires in-depth research, especially related to implementing effective and flexible regional policies to provide an objective evaluation of small business activities during the economic crisis.

Key words: small enterprise; microenterprise; small business; state regulation; state support; pandemic.

МАЛЫЙ БИЗНЕС УКРАИНЫ В УСЛОВИЯХ ПАНДЕМИИ COVID-19

Боровик Татьяна Михайловна,

старший преподаватель кафедры экономики предпринимательства и маркетинга Черкасского государственного бизнес-колледжа.
Черкассы, Украина.

 <https://orcid.org/0000-0003-2461-8342>
borovikm@ukr.net

Тертышна Марина Руслановна,

соискательница первого (бакалаврского) уровня высшего образования по специальности 076 «Предпринимательство, торговля и биржевая деятельность» Черкасского государственного бизнес-колледжа.
Черкассы, Украина.

 <https://orcid.org/0000-0002-7744-8976>
marinatertisna@gmail.com

Иванова Ирина Викторовна,

кандидат педагогических наук, доцент,
доцент кафедры экономики предпринимательства и маркетинга Черкасского государственного бизнес-колледжа.
Черкассы, Украина.

 <https://orcid.org/0000-0002-4769-3620>
irivik@gmail.com

Аннотация. Развитие малого бизнеса и микропредпринимательства рассматривается как одна из основных задач экономики Украины. Несмотря на достаточно активную деятельность различных государственных структур

по реализации и улучшению существующих мер, направленных на поддержку малого бизнеса, нерешенными остаются ряд различных острых проблем, негативно влияющих на готовность молодых людей создавать самостоятельный бизнес в стране. Одной из важнейших форм регулирования развития малого и микропредпринимательства является государственная поддержка через особый разработанный инструментарий ведения бизнеса, финансовый механизм, информационно-правовое поле в целях обеспечения достойных условий функционирования предпринимательства и его развития. Государственная поддержка субъектов малого предпринимательства направлена на финансовую, информационную, консультационную помощь, в том числе поддержку в сфере инноваций, науки и промышленного производства, поддержку субъектов малого бизнеса, осуществляющих экспортную деятельность, поддержку в сфере подготовки, переподготовки и повышения квалификации управленческих кадров и кадров ведения бизнеса. Введение ограничительных мер в связи с предотвращением распространения на территории Украины пандемии COVID-19 привело к значительным негативным последствиям для бизнеса в целом вследствие частичного или полного приостановления функционирования части предприятий, усложнения логистики, снижения спроса и разрушения цепочек поставок. Актуальность исследования заключается в том, что в современных условиях экономического кризиса, вызванного пандемией COVID-19, различными экономическими процессами, дальнейшее развитие малого и микропредпринимательства требует глубокого исследования, особенно в осуществлении соответствующей эффективной и гибкой региональной политики, необходимо также исследовать государственную поддержку малых предприятий, чтобы дать объективную оценку деятельности малого бизнеса во время экономического кризиса.

Ключевые слова: малое предпринимательство; микропредпринимательство; малый бизнес; государственное регулирование; государственная поддержка; пандемия.

REFERENCES (TRANSLATED AND TRANSLITERATED)

- [1] T. I. Zosymenko, «Rol maloho biznesu v sotsialno-ekonomichnomu rozvytku krainy», Efektyvna ekonomika, № 10, 2013.
- [2] V. V. Mitsa, «Malyi biznes yak subiekt ekonomichnoi systemy rehionu», Visnyk ZhNU. Mizhnarodni ekonomichni vidnosyny ta svitova ekonomika, № 20, ch. 2, s. 123–126, 2018.
- [3] Z. S. Varnalii, «Tendentsii stanovlennia maloho pidpriemnytstva v Ukraini», Rynkovi peretvorennia, № 7, s. 58–64, 2003.

- [4] I. A. Sierova, ta V. O. Shapovalova, *Biznes-statystyka*. Kharkiv, Ukraina: KhNEU, 2009.
- [5] *Pidtrymka maloho i serednoho pidpryiemstva*, Uriadovyi portal. [Elektronnyi resurs]. Dostupno: <https://is.gd/FiYDw5> Data zvernennia: Kvit. 13, 2022.
- [6] O. Myronenko-Shulhan, *Malyi biznes v umovakh pandemii COVID-19: pravove rehuliuвання finansovoi pidtrymky derzhavy*. [Elektronnyi resurs]. Dostupno: <https://is.gd/bYy9S4> Data zvernennia: Kvit. 13, 2022.
- [7] T. M. Borovyk, «Osnovni vektory rozvytku maloho ta serednoho biznesu v Ukraini ta sviti. Problemy i perspektyvy rozvytku maloho i serednoho biznesu», u *Problemy ta perspektyvy rozvytku maloho i serednoho biznesu*; S. D. Luchyk. Red. Chernivtsi, Ukraina: Tekhnodruk, 2021, rozd. 1. pidr. 1.2, 1.3, s. 20–57.
- [8] Verkhovna Rada Ukrainy. (2012, Berez. 22). Zakon № 4618-VI, «Pro rozvytok ta derzhavnu pidtrymku maloho i serednoho pidpryiemstva v Ukraini». [Elektronnyi resurs]. Dostupno: <https://is.gd/tu15Ph>
- [9] *Diialnist subiektiv velykoho, serednoho, maloho ta mikropidpryiemnytstva 2020 rik*, Derzhavna sluzhba statystyky Ukrainy, 2021. [Elektronnyi resurs]. Dostupno: <https://is.gd/iymwtl> Data zvernennia: Kvit. 13, 2022.
- [10] *Systemnyi zvit «Velyki problemy maloho biznesu» (berezen 2020)*, Rada biznes-ombudsmena, 2021. [Elektronnyi resurs]. Dostupno: <https://is.gd/qbtmnn> Data zvernennia: Kvit. 13, 2022.
- [11] *IMD Global Competitiveness Rating*, *Humanitarian portal*, 2021. [Online]. Available: <https://is.gd/7HDWOJ> Assessed on: Apr. 13, 2022
- [12] R. I. Shevchenko-Perepolkina, «Shliakhy rozvytku maloho biznesu v umovakh COVID-19», *Infrastruktura rynku*, № 49, s. 147–151, 2020.
- [13] *Zakhyst maloho i serednoho biznesu pid chas pandemii: YeS*, Shveitsariia, Velyka Brytaniia, SShA, YeS, *Informatsiino-doslidnytskyi tsentr Verkhovnoi Rady Ukrainy*, 2020. [Elektronnyi resurs]. Dostupno: <https://is.gd/OCHErh> Data zvernennia: Kvit. 13, 2022.
- [14] *Krainy Skhidnoho partnerstva 2020. Otsinka stanu realizatsii Aktu pro malyi biznes dlia Yevropy, Akt pro malyi biznes, ukraïnskyi profil*, 2020. [Elektronnyi resurs]. Dostupno: <https://is.gd/dYLzva> Data zvernennia: Kvit. 13, 2022.
- [15] *Tsyfrova ekonomika: modni, ryzyky ta sotsialni determinanty*, *Tsentr Razumkova*, 2020. [Elektronnyi resurs]. Dostupno: <https://is.gd/4KsZI6> Data zvernennia: Kvit. 13, 2022.

*Стаття надійшла до редакції
13 квітня 2022 року*

DOI [https://doi.org/10.32405/2522-9931-2022-20\(49\)-81-102](https://doi.org/10.32405/2522-9931-2022-20(49)-81-102)

UDC 338.3:338.49

Oleksii Hutsaliuk,

Doctor of Economics Sciences, Associate Professor,
Vice-Rector for Scientific and Pedagogical Activities
PHEI «International European University».
Kyiv, Ukraine.

 <https://orcid.org/0000-0002-6541-4912>
alex-g.88@ukr.net

Iuliia Bondar,

Candidate of Economic Sciences, Associate Professor,
Associate Professor of Management and Economics' Department
Flight Academy of the National Aviation University.
Kropyvnytskyi, Ukraine.

 <https://orcid.org/0000-0003-2269-6208>
cooperjulia@ukr.net

Olha Kotsiurba,

Candidate of Economic Sciences, Associate Professor,
Associate Professor of the Department of Finance,
Banking and Insurance Central Ukrainian National Technical University.
Kropyvnytskyi, Ukraine.

 <https://orcid.org/0000-0001-6356-7301>
kotsyurbaolga@ukr.net

FORMATION OF ANALYTICAL PROVISION OF SUSTAINABLE FUNCTIONING OF SERVICE ENTERPRISES

Abstract The article is devoted to the theoretical substantiation and development of methodological support for the formation of analytical ground in frames of the sustainable operation of enterprises in the service sector. It is determined that analytical support of enterprises helps to study development trends, assess and investigate performance factors, justify management decisions, monitor their implementation, identify reserves to improve production efficiency, develop economic strategy for its development. The functional elements of the analytical subsystem as a component of the system of analytical support of enterprises' sustainable development in the service sector are determined. It is proved that the formation of analytical support for sustainable operation of enterprises in the service sector depends on the organizational and technological level of financial and managerial analysis of sustainable development of the

enterprise. The hotel business as the main component of the tourism industry is considered, the theoretical aspects and development of a new project of the hotel and restaurant industry are studied. It is specified that analytical support of management of the enterprises in services sphere is creation of information base, acceptance and estimation of validity of administrative decisions, revealing of degree of their implementation. The real state of the enterprise in the field of services, namely the institution of hotel and restaurant industry, including indicators of environmental and social activities; the quantitative influence of factors on the results of management is determined; identified reserves and internal capabilities of the enterprise. In particular, the competitive professions of the hotel and restaurant industry of the city are considered and the assessment of each of them is determined, as well as the characteristics of the restaurant business. The concept of eco- hotel is formed, and its main features, design, range of services, etc. are determined.

Keywords: analytical support; competitiveness; enterprises in the services industry; financial design; hotel and restaurant industry; sustainable development.

INTRODUCTION / ВСТУП / ВВЕДЕНИЕ

Formulation of the problem. Ensuring the effective functioning of the enterprise requires economically sound management of its activities. Enterprises of the tourism industry in Ukraine are one of the most profitable entities in the trade of services, the development of which affects the main segments of the national economy, such as industry, construction, transport, agriculture, consumer services, small and medium businesses.

The hotel business represents a major component of the tourism industry in terms of material and financial resources. There is a rapid growth in demand for hotel and restaurant facilities, in particular, for facilities made in comfortable conditions for potential consumers, and the market research procedure and the concept of hotel and restaurant facilities is appropriate and timely.

Therefore, in the conditions of responsibility and full economic independence of enterprises, there is a need for analytical support of economic activity, the purpose of which is not only to determine the financial situation at the enterprise and the degree of its capacity, but also ongoing work aimed at improving the financial condition of the enterprise. That is why the important task of analytical support of economic and financial activities is to identify the real state of the object, study its composition and properties, its comparison with known analogues or basic characteristics, normative values; detection of

changes in the financial stability of the object of study in spatio-temporal context. It also implies identification of the main factors that caused changes in the financial activities of the enterprise; forecast of the main trends of change for the future. At the same time, the issues of forming analytical support for the management activities of the enterprise become important.

Analytical support helps to study development trends, assess and investigate the factors of change in performance, justify management decisions, monitor their implementation, identify reserves to improve production efficiency, develop economic strategy for its development.

Analysis of recent research and publications. Researchers such as Mnykh [9], Kalnytska [8], and others have studied the problems of forming analytical subsystem.

Some issues of formation of analytical support for sustainable development were revealed in the works of Parasiy-Vergunenko [12], which substantiated the criteria for selecting indicators of sustainable development, and Gritsishen [5], which investigated the formation of analytical support for economic and environmental security. Organizational and economic principles of hotel and restaurant business management are considered in the works of the following researchers: Antonova [1], Burkinsky [2], Malskaya [10], Motorin [11], Stavskaya [13], Yuriev and Ivashchenko [14], and some other scientists. However, they are mainly devoted to the aspects of defining the concept of a mini-hotel with the concepts being designed, conducting market research of relevant services and segmenting consumers who may later be potential visitors to the projected institution, calculating the hotel area and more.

Despite the research of scientists, there are still issues that require more detailed and reasoned consideration of the development and conduct of all necessary analytical calculations of services to be provided by the hotel, development of proposals for interior design of the eco-hotel being designed, projected, etc., development and determination of the organizational structure of the institution, calculations of hotel staff, planning work for the next 5 years based on the main economic indicators of the projected hotel. The variety of approaches to the development of the analytical subsystem and organizational and economic principles of enterprise management in the field of services indicate a certain theoretical basis for the formation of analytical support for sustainable development of the enterprise [4]. At the same time, the problems of formation of analytical support for sustainable operation of enterprises in the service sector, as a basis for sustainable development, require further research and solutions to identify ways to improve the efficiency of the enterprise.

AIM AND TASKS / МЕТА ТА ЗАВДАННЯ / ЦЕЛЬ И ЗАДАНИЯ

The aim of the article is to study the organizational and technological aspects of the formation of analytical support for sustainable operation of enterprises in the service sector, as well as substantiation of developments for a new project of hotel and restaurant business in Kropyvnytskyi, Kirovohrad region, which will meet established sanitary and hygienic rules, product quality requirements and the level of service, and will be competitive in the market of hotel and restaurant services of the city where it should be designed.

In accordance with the stated purpose of the study, the following *tasks* were set:

- to study the factors of performance, to justify management decisions, to monitor their implementation, to identify reserves to improve production efficiency, to develop an economic strategy for its development
- to consider the hotel business as the main component of the tourism industry, to form the concept of eco – hotel, to determine its main features, design, range of services, etc.

THE THEORETICAL BACKGROUNDS / ТЕОРЕТИЧНІ ОСНОВИ ДОСЛІДЖЕННЯ / ТЕОРЕТИЧЕСКИЕ ОСНОВЫ ИССЛЕДОВАНИЯ

An important area of economic development of Ukraine is the tourism industry, which contributes to employment growth, intensification of investment processes, improving the country's image and is a significant source of income. The tourism industry as a multilateral phenomenon combines economic, social, environmental and cultural aspects. The integration of world economic processes and the use of the latest technological and logistical solutions affect the development of the tourism sector in Ukraine. The tourism industry has enormous potential for sustainable development, works closely with other sectors of the economy, is one of the most promising, dynamic and profitable in the world economy. Every year the importance of the tourism industry is constantly growing, and consequently the burden on the environment. Management and administration of the tourism industry at the current stage of economic transformation in Ukraine requires the search for non-traditional approaches and new views, including: improving tourism management, creating new methods of administration, developing economic policy for different categories of tourism enterprises, determining their development strategies opportunities of available resources.

RESEARCH METHODS / МЕТОДИ ДОСЛІДЖЕННЯ / МЕТОДИ ИССЛЕДОВАНИЯ

To solve this goal and tasks, the following research methods were used: statistical analysis – to analyze the development of eco-tourism, study global trends in tourism markets, determine the formation and implementation of eco-tourism; problem-oriented – for scientific substantiation of strategic directions of the solving of questions of administrative activity in tourism. On the basis of the system-analytical method, the theoretical generalization of scientific concepts, developments and offers of the leading domestic and foreign scientists devoted to formation and development of the organizational and economic mechanism of stimulation and support of subjects of ecological tourism is carried out.

RESULTS OF THE RESEARCH / РЕЗУЛЬТАТИ ДОСЛІДЖЕННЯ / РЕЗУЛЬТАТЫ ИССЛЕДОВАНИЯ

Substantiation of analytical support for sustainable development of enterprises in the service sector is based on determining the content of methodological, organizational, and technological aspects of the study on its formation. The basis for making various analytical decisions at the enterprise is the analysis of economic activity. The economic activity of service enterprises is inextricably linked with its financial activities [5]. Thus, the system of analytical support is presented in the form of financial, managerial, tax, environmental, and social components and, at the same time, has informational, control, and analytical functions. The allocation of separate systems of social and environmental, accounting and analytical systems while emphasizing the need for analysis of environmental and social components, indicates the need for duplication of data, because the information used to analyze environmental and social activities is formed in the accounting system – financial, management accounting, and the system of tax calculations. The individual blocks of integrated economic analysis determines the need to allocate space for the analysis of organizationally interconnected with other blocks integrated economic analysis and plays a role in achieving the goals of enterprises. Therefore, the analytical subsystem, which forms the analytical support of management decisions, is a separate component of the analytical system of the enterprise and should include the functional elements shown in Figure 1.

The analytical approach to the organization of the analysis involves the definition of individual indicators of the analysis and a simple comparison with previous periods without a thorough explanation of the reasons and possible ways to improve performance.

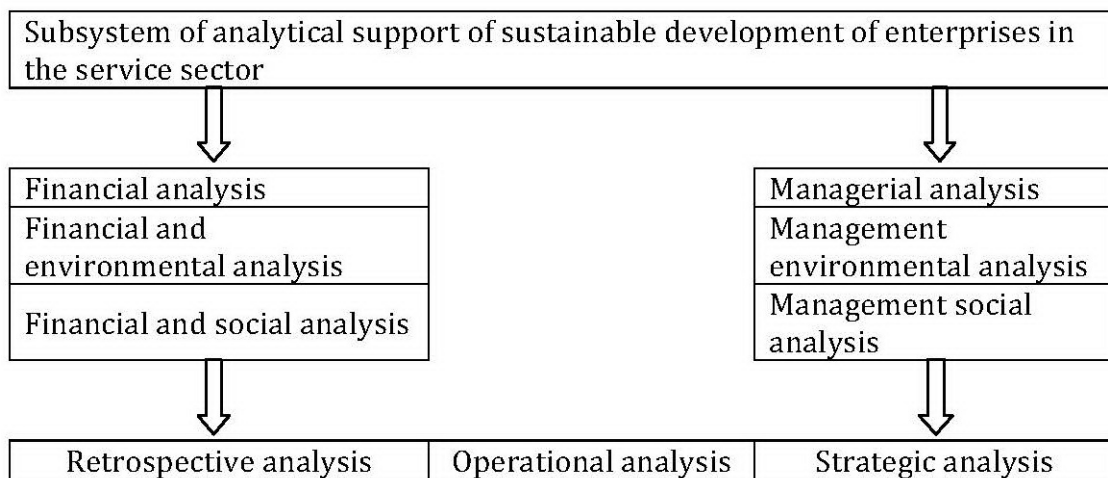

Figure 1 Subsystem of analytical support for the functioning of enterprises in the service sector

This approach is particularly dangerous in the context of sustainable development, as determining the directions of its implementation involves the use of methods and capabilities of financial and management analysis, as well as methods of analysis of non-financial indicators, which are the basis of non-financial reporting, and their non-use will lead to enterprise' loss of its benefits and opportunities. Managerial analysis in the system of analytical support provides a set of assessments of both internal and external capabilities of the enterprise, the results of which are aimed at determining the current state of the enterprise, its strengths and weaknesses, identifying current and strategic problems. The main objectives of management analysis are to obtain key parameters that provide an objective and complete information base to justify management decisions to achieve strategic, tactical, and operational goals of production and environmental and social activities [8]. In accordance with the defined tasks, the action of managerial analysis should be aimed at analyzing the resource opportunities to increase production and sales through better use of basic factors of production; assessment of indicators and parameters of costs, revenues and financial results to justify management decisions; prompt interpretation of information for management purposes; monitoring the activities of the enterprise to identify untapped opportunities for its development based on the principles of sustainable development.

It should be emphasized that the allocation of structural units of environmental and social analysis as part of management analysis will help assess information on the amount of income from the sale of environmental and

social products, current and capital environmental costs, waste, emissions and discharges, cost of processing and disposal, income and expenses from environmental and social investments, etc.

The implementation of analysis in the management system of sustainable development depends on the goals and needs of the subjects of analysis.

Accordingly, the analysis is performed in three sections: retrospective (based on historical information, reliable, providing an assessment of the impact of external and internal factors on environmental and social activities), operational (provides continuous monitoring of key parameters of the enterprise that have environmental and social consequences) and strategic (related to the implementation of systemic and situational approaches in the study of factors influencing the process of strategic management). Implementation of environmental and social analysis involves the use of methods that require justification and selection of indicators that best characterize the characteristics of the enterprise, environmental and social consequences of its activities, the impact of such consequences on the final results and value of the enterprise in the long, medium, and short term. The grouping of indicators of economic analysis in order to assess sustainable development is carried out by environmental and social activities of the enterprise.

The technological aspect of the research of the analytical subsystem characterizes the review and evaluation of a set of modern tools, methods, means by which the economic analysis of socially responsible activities of enterprises in the service sector is carried out.

The technological approach to the organization of analytical work is due to their productive effectiveness in the use of technical resources (tools), information resources (objects of labor), and the work of labor analysts. The technological structure of the analytical process allows ensuring a balance between the necessary resources and the results of creating a system of analytical support for management decisions. Technological integration of economic analysis on the basis of modern information systems increases the efficiency of analytical work by expanding the possibilities of factor analysis; identification and solution of new multi-dimensional problems that are solved using economic-mathematical methods and models; increasing the efficiency and cost-effectiveness of analytical work, etc.

The main task of analytical support, which is focused on meeting the needs of sustainable development management of enterprises in the service sector, is to find reserves to increase the value of the enterprise while increasing all types of capital, subject to strict principles of sustainable development. In accordance

with the tasks, it is necessary to assess the real state of the service sector, namely the institution of hotel and restaurant industry, including indicators of environmental and social activities; determine the quantitative impact of factors on business results; determine the reserves and internal capabilities of the enterprise. Kropyvnytskyi is a city and district center of Kropyvnytskyi district of Kirovohrad region. The city is quite developed and plays a significant role among the districts of Kirovograd region. The city has a population of 227,413 (as of January 1, 2019). The area of the city is 103 km. Height above sea level is 113 m. The main reservoir of the city is the river Ingul. The city of Kropyvnytskyi borders on the villages of Kropyvnytskyi district – the village of Sokolivske, village Sozonivka, village Solnichne, village Nove, village Voljnoye. The main structural and planning unit of the settlement are quarters with one-, two-, three-sided buildings and buildings on the perimeter. Multi-storey buildings are located in the city center, while one-storey buildings – on the outskirts. The city is electrified and telephoned. The city has centralized gas supply, water supply and sewerage. There are three hotel and restaurant complexes, 1 pizzeria, 7 cafes and 2 restaurants in Kropyvnytskyi. However, they differ from each other. In most cases, the set price does not correspond to the declared quality. The city's trade services are provided by 96 trade enterprises and the central market. In addition, the city has 6 car repair shops and 8 gas stations. The administrative and managerial staff is represented by 11 structural units.

The city of Kropyvnytskyi has many outstanding places of important cultural and historical significance. In particular, the architectural monuments of Kropyvnytskyi are:

- Cathedral of the Nativity of the Virgin (Greek Church), 1805–1812;
- Part of the Elizabethan fortress;
- Complex of buildings of the military town (late 1840s – early 1850s).
- Transfiguration Cathedral (architectural monument of the 18th – 19th centuries);
- Church of the Intercession, 1850–1875.

Since the city of Kropyvnytskyi is the center, it has a considerable transport system, as for the city of such importance. The distance in Kyiv direction is 305 km. The following roads pass through the city: Kropyvnytskyi – Kryvyi Rih – Zaporizhia (256 km), Kropyvnytskyi – Platonove (in Chisinau) – 257.9 km. In the city itself, there are several public transport routes, school buses, and others. As the projected facility will be located near the bus station, it can be reached by any route – urban or intercity. Location of the hotel enterprise: Kropyvnytskyi, Sukhumsky Lane 12.

When conducting marketing research, first one should analyze the area of

hotel and restaurant business to be designed, which identifies the hotel and restaurant business, that may be potential competitors to this institution (Table 1).

The projected facility is located at the intersection of long-distance roads, near the exit from the city of Kropyvnytskyi, but near the center – 2 km. The location of the hotel will allow guests to stay in it (casual tourists and tourists who come to the city for a specific purpose). Near the building, there is a shopping mall, a gas station, two car repair shops, 5 shops, 2 cafes, a hotel and restaurant complex, several restaurants and cafes. The institution will be located next to TRK Portal. The Kropyvnytskyi Hospital and the Elizabeth Fortress are located next to the institution. The facility will be located on one of the central streets of the city and a long-distance road.

It is also advisable to determine the capacity of the market. To do this, it is necessary to monitor the dynamics of the occupancy of accommodation establishments. This dynamics is shown in Table 1.

Table 1
Dynamics of hotel occupancy rates in Kropyvnytskyi

No	Index	2019 year	2020 tear	Deviation
1	Number of hotels	4	4	0
2	The average number of hotel rooms	20	20	0
3	Disposable capacity	60	60	0
4	Servicing rate possible	19710	19710	0
5	Number of tourists	6486	7066	580
6	Number of people / days of stay	14132	17665	3533
7	Hotel occupancy rate	3	3,5	0,5

Thus, as one can see from this table, the number of hotels, the average number of hotel rooms, one-time capacity and possible capacity in 2020, compared to 2019 has not changed. However, the number of tourists in 2020 increased by 580 people. The number of people / days of stay in 2019 was 14,132, and in 2020 it increased to 17,665, i.e., increased by 3,533 people / days. It can also be seen that the occupancy rate of hotels in 2020 increased by 0.5. From this, we can conclude that the number of tourists and their stay in hotels in 2020 has increased significantly, which shows the positive dynamics.

It is also worth analyzing the market of services in Kropyvnytskyi, i.e., to learn about the existing hotel and restaurant facilities in the city, their quantity and quality of services they provide (Table 2). As one can see from this Table, the city has only three hotels that can be classified as 3* and one motel, the total capacity of accommodation facilities is 55 units. There are no 4* and 5* hotels in the city, as it is inexpedient to place establishments of this level, because in this case there will be no demand for their services. The city has a low level of wages,

and wealthy residents are few, as well as rich guests of the city.

Table 2

Saturation of the city market with hotels and restaurants

No	Type of institution	Number of enterprises, units	Inventory number of places, units
Accommodation facilities			
1	Hotels 3*	3	55
2	Hotels without category	1	6
Total		3	54
Dining outlets (city center)			
1	Restaurants	2	390
2	Cafes	3	115
Total		5	505

The city has two restaurants and three cafes, with a total capacity of 1,000 units. Restaurants can be classified as “higher”, one cafe in the “higher” class, the rest – in the «first» class. From the above, we can conclude that the city is full of hotels and restaurants. To determine which hotel facilities are in the city and whether it is advisable to build another, it is necessary to study the competitors in this market of services, the services they provide, and the benefits they have. The results of this study are presented in Table 3.

Table 3

Competitive profiles of hotel and restaurant enterprises

Indicator	Hotel Maria	Hotel ApartUa	Motel Petrovsky
Inventory number of beds	29	18	6
Room size m2: Junior Suite standard	15 12	14 10	- 9
Category	3*	3*	Motel
The presence of hospitality and restaurant services	Restaurant	Restaurant	Café-bar
Location	Gorky Str., 1	Lenin Str., 244	Horjkogo Str.,4b
Additional services (free)	Summer playground with fountain, dance. platform	Dance floor	Storage chambers
Paid services (paid)	Live music	Sauna	Car service
Distance to the bus station	50 m	6 km	300 m

It is also advisable to research competitors in more detail to get acquainted with the range of services offered by hotels to their guests. To do this, a survey was conducted among city residents and guests staying in various hotels in the city. The results of the survey are presented in the Table 4, showing the scores on a five-point scale. As one can see from the Table above, the most points were scored by Hotel Maria – 55, in second place, there is Hotel ApartUa – 45 and last place is occupied by Motel Petrovsky – 41 points.

Table 4
Evaluation of competitors according to certain criteria

Indicator	Hotel Maria	Hotel ApartUa	Motel Petrovsky
1.1. Kropyvnytskyi city	5	5	5
1.2. Close to the city center	5	2	4
1.3. Traffic interchange	5	4	5
2.1. Room service	4	4	0
2.2. Baby cot in the room	4	0	0
2.4. Satellite and cable TV	4	4	1
2.5. Car parking	4	4	5
2.6. Taxi call	4	4	4
2.7. Organization and maintenance of banquets	5	5	0
2.8. Wireless free access	0	0	5
2.9. Constant change of hygiene items and disposable items in the rooms	4	4	3
3. Access to networks	3	3	3
4. Active marketing policy	3	1	2
5. Shop on the territory of the institution	5	5	4
Total	55	45	41

As one can see, the establishments are similar, but both establishments are in demand, as they are located in different parts of the city near transport hubs. Maria is next to the bus station, and ApartUa is next to the train station. Hotels offer the same services, but Maria provides extra beds for children, which is not available in other institutions.

Unlike hotels, the motel provides free Wi-Fi. Other services are the same in all accommodation establishments, but differ in quality, quantity, and other parameters. We can also present the data in the form of a chart (Figure 2), for a more accurate understanding and comparison.

Having researched the market of hotel services, it is necessary to pass to study of the market of hotel services as the designed establishment will contain restaurant.

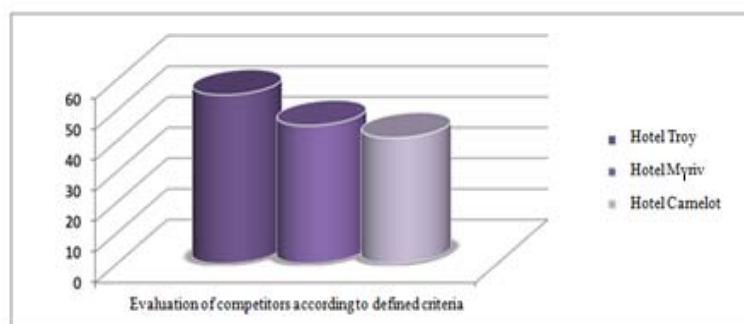

Figure 2 Evaluation of competitors according to certain criteria

Basic information about public catering establishments located near the designed institution under consideration can be given in the form of a Table 5.

Table 5

**Characteristics of restaurants within a radius of 500 m
 from the design site of the enterprise**

No	Type of institution, name	Address	Hours of work	Number of seats
1	Yapi Restaurant	Soborna, 1-a	9.00-24.00	180
2	<i>Caucasian Yard Cafe</i>	Soborna Str.,10	10.00-23.00	80
3	<i>Cafe Shish kebab yard</i>	street Yabluneva 1	10.00-20.00	50
4	Camelot Cafe-Bar	Gorky Str., 4b	8.00-23.00	50
Seats total:				360

Thus, one can see that the restaurant Yapi and cafe Caucasian Yard are located close to each other and near the bus station, which is a significant advantage. The Camelot Café-Bar provides catering services only to motel guests, i.e., it is a closed establishment. Cafe “Shish kebab” is located opposite the bus station, but not on the side of the road, so the main consumers of its services are tourists traveling by bus and locals. Also a significant proportion of its consumers are drivers of taxi and public transport. Yapi Restaurant is the largest restaurant in terms of capacity, designed mainly for banquets, buffets, holidays and anniversaries. Ordinary visitors make up a small percentage of profits. Cafe Caucasian Yard is the second largest institution. It often hosts corporate parties and small celebrations, as this institution is simpler than Yapi and does not require special formalities and is not designed for a specific contingent. The restaurant is designed to serve the middle class and does not have in its menu expensive and gourmet dishes. After learning the basic information about competitors, one should carefully examine the advantages, disadvantages, and features of these institutions that set them apart from others. After analyzing them (Table 6), we learn what to look for when designing own institution, and what services to provide.

As one can see, each institution has its advantages and disadvantages. The consumer constantly has to choose between a reasonable price and high quality food. The best option is the restaurant Yapi, although it is the most expensive among other restaurants. The main disadvantage of institutions is the staff. It is unqualified in Camelot and Shashlychny Dvir cafe. In general, almost all the staff of the institutions do not work in their specialty, only the administrators in Yapa and Kavkazsky Dvir have the necessary education.

Table 6

Characteristics of competitors

No	Type of institution, name	Advantages	Disadvantages	Peculiarities
1	Yapi Restaurant	Quality raw materials; High level service; Qualified staff	Beige food; High price; Long order fulfillment time; Obsessive staff	Availability of different cuisines of the world; Sophisticated and stylish interior
2	Caucasian Yard Cafe	Low prices; Large range of alcoholic beverages	Low quality dishes; Incompetent staff; Unattractive contingent; Loud music	It has a terrace and a fenced-in smoking room
3	Cafe „Shish kebab yard“	Low prices	Low quality of services; Unqualified staff	High turnover of one place; Location near the bus station
4	Camelot Cafe-Bar	Delicious food; Reasonable prices	Limited range of food and beverages; Unqualified staff	Serves only guests staying at the motel

Yapi Restaurant has a number of advantages, including: quality raw materials, high-level service, qualified staff, but the institution also has a number of disadvantages: not enough spices in food, high price, long lead time, obsessive staff. The restaurant also has features such as a variety of cuisines and a refined and stylish interior.

Cafe Caucasian Yard has such advantages as low prices and a wide range of alcoholic beverages. Among the disadvantages, there are such things as poor quality food, incompetent staff, unattractive contingent, loud music. The peculiarity of the cafe is that it has a terrace and a fenced-in smoking room.

Cafe «Shashlychny Dvir» has such advantages as low prices, and the disadvantages are the low quality of services and unqualified staff. The peculiarities of the institution are the high turnover of one place and the location near the bus station.

Camelot Cafe Bar has such advantages as delicious food and reasonable prices. Disadvantages include a limited range of food and beverages, as well as unskilled staff. The peculiarity is that the institution serves only those guests who stay at the motel. So, as one can see, each institution has its advantages, disadvantages, and features. Guests, knowing about them, can choose the institution that will be most suitable for their parameters.

During the implementation of this project, it is necessary to determine the market capacity (P), the degree of security of the HOSPITALITY AND RESTAURANT SERVICES (HRS). To do this, calculations are performed. The first thing we need to determine is the migration rate. It is determined by formula 1:

$$Q = N1 - (N2 + N3) * q / N1 \quad (1)$$

where:

N1 (number of inhabitants of the city) = 12665;

N2 (number of people leaving the city) = 1572;

N3 (number of people coming to the city) = 2043;

Q (coefficient characterizing the ratio of self-employed and non-self-employed population) = 0.6.

$Q = 12665 - (1572 + 2043) * 0,6 / 12665 = 10736 / 12665 = 0,85$

Knowing this ratio, we can calculate the capacity of the potential market.

For this, we use the following formula 2:

$$P = N * Q * n / 1000 \quad (2)$$

where:

N – number of local population;

n is the norm of places per 1000 inhabitants = 40.

$P = 12665 * 0.85 * 40 / 1000 = 430.61$

The next step will be to determine the saturation of the HOSPITALITY AND RESTAURANT SERVICES market using the following formula 3:

$$C = P_f / P_n * 100\% \quad (3)$$

where:

P_f – the actual number of seats in the public network = 360;

P_n – the required number of seats = 430.61.

Thus,

$C = 360 / 430,61 * 100 = 83,6$

From the above, it can be seen that the market is not saturated enough, so we can conclude that the projected institution will expand the saturation of the HRS market.

In order to position our hotel and restaurant facility, which is being designed in Kropyvnytskyi, we will develop its concept, which will determine the basic idea of the operation of this institution. Based on the study, it is determined that this is a hotel with a restaurant serving Slavic cuisine with the concept of eco. The chosen specialization of the institution is unique in that in the city of Kropyvnytskyi there is no institution of this type and direction. The design of the institution will be made in eco-style, with natural motifs. As for the assortment of the restaurant's menu, it will include a large number of cold and hot snacks, meat and fish dishes, cold drinks and alcoholic beverages. This facility, designed in the city of Kropyvnytskyi, will be designed for any contingent of consumers.

The proposed name of the hotel is Oster, as it will be located near the left bank of the river. The concept of the 26-seat hotel, designed in the city of Kropyvnytskyi, is given in Table 7.

Table 7

The concept of the Oster Hotel, designed in Kropyvnytskyi

Signs of the concept	Characteristics of conceptual features		
Characteristics of the hotel location			
Country of location	Ukraine		
Administrative view of the hotel	Kropyvnytskyi city, Kirovohrad region		
Hotel location address	Sukhomsky Lane, 12		
Accommodation and food system in an eco-hotel	Accommodation in a mini-hotel, meals in the restaurant, as well as the use of additional services		
Type of enterprise	Hotel and restaurant		
Category	3*		
Cadre	Hotel director, head of the hotel department, specialists of different levels, service staff, technical staff, additional staff		
Management system	Linear and functional		
Management style	Democratic		
Target consumer segment	Tourists, as well as residents of Kropyvnytskyi		
How to organize and interconnect all groups of premises	Block way of organization and location of hotel premises		
Accommodation			
View	Institution of hotel and restaurant industry		
Comfort level	hotel 3*		
Capacity	20 rooms (26 places)		
Design style	Eco-style		
Hotel room category	I category (double)	I category (single)	Duplex
Number of rooms	15	4	1
Food			
Type of institutions	Restaurant	Lobby bar	
Catering	Free choice	Free choice	
Number of seats	50	30	
Working hours	08:00 – 00:00 (without days off)	Round the clock (without days off)	
Form of service	Full service by waiters	Partial service	
Designer style	Eco-style	Eco-style	
Consumer services			
Type	SPA	Beauty salon	
Working hours	08:00 – 20:00	10:00 – 20:00	
Designer style	Eco-style	Eco-style	
Cultural and leisure services			
Type	Working hours		
	days	hours	
Conference hall services	Every day without days off	08:00 – 22:00	
Car rental services	Every day without days off	Anytime	
Recreational services			
Type	Working hours		
	Swimming pool	Fitness center	
Working hours	08:00 – 21:00	08:00 – 22:00	
Commerce			
Type	Intention	Working hours	
		days	hours
Souvenir shop	Sale of souvenirs	Every day	10:00 – 20:00
Ticket kiosks	Sale of tickets for concerts and other events	Every day	10:00 – 20:00

Thus, from the given Table 7, we see the features and conceptual principles of development of the hotel and restaurant Oster, which will be designed in the city of Kropyvnytskyi. This location allows to quickly get to any corner of Kropyvnytskyi. The main decision of the hotel decoration will be the refined style of the interior and the building as a whole. The chosen specialization of the institution is unique in that in the city of Kropyvnytskyi there is no institution of this type and direction. The design of the institution will be made in eco-style, with natural motifs. It is determined that this institution will be designed for any contingent of consumers.

The cozy rooms of the Oster Hotel will be decorated exclusively with natural materials. All rooms will be equipped with natural materials, linen and cotton bed linen and will be cleaned only with organic products that are safe for the environment. It is determined that the feature of the hotel Oster for guests will be an organic spa, where those who wish can relax and rejuvenate. For those who want to spend an active weekend, there will be a possibility to see interesting landscapes, rent a barbecue, relax in the spa, go for a walk. At the Oster Hotel, one will be able to relax ecologically, i.e., with the greatest self-benefit and with the least impact on the environment.

Hotel Oster in Kropyvnytskyi will provide a wide range of services, such as: organization of conferences, meetings, symposiums, presentations, seminars and trainings. Therefore, a certain group of rooms has been designed for this purpose in this hotel.

CONCLUSIONS AND PROSPECTS FOR FURTHER RESEARCH / ВИСНОВКИ ТА ПЕРСПЕКТИВИ ПОДАЛЬШИХ ДОСЛІДЖЕНЬ / ВЫВОДЫ И ПЕРСПЕКТИВЫ ПОСЕДУЮЩИХ ИССЛЕДОВАНИЙ

Summarizing the above, it should be noted that the formation of analytical support for sustainable operation of enterprises in the service sector depends on the organizational and technological level of financial and managerial analysis of sustainable development of the enterprise. The implementation of this concept necessitates economic analysis, a comprehensive methodology which is formed taking into account certain financial, organizational, and technological provisions, which will provide an opportunity to assess quantitative and qualitative indicators of the service sector and take into account changes in external and internal environment.

Thus, the development of hotel and restaurant industry depends on the successful formation of analytical support. The systematization and classification of analytical support subsystems will bring the hotel and restaurant industry to a new vector of development, namely: in-depth

development of industry infrastructure for comprehensive services to all categories of tourists; organization of periodic trainings and seminars for tourism for tourism business and stakeholders; application of innovations in the form of a centralized computer network for reserving accommodation and creating a real database of services in the field of tourism; formation of state policy in the field of tourism, which will contribute to its sustainable development. After conducting the necessary analysis and calculations of the services provided by the hotel, proposals were developed for the interior design of the eco-hotel, the main engineering solutions of the hotel and more were identified. Due to its unique location and interior, the Oster Hotel will be perfect for a romantic weekend, family holidays, small weddings, as the banquet hall will be designed for 50 seats. The cozy rooms of the Oster Mini-Hotel will be decorated exclusively with natural materials. All rooms will be equipped with natural materials, linen and cotton bed linen, and will be cleaned only with organic products that will be safe for the environment.

REFERENCES (TRANSLATED AND TRANSLITERATED) / СПИСОК ВИКОРИСТАНИХ ДЖЕРЕЛ / СПИСОК ИСПОЛЬЗОВАННЫХ ИСТОЧНИКОВ

- [1] В. А. Антонова, *Ресторанный бизнес: механизмы и эффективность управления стратегическим развитием*. Донецк, Украина: ДонНУЭТ, 2014.
- [2] Б. В. Буркинський, «Роль малого бізнесу в реформуванні економіки регіону», *Економічні інновації*, № 59, с. 6–15, 2019.
- [3] Ю. А. Бондар, Н. І. Легінькова "Управління екологічним туризмом в контексті сталого розвитку економічної діяльності України", в *Management and administration in the field of services: selected examples*. Opole, Poland: The Academy of Management and Administration in Opole, 2020, p. 26–36.
- [4] O. Hutsaliuk, I. Bondar, N. Sereda, O. Babych, and I. Shchoholieva, «Organization and management of the development of ecological tourism in a circular economy», and *E3S Web of Conferences 255, 01026* (2021). ISCMEE, 2021. <https://doi.org/10.1051/e3sconf/202125501026>
- [5] Д. О. Грицишен, «Інформаційно-аналітична система управління сталим розвитком на макrorівні», *Ефективна економіка*, № 5, 2016. [Електронний ресурс]. Доступно: <https://is.gd/U59o9W> Дата звернення: Квіт. 18, 2022.
- [6] О. М. Гуцалюк, О. Ю. Коцюрба, «Теоретичні підходи до визначення сутності фінансового забезпечення діяльності підприємств ЖКГ», *Бізнес Інформ*, № 3, с. 141–149, 2015.

- [7] О. М. Гуцалюк, О. В. Якушева, Н. В. Сушко, «Ініціалізація та концепція проектування підприємств готельного бізнесу в Кіровоградському регіоні», *Вісник Східноєвропейського університету економіки і менеджменту. Економіка і менеджмент*, № 1(28), с. 168–179, 2020.
- [8] И. В. Кальницкая, «Учетно-аналитическое обеспечение управления устойчивым развитием организации», *Экономический анализ: теория и практика*, № 17(416), с. 21–32, 2015.
- [9] Є. В. Мних, *Економічний аналіз*. Київ, Україна: Знання, 2011.
- [10] М. П. Мальська, О. М. Гаталяк, Н. М. Ганич, *Ресторанна справа: технологія та організація обслуговування туристів (теорія та практика)*. Київ, Україна, 2013.
- [11] Р. М. Моторин, Т. М. Моторина, *Система національних рахунків*. Київ, Україна: КНЕУ, 2011.
- [12] І. М. Парасій-Вергуненко, «Аналіз стійкого розвитку економічних систем: теоретико-методологічні аспекти», *Фінанси, облік і аудит*, вип. 2(24), с. 224–234, 2014.
- [13] Ю. В. Ставська, «Тенденції розвитку готельного господарства України Аналітик», *Економіка. Фінанси. Право*, № 8(3), с. 29–32, 2017.
- [14] В. І. Юр'єв, А. В. Іващенко, «Проблеми формування конкурентного середовища в туристичній сфері», *Економіка. Фінанси. Право*, № 12/4, с. 25–30, 2017.

ФОРМУВАННЯ АНАЛІТИЧНОГО ЗАБЕЗПЕЧЕННЯ СТАЛОГО ФУНКЦІОНУВАННЯ ПІДПРИЄМСТВ СФЕРИ ПОСЛУГ

Гуцалюк Олексій Миколайович,

доктор економічних наук, доцент, проректор з науково-педагогічної діяльності,
Приватного закладу вищої освіти «Міжнародний європейський університет».
Київ, Україна.



<https://orcid.org/0000-0002-6541-4912>
alex-g.88@ukr.net

Бондар Юлія Анатоліївна,

кандидат економічних наук, доцент, доцент кафедри менеджменту
та економіки Льотної академії Національного авіаційного університету.
Кропивницький, Україна.



<https://orcid.org/0000-0003-2269-6208>
cooperjulia@ukr.net

Коцюрба Ольга Юріївна

кандидат економічних наук, доцент, доцент кафедри фінансів, банківської справи та страхування, Центральноукраїнського національного технічного університету.
Кропивницький, Україна.

 <https://orcid.org/0000-0001-6356-7301>
kotsyurbaolga@ukr.net

Анотація. Статтю присвячено теоретичному обґрунтуванню й розробці методичного забезпечення щодо формування аналітичного забезпечення сталого функціонування підприємств сфери послуг. Визначено, що аналітичне забезпечення функціонування підприємств допомагає вивчити тенденції розвитку, оцінити та дослідити чинники результатів діяльності, обґрунтувати управлінські рішення, здійснити контроль за їх виконанням, виявити резерви підвищення ефективності виробництва, розробити економічну стратегію його розвитку. Визначено функціональні елементи аналітичної підсистеми, як складової системи аналітичного забезпечення сталого розвитку підприємств сфери послуг. Доведено, що формування аналітичного забезпечення сталого функціонування підприємств сфери послуг залежить від організаційного та технологічного рівня фінансового та управлінського аналізу сталого розвитку підприємства. Розглянуто готельний бізнес, як основну складовою туристичної індустрії, досліджено теоретичні аспекти та розробки нового проекту закладу готельно-ресторанного господарства. Уточнено, що аналітичне забезпечення управління підприємствами сфери послуг є створення інформаційної бази, прийняття та оцінки обґрунтованості управлінських рішень, виявлення ступеня їх реалізації. Оцінено реальний стан підприємства сфери послуг, а саме заклад готельно-ресторанного господарства, в тому числі показники екологічної та соціальної діяльності; визначено кількісний вплив факторів на результати господарювання; визначено резерви та внутрішні можливості підприємства. Зокрема розглянуто конкурентні профелі підприємств готельно-ресторанного господарства міста та визначена оцінка кожного з них, також подана характеристика закладів ресторанного господарства. Сформовано концепцію еко-готелю, визначено його основні особливості, дизайн, асортимент послуг тощо.

Ключові слова. аналітичне забезпечення; сталий розвиток; підприємства сфери послуг; готельно-ресторанне господарство; конкурентоспроможність; фінансове проектування.

ФОРМИРОВАНИЕ АНАЛИТИЧЕСКОГО ОБЕСПЕЧЕНИЯ УСТОЙЧИВОГО ФУНКЦИОНИРОВАНИЯ ПРЕДПРИЯТИЙ СФЕРЫ УСЛУГ

Гуцалюк Алексей Николаевич,
доктор экономических наук, доцент,
проректор по научно-педагогической деятельности,
Частного учреждения высшего образования
«Международный европейский университет».
Киев, Украина.

 <https://orcid.org/0000-0002-6541-4912>
alex-g.88@ukr.net

Бондарь Юлия Анатольевна,
кандидат экономических наук, доцент,
доцент кафедры менеджмента и экономики
Летной академии Национального авиационного университета.
Кропивницкий, Украина.

 <https://orcid.org/0000-0003-2269-6208>
cooperjulia@ukr.net

Коцюрба Ольга Юрьевна
кандидат экономических наук, доцент,
доцент кафедры финансов, банковского дела и страхования,
Центральноукраинского национального технического университета.
Кропивницкий, Украина.

 <https://orcid.org/0000-0001-6356-7301>
kotsyurbaolga@ukr.net

Аннотация. Статья посвящена теоретическому обоснованию и разработке методического обеспечения формирования аналитического обеспечения устойчивого функционирования предприятий сферы услуг. Определено, что аналитическое обеспечение функционирования предприятий помогает изучить тенденции развития, оценить и исследовать факторы результатов деятельности, обосновать управленческие решения, контроль за их выполнением, выявить резервы повышения эффективности производства, разработать экономическую стратегию его развития. Определены функциональные элементы аналитической подсистемы как составляющей системы аналитического обеспечения

устойчивого развития предприятий сферы услуг. Доказано, что формирование аналитического обеспечения устойчивого функционирования предприятий в сфере услуг зависит от организационного и технологического уровня финансового и управленческого анализа устойчивого развития предприятия. Рассмотрен гостиничный бизнес как основная составляющая туристической индустрии, исследованы теоретические аспекты и разработки нового проекта заведения гостинично-ресторанного хозяйства. Уточнено, что аналитическое обеспечение управления предприятиями сферы услуг – создание информационной базы, принятие и оценки обоснованности управленческих решений, выявление степени их реализации. Оценено реальное состояние предприятия сферы услуг, а именно заведения гостинично-ресторанного хозяйства, в том числе показатели экологической и социальной деятельности; определено количественное влияние факторов на результаты хозяйствования; определены резервы и внутренние возможности предприятия. В частности, рассмотрены конкурентные профили предприятий гостинично-ресторанного хозяйства города и определена оценка каждого из них, также представлена характеристика заведений ресторанный хозяйства. Сформирована концепция эко-гостиницы, определены ее основные особенности, дизайн, ассортимент услуг и т.д.

Ключевые слова. аналитическое обеспечение; устойчивое развитие; предприятия сферы посл; гостинично-ресторанные хозяйства; конкурентоспособность; финансовое проектирование.

REFERENCES (TRANSLATED AND TRANSLITERATED)

- [1] V. A. Antonova, Restorannyj biznes: mekhanizi i effektivnost' upravleniya strategicheskim razvitiem. Doneck, Ukraina: DonNUET, 2014.
- [2] B. V. Burkynskiy, «Rol maloho biznesu v reformuvanni ekonomiky rehionu», Ekonomichni innovatsii, № 59, s. 6–15, 2019.
- [3] Yu. A. Bondar, N. I. Lehinkova "Upravlinnia ekolohichnym turyzmom v konteksti staloho rozvytku ekonomichnoi diialnosti Ukrainy", v Management and administration in the field of services: selected examples. Opole, Poland: The Academy of Management and Administration in Opole, 2020, p. 26–36.
- [4] O. Hutsaliuk, I. Bondar, N. Sereda, O. Babych, and I. Shchoholieva, «Organization and management of the development of ecological tourism

- in a circular economy», and E3S Web of Conferences 255, 01026 (2021). ISCMEE, 2021. <https://doi.org/10.1051/e3sconf/202125501026>
- [5] D. O. Hrytsyshen, «Informatsiino-analitychna systema upravlinnia stalym rozvytkom na makrorivni», Efektyvna ekonomika, № 5, 2016. [Elektronnyi resurs]. Dostupno: <https://is.gd/U59o9W> Data zvernennia: Kvit. 18, 2022.
- [6] O. M. Hutsaliuk, O. Yu. Kotsiurba, «Teoretychni pidkhody do vyznachennia sutnosti finansovoho zabezpechennia diialnosti pidpriemstv ZhKH», Biznes Inform, № 3, s. 141–149, 2015.
- [7] O. M. Hutsaliuk, O. V. Yakusheva, N. V. Sushko, «Initsializatsiia ta kontseptsiiia proektuvannia pidpriemstv hotelnoho biznesu v Kirovohradському rehioni», Visnyk Skhidnoievropeiskoho universytetu ekonomiky i menedzhmentu. Ekonomika i menedzhment, № 1(28), s. 168–179, 2020.
- [8] I. V. Kal'nickaya, «Uchetno-analiticheskoe obespechenie upravleniya ustojchivym razvitiem organizatsii», Ekonomicheskij analiz: teoriya i praktika, № 17(416), s. 21–32, 2015.
- [9] Ye. V. Mnykh, Ekonomichniy analiz. Kyiv, Ukraina: Znannia, 2011.
- [10] M. P. Malska, O. M. Hataliak, N. M. Hanych, Restoranna sprava: tekhnolohiia ta orhanizatsiia obsluhovuvannia turystiv (teoriia ta praktyka). Kyiv, Ukraina, 2013.
- [11] R. M. Motoryn, T. M. Motoryna, Systema natsionalnykh rakhunkiv. Kyiv, Ukraina: KNEU, 2011.
- [12] I. M. Parasii-Verhuneneko, «Analiz stiikoho rozvytku ekonomichnykh system: teoretyko-metodolohichni aspekty», Finansy, oblik i audyt, vyp. 2(24), s. 224–234, 2014.
- [13] Yu. V. Stavskaya, «Tendentsii rozvytku hotelnoho hospodarstva Ukrainy Analitik», Ekonomika. Finansy. Pravo, № 8(3), s. 29–32, 2017.
- [14] V. I. Yuriev, A. V. Ivashchenko, «Problemy formuvannia konkurentnoho seredovyscha v turystychnii sferi», Ekonomika. Finansy. Pravo, № 12/4, s. 25–30, 2017.

*Стаття надійшла до редакції
17 квітня 2022 року*

DOI [https://doi.org/10.32405/2522-9931-2022-20\(49\)-103-117](https://doi.org/10.32405/2522-9931-2022-20(49)-103-117)

УДК 658.56:338

Іванова Валентина Василівна,

доктор економічних наук, професор,
професор кафедри економіки, підприємництва та менеджменту
Навчально-наукового інституту менеджменту та психології
ДЗВО «Університет менеджменту освіти».
Київ, Україна.

 <https://orcid.org/0000-0003-4958-2235>
ivanval2177@gmail.com

СТРАТЕГІЯ РОЗВИТКУ ТУРИСТИЧНИХ ПІДПРИЄМСТВ: РОЛЬ ПЕРСОНАЛУ ТА ЦИФРОВОЇ ТРАНСФОРМАЦІЇ БІЗНЕСУ

Анотація. У статті розглянуто проблему розвитку туризму в Україні та світі, ключову роль у вирішенні якої відіграє розробка стратегій. Підкреслено, що особливістю туристичної діяльності є комплексність її організації та ведення, оскільки туристичний продукт формується на основі діяльності різного бізнесу. Проведено аналіз результативності туристичної діяльності України та низки країн світу, що показав проблемні аспекти, вирішення яких потребує розробки низки стратегій. Запропоновано стратегію розвитку регіону через формування туристичного територіального кластеру, який повинен об'єднати зусилля не тільки туристичних підприємств, а всіх суб'єктів певної області (території), зацікавлених у розвитку туризму. Його інформаційна стратегія має передбачати створення інформаційного суб'єкта кластеру, який забезпечуватиме активність формування зовнішнього і внутрішнього інформаційного середовища, використовуючи цифрові інформаційні технології та творчий підхід персоналу до цього процесу. За відсутності територіального кластеру, туристичні підприємства повинні самостійно розробляти та реалізовувати інформаційну стратегію на засадах цифровізації, узгоджуючи її з кадровою стратегією. Визначено ризики цифровізації бізнес-процесів туристичних підприємств. Запропоновано підходи до розробки кадрових і цифрових стратегій туристичних підприємств, які ґрунтуються, одночасно, на максимальному використанні можливостей цифрових інформаційних технологій і людського потенціалу для отримання синергетичного ефекту від їх поєднання. Визначено напрями взаємодії таких стратегій, зокрема утримання споживача від

самостійного формування туру, представлення в Інтернет-середовищі, реалізація продуктів через персонал та Інтернет. Необхідно ретельно вивчати потреби споживачів на основі інформації, яку туристичні підприємства можуть отримати завдяки реалізації цифрової стратегії підприємства. Запропоновано підходи для формування кадрової стратегії, в основі якої має бути формування та підвищення рівня творчості та емоційного інтелекту персоналу.

Ключові слова: стратегія; цифрова стратегія; кадрова стратегія; туризм; туристичне підприємство; персонал; цифровізація; кластер.

ВСТУП / INTRODUCTION

Постановка проблеми. Туризм формує бренд країни, який надає у подальшому поштовх для розвитку економічних, політичних та соціальних взаємовідносин між державами, бізнесом та окремими людьми. Складність і, одночасно, переваги розвитку туризму полягають у комплексності його організації та ведення, адже кожен туристичний продукт є комплексним результатом налагодженої діяльності бізнесу у сфері проживання, харчування, транспортування, розваг. Розвиток туризму сприяє розвитку багатьох суб'єктів підприємництва і території у цілому. Залишається звернути увагу цих суб'єктів і органів влади на таку перспективу. За останні декілька років туристична сфера зазнала значного падіння обсягів діяльності, тому дослідження і вирішення цієї проблеми є актуальною та потребує для цього визначення комплексу стратегій. Активна цифровізація на рівні суспільства загалом і бізнес-процесів підприємств суттєво вплинули та впливають на туристичну галузь, на роль та місце людини (персоналу) у організації та здійсненні туристичної діяльності. Стратегічні аспекти розумної пропорційності використання людської праці та цифрових інформаційних технологій мають бути враховані у стратегіях розвитку туристичної галузі для забезпечення її прибутковості та соціальної відповідальності.

Аналіз останніх досліджень і публікацій. Проблемі розвитку туристичної сфери присвятила свої наукові праці низка вчених, досліджуючи стратегічний розвиток корпоративних структур у туристично-готельному бізнесі [1], розвиток туризму з використанням інструментів digital-маркетингу [2], стратегічні засади формування державного туристичного брендингу [3], економічний механізм формування конкурентних переваг суб'єктів туристичного бізнесу [4], організаційно-економічний механізм забезпечення розвитку туристичної

галузі України [5], роль і завдання стратегічного маркетингового планування в туризмі [6], методологічні підходи до розробки стратегії туристичного розвитку [7], концептуальні засади маркетингу в галузі туризму для формування ефективної маркетингової стратегії [8], аспекти стратегічного управління розвитком потенціалу туристичної галузі [9], стратегічні орієнтири туристичного бізнесу окремих територій [10], порядок розробки конкурентних стратегій туристичного підприємства [11]. Водночас недостатньо уваги приділено дослідженню проблематики розробки стратегії розвитку туристичних підприємств з урахуванням впливу зміни ролі людського чинника та використання цифрових інформаційних технологій.

МЕТА ТА ЗАВДАННЯ / AIM AND TASKS

Метою статті є окреслення підходів до розробки стратегій туристичних підприємств з урахуванням ролі людини та цифрової трансформації для їх розвитку.

Завданнями дослідження є такі: аналіз результативності туристичної діяльності країн і змін туристичних потоків; розробка стратегії розвитку регіону та його інформаційної стратегії; надання пропозицій стосовно підходів до розроблення кадрових і цифрових стратегій туристичних підприємств.

ТЕОРЕТИЧНІ ОСНОВИ ДОСЛІДЖЕННЯ / THE THEORETICAL BACKGROUNDS

Теоретичною базою для дослідження є наукові публікації, довідкова і монографічна література, дані мережі Інтернет, звіти міжнародних організацій.

МЕТОДИ ДОСЛІДЖЕННЯ / RESEARCH METHODS

У процесі дослідження використані методи збору даних та інформації, узагальнення сучасних теоретичних досліджень, методи індукції та дедукції, аналізу, методи порівняльного аналізу та аналізу динаміки економічних процесів.

РЕЗУЛЬТАТИ ДОСЛІДЖЕННЯ / RESULTS OF THE RESEARCH

Туристична діяльність може бути одним із ключових напрямів розвитку економіки країн. Однак часто цей напрям економічної діяльності ними недооцінюється. Зокрема, у 2018 році частка внеску туризму у валово внутрішній продукт (ВВП) не досягла середньосвітового значення

навіть у низці країн з активними туристичними потоками (табл. 1). Цей показник був суттєво перевищено у Мексиці, Іспанії, Італії. Частка туризму у ВВП України, що становила 5,4%, є низькою, враховуючи її потужні туристичні ресурси та туристичний потенціал.

Таблиця 1
Частка туризму у ВВП країн (%) [12]–[14]

Країни	2018	2019	2020
США	7,8	8,6	5,3
Китай	11	11,6	4,5
Японія	7,4	7,1	4,7
Німеччина	8,6	9,8	5,5
Велика Британія	11	10,1	4,2
Італія	13,2	13,1	7
Франція	9,5	8,5	4,7
Індія	9,2	6,9	4,7
Іспанія	14,6	14,1	5,9
Мексика	17,2	15	8,5
Україна	5,4	6,3	3,4
Середньосвітова	10,4	10,4	5,5

У 2019 році, не дивлячись на медично-політичні обмеження, внесок туризму у ВВП країн змінювався нерівномірно (рис. 1). Зростання її демонстрували такі країни як Україна, США, Китай, Німеччина.



Рис. 1 Темпи зміни частки туризму у ВВП країн [12]–[14]

Несуттєві зміни частки туризму у ВВП країни показали Італія, Іспанія та Японія. Але вже 2020 року падіння цього показника відбулося у всіх країнах. Воно становило від 40 до 70 % у розглянутих країн і 50% у світі. Рішення стосовно обмежень перетину кордонів країн зменшили потік в'їзного туризму, а відповідно знизилися витрати іноземних відвідувачів

(рис. 1). Такі дані свідчать, що переважну частку доходу туристичні підприємства отримують завдяки відвідуванню країн іноземними громадянами.

Таблиця 2

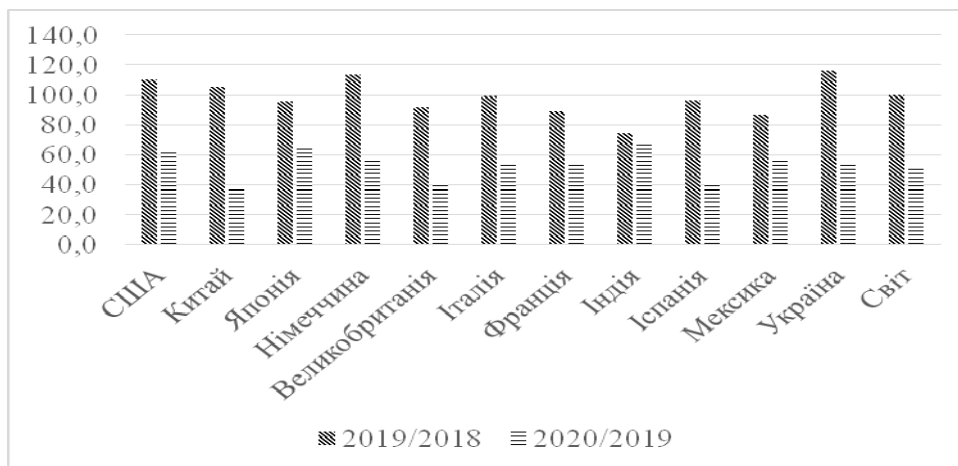
**Зміна витрат туристів у 2020 р. порівняно з 2019 р. (млрд. дол. США)
[12]–[14]**

Країни	Зниження витрат іноземних відвідувачів	Зниження витрат внутрішніх відвідувачів
США	-76,7	-37,1
Китай	-66,3	-60,8
Японія	-82,9	-30,3
Німеччина	-57,9	-47,3
Велика Британія	-71,6	-63,2
Італія	-62	-49,6
Франція	-52,9	-49,8
Індія	-61	-30,7
Іспанія	-78,2	-50,7
Мексика	-49,3	-48
Україна	-75,7	-39,6

Ураховуючи ризики зниження в'їзних туристичних потоків, туристичним підприємствам необхідно розробляти стратегії розвитку бізнесу, що забезпечать зростання внутрішнього туризму.

Держава повинна бути зацікавлена у розвитку власної туристичної галузі, тому під час розробки її стратегії розвитку туризму та розробки стратегій окремими туристичними підприємствами мають бути враховані чинники, що сприятимуть зниженню можливості входження міжнародних туристичних мереж на туристичний ринок України. У роботі зазначається низка проблем, які підвищують поріг входження таких структур на цей ринок, зокрема «високий ризик інвестування», «брак кваліфікованих кадрів у корпоративному управлінні туристичним і готельно-ресторанним бізнесом» [1].

Туристична привабливість тієї чи іншої країни посилюється наявністю відповідних туристичних ресурсів: природних, історичних, архітектурних тощо. Цей вид економічної діяльності найбільше залежить від політики органів влади як у країні так і в регіонах. Це означає, що формування стратегій діяльності туристичних підприємств має це враховувати. Позитивно, якщо стратегія розвитку регіону сприяє туризму. якщо ні, то туристичні підприємства мають формувати власні стратегії, адаптуючись до цього. Зростання туристичних потоків в Україну через популярність її як туристичної дестинації, безперечно, може бути наслідком популярності кожної області (території) України як туристичної

дестинації. Такої популярності можливо досягти, обравши стратегію розвитку регіону через формування територіального кластеру, об'єднавши зусилля всіх суб'єктів певної області (території), зацікавлених у розвитку туризму. Його доцільно назвати туристичним, орієнтуючись на мету створення кластера – розвиток туризму на окремій території. До структури туристичних кластерів обов'язково мають входити навчальні заклади, які готують персонал для туристичних підприємств та тих суб'єктів, що забезпечують формування їх туристичного продукту. Успішність функціонування кластера значно залежить від інформаційної стратегії кластеру для формування його інформаційної системи, основним елементом якої має бути інформаційна структура.

Створення дієвого туристичного кластера потребує:

- зацікавленості бізнесу та влади для об'єднання зусиль;
- визначення стратегічної мети та дієвих стратегій для її досягнення;
- комплексу організаційних заходів взаємодії між учасниками кластеру, між кластером та іншими суб'єктами;
- потужна інформаційна підтримка для створення ефективної інформаційної системи кластера;
- ініціативність та допомога органів влади, особливо тих структур, що створені для розвитку туризму.

На жаль на практиці, здебільшого, інформаційній підтримці туризму не приділяється достатньої уваги, хоча високий рівень інформаційного забезпечення і організації можуть значно знизити потребу у фінансовому забезпеченні. Необхідна більш активна генерація інформаційних потоків туристичними підприємствами, тобто надання ними інформації, зокрема, потенційним споживачам щодо турів Україною, стосовно України як туристичної дестинації. Отже, необхідне підвищення активності формування зовнішнього інформаційного середовища, використовуючи цифрові інформаційні технології та творчий підхід персоналу до цього процесу.

Інформаційний суб'єкт кластера, що утворюється як результат реалізації інформаційної стратегії кластеру, за умови його створення, може вирішувати низку завдань:

- формування інформаційного фонду (статистична інформація, ринкова інформація, культурно-історична, географічна, нормативна і т.д.) для інформаційного забезпечення як суб'єктів кластера так і інших споживачів;

- інформаційна підтримка формування туристичних продуктів за принципом «немає нецікавих територій, а є недостатність інформації та відсутність креативності»;
- оперативне забезпечення достовірною інформацією;
- забезпечення трансферу знань між суб'єктами кластера;
- організація інформаційного обміну з суб'єктами країн світу;
- забезпечення захисту інформаційних ресурсів;
- проведення рекламних заходів щодо діяльності суб'єктів кластера у національному та світовому інформаційних просторах;
- оцінка ефективності діяльності кластера на основі узагальненої інформації про діяльність його економічних суб'єктів.

Якщо туристичні підприємства не матимуть такої інформаційної підтримки, то вони повинні формувати власну інформаційну стратегію відповідно до загальної стратегії кожного окремого підприємства, бажано стратегії розвитку. Інформаційною стратегією повинна стати та, що дозволить реалізувати всі вище зазначені завдання, максимально використовуючи можливості цифрових інформаційних технологій.

Цифровізація суспільства та бізнесу або цифрова трансформація не носить виключно позитивний характер (рис. 2), адже внаслідок активізації цього процесу знижується значення людського фактору як робочої сили, знижується рівень соціально-емоційної складової в бізнесі. Але цифрова трансформація не повинна бути спрямована на витіснення людини з бізнес-процесів, а використовуватися лише для полегшення та вдосконалення її діяльності.



Рис. 2 Ризики цифровізації бізнес-процесів туристичних підприємств

Отже, кадрові та цифрові стратегії туристичних підприємств мають урахувати всі переваги участі персоналу у бізнес-процесах та можливості цифрових інформаційних технологій у забезпеченні їх ефективності для реалізації стратегій розвитку підприємств.

Цифровізація суспільних і бізнесових процесів, зокрема використання Інтернету, суттєво вплинула на організацію туристичної діяльності. Споживачі все більше намагаються планувати туристичні поїздки самостійно, використовуючи інформаційні ресурси в Інтернеті.

Часто послуги туристичного підприємства обмежуються виключно трансфером або трансфером та наданням місця проживання. Висловлюються прогнози щодо припинення існування туристичних підприємств у майбутньому, але важливою є позиція самих підприємств.

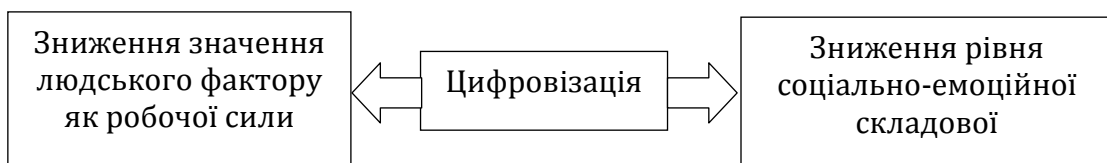
Якщо туристичні підприємства обирають стратегію розвитку і вірять у свою місію, спрямовану на задоволення потреб людей, то вони повинні максимально задіяти можливості цифрових інформаційних технологій, людський потенціал свого персоналу для отримання синергетичного ефекту від їх поєднання (рис. 3).



Рис. 3 Напрями взаємодії цифрової та кадрової стратегій туристичних підприємств

Цифрова та кадрова стратегії мають бути спрямовані на таке:

- забезпечення утримання споживача від самостійного формування туру, показуючи переваги взаємодії з туристичним підприємством;
- представлення туристичного підприємства в усіх можливих сегментах Інтернет-середовища;
- забезпечення різнобічних підходів до реалізації туристичних продуктів через персонал та Інтернет.

Серед переваг взаємодії споживача з туристичним підприємством доцільно виділити такі:

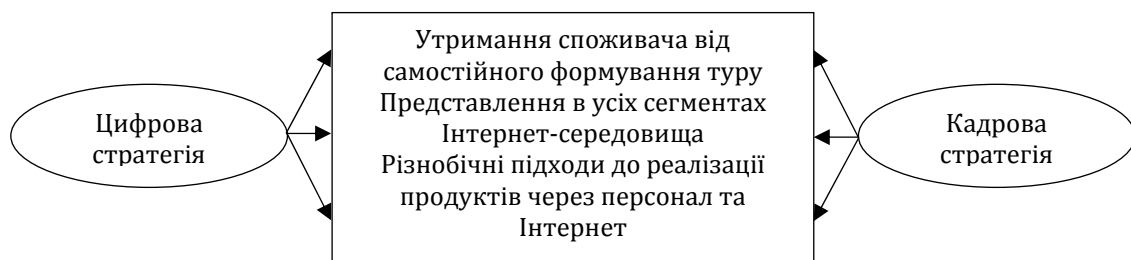
- формування індивідуальних турів без підвищення ціни;
- широке інформування споживачів про можливість отримання індивідуального туру (туру на замовлення);
- економія часу на формування туру, бронювання квитків тощо;
- можливість дружнього спілкування з людиною (а не чат-ботом) з високим емоційним інтелектом.

Широке використання цифрових інформаційних технологій та Інтернету для організації продажу туристичних послуг змінив сутнісну основу цього процесу. Якщо раніше продажі відбувалися внаслідок спілкування між людьми, то зараз цю функцію здійснюють тексти,

зображення та відео. Вони містять змістовну частину інформації про продукт або послугу. Туристичні підприємства під час формування інформаційних та кадрових стратегій мають враховувати, що продажі через Інтернет не знецінюють роль людини, не знижують роль людського фактору, а, навпаки, його посилюють. Це означає, що кадрова стратегія має бути спрямована на таке:

- формування творчого підходу персоналу до здійснення бізнес-процесів і виконання своїх функцій, зокрема представлення інформації про туристичне підприємство, туристичні ресурси та туристичний потенціал України в Інтернеті;
- підвищення рівня обізнаності персоналу у психології людини для формування змістовної частини інтернет-ресурсів, яка забезпечить продажі;
- підвищення емоційного потенціалу персоналу для спілкування зі споживачами;
- сприяння постійному розвитку персоналу для формування людського потенціалу.

Розробка системи стратегій туристичного підприємства, зокрема цифрової та кадрової, повинна ґрунтуватися на системному та комплексному дослідженні зовнішнього та внутрішнього середовища діяльності підприємства. Особливе значення має вивчення потреб споживачів. Саме їх знання дозволить формувати та реалізовувати дружні стосунки між підприємствами та споживачами, можливо спочатку у соціальних мережах, а потім і під час безпосереднього спілкування. Відслідковуючи враження людей від туристичних поїздок, можливо і з іншими підприємствами, враховуючи їх думки та сподівання, туристичні підприємства можуть запропонувати саме той продукт, який дозволить встановити довгі відносини з клієнтами. Збір такої інформації через соціальні мережі, коментарі, відгуки забезпечують цифрові інформаційні технології відповідно до цифрової стратегії підприємства. Ефективне її використання для розвитку туристичних підприємств та туризму в Україні може здійснити виключно творчий персонал з високим емоційним інтелектом.

ВИСНОВКИ ТА ПЕРСПЕКТИВИ ПОДАЛЬШИХ ДОСЛІДЖЕНЬ / CONCLUSIONS AND PROSPECTS FOR FURTHER RESEARCH

Туризм є однією з потужних складових, що може забезпечити значний розвиток економіки України, якщо держава і регіональні органи влади визначать для цього стратегію, яка сприятиме активізації діяльності

туристичних підприємств. Найбільш перспективною для цього є стратегія, що передбачає формування територіального туристичного кластеру за участю органів влади та всіх суб'єктів, зацікавлених у розвитку туризму. Успішність його діяльності значно залежить від інформаційної стратегії, що реалізується інформаційною структурою кластеру.

За відсутності кластера та його інформаційної підтримки, туристичні підприємства повинні розробляти власну інформаційну стратегію на основі цифрових інформаційних технологій (цифрову стратегію). У процесі визначення цифрової стратегії підприємствам необхідно враховувати всі переваги участі персоналу у бізнес-процесах, для чого узгоджувати її з кадровою стратегією. Це дозволить отримати потужний синергетичний ефект для реалізації стратегій розвитку туристичних підприємств.

Перспективи подальших досліджень. Подальших досліджень потребує оцінка впливу цифровізації на розробку інших стратегій туристичних підприємств.

СПИСОК ВИКОРИСТАНИХ ДЖЕРЕЛ / REFERENCES (TRANSLATED AND TRANSLITERATED)

- [1] Б. М. Мізюк, «Стратегічний розвиток корпоративних структур у туристично-готельному бізнесі», *Вісник ЛТЕУ. Економічні науки*, № 61, с. 57–60, 2020. <https://doi.org/10.36477/2522-1205-2020-61-08>.
- [2] О. В. Назаренко, «Перспективи розвитку в'їзного туризму в Україні з використанням інструментів digital-маркетингу», *Вісник соціально-економічних досліджень*, № 3/4(74/75), с. 24–29, 2020. [https://doi.org/10.33987/vsed.3-4\(74-75\).2020.205-219](https://doi.org/10.33987/vsed.3-4(74-75).2020.205-219)
- [3] Н. А. Леоненко, «Стратегічні засади формування державного туристичного брендингу в Україні», *Публічне управління та митне адміністрування*, № 4(23), с. 66–72, 2019. <https://doi.org/10.32836/2310-9653-2019-4-66-73>
- [4] Ю. Є. Кирилов, В. Г. Грановська, та Л. О. Алещенко, «Формування конкурентних переваг суб'єктів туристичної галузі», *Економіка АПК*, № 5, с. 45–55, 2020.
- [5] О. С. Заворуєва, «Організаційно-економічний механізм забезпечення розвитку туристичної галузі України», *Причорноморські економічні студії*, вип. 28(1), с. 218–222, 2018.
- [6] Ю. Б. Миронов, І. І. Свидрук, та М. Я. Топорницька, «Стратегічне маркетингове планування в туризмі», *Науковий вісник НЛТУ України*, № 30(1), с. 94–98, 2020. <https://doi.org/10.36930/40300116>

- [7] А. А. Романова, «Методологічні підходи до розробки стратегії туристичного розвитку України, *Проблеми системного підходу в економіці*, вип. № 3(65), с. 35–40, 2018.
- [8] Н. І. Юрченко, «Концептуальні засади маркетингу туризму для формування ефективної стратегії розвитку галузі», *Науковий вісник Ужгородського національного університету*, вип. 19, ч. 3, с. 150–154, 2018.
- [9] Ю. Юхновська, «Формування концепції стратегічного управління розвитком потенціалу туристичної галузі в Україні та її регіонах», *Галицький економічний вісник*, № 2(57), с. 18–27, 2019.
- [10] С. В. Білоус, Ю. О. Масюк, та О. П. Біланюк, «Сучасний стан та стратегічні орієнтири туристичного бізнесу західного регіону України», *Регіональна економіка*, вип. I/II(69/70), с. 52–60, 2018.
- [11] М. В. Шпак, та Л. І. Юрчишина, «Конкурентні стратегії туристичного підприємства», *Східна Європа: економіка, бізнес та управління*, вип. 4(09), с. 135–139, 2017.
- [12] World Travel & Tourism Council (WTTC). *WTTC Data Gateway*. [Online]. Available: <https://is.gd/auBhlm> Accessed on: Feb. 02, 2021.
- [13] World Travel & Tourism Council (WTTC). *Global Economic Impact Reports*. [Online]. Available: <https://is.gd/jZ8D4E> Accessed on: Apr. 04, 2022.
- [14] World Travel & Tourism Council (WTTC). *WTTC Data Gateway*. [Online]. Available: <http://www.wttc.org/datagateway>. Accessed on: Apr. 04, 2022.

TOURISM DEVELOPMENT STRATEGY: THE ROLE OF STAFF AND DIGITAL BUSINESS TRANSFORMATION

Valentina Ivanova,

Doctor of Economics, Professor, Professor of the Department of Economics,
Entrepreneurship and Management Educational and Scientific
Institute of Management and Psychology
SIHE «University of Educational Management».
Kyiv, Ukraine.

 <https://orcid.org/0000-0003-4958-2235>
ivanval2177@gmail.com

Abstract. The article considers the problem of tourism development in Ukraine and the world, the key role in which is played by the development of strategies. It is emphasized that the peculiarity of tourism activity is the complexity of its organization and management, since the tourism product is formed on the basis of the activities of various businesses. An analysis of the effectiveness of tourism activities in Ukraine and a number of

countries of the world was carried out, which showed problematic aspects, the solution of which requires the development of a number of strategies. A strategy for the development of the region through the formation of a tourist territorial cluster is proposed, which should unite the efforts of not only tourism enterprises, but all subjects of a certain region (territory) interested in tourism development. Its information strategy should provide for the creation of an information subject of the cluster, which ensures the active formation of the external and internal information environment, using digital information technologies and the creative approach of the staff to this process. In the absence of a territorial cluster, tourism enterprises must independently develop and implement an information strategy based on digitalization, coordinating it with the personnel strategy. The risks of digitalization of business processes of tourism enterprises are identified. Approaches to the development of personnel and digital strategies of tourism enterprises are proposed, which are based simultaneously on the maximum use of the possibilities of digital information technologies and human potential to obtain a synergistic effect from their combination. The directions of interaction of such strategies are determined, in particular, keeping the consumer from independently forming a tour, presenting in the Internet environment, selling products through staff and the Internet. It is necessary to carefully study the needs of consumers based on the information that tourism enterprises can receive through the implementation of the digital strategy of the enterprise. Approaches to the formation of a personnel strategy are proposed, which should be based on the formation and increase in the level of creativity and emotional intelligence of the personnel.

Key words: strategy; digital strategy; personnel strategy; tourism; tourism enterprise; personnel; digitalization; cluster.

СТРАТЕГИЯ РАЗВИТИЯ ТУРИСТИЧЕСКИХ ПРЕДПРИЯТИЙ: РОЛЬ ПЕРСОНАЛА И ЦИФРОВОЙ ТРАНСФОРМАЦИИ БИЗНЕСА

Иванова Валентина Васильевна,

доктор экономических наук, профессор,

профессор кафедры экономики, предпринимательства и менеджмента

Учебно-научного института менеджмента и психологии

ГУВО «Университет менеджмента образования».

Киев, Украина.

 <https://orcid.org/0000-0003-4958-2235>

ivanval2177@gmail.com

Аннотація. В статті розглянуто проблему розвитку туризму в Україні і світі, ключову роль в її вирішенні грає розробка стратегій. Підкреслено, що особливістю туристичної діяльності є комплексність її організації і ведення, оскільки туристичний продукт формується на основі діяльності різних бізнесів. Проведено аналіз результативності туристичної діяльності України і ряду країн світу, що показало проблемні аспекти, вирішення яких потребує розробки ряду стратегій. Представлено стратегію розвитку регіону через формування туристичного територіального кластера, який повинен об'єднати зусилля не тільки туристичних підприємств, а всіх суб'єктів певної області (території), зацікавлених у розвитку туризму. Її інформаційна стратегія повинна передбачати створення інформаційного суб'єкта кластера, що забезпечує активність формування зовнішньої і внутрішньої інформаційної середовища, використовуючи цифрові інформаційні технології і творчий підхід персоналу до цього процесу. При відсутності територіального кластера, туристичні підприємства повинні самостійно розробляти і реалізовувати інформаційну стратегію на основі цифровізації, узгоджуючи її з кадровою стратегією. Визначено ризики цифровізації бізнес-процесів туристичних підприємств. Представлено підходи до розробки кадрових і цифрових стратегій туристичних підприємств, які базуються одночасно на максимальному використанні можливостей цифрових інформаційних технологій і людського потенціалу для отримання синергетичного ефекту від їх поєднання. Визначено напрями взаємодії таких стратегій, зокрема, утримання споживача від самостійного формування тури, представлення в Інтернет-середовищі, реалізація продуктів через персонал і Інтернет. Необхідно ретельно вивчати потреби споживачів на основі інформації, яку вони можуть отримати туристичні підприємства завдяки реалізації цифрової стратегії підприємства. Представлено підходи до формування кадрової стратегії, в основі якої повинно бути формування і підвищення рівня творчості і емоційного інтелекту персоналу.

Ключевые слова: стратегия; цифровая стратегия; кадровая стратегия; туризм; туристическое предприятие; персонал; цифровизация; кластер.

REFERENCES (TRANSLATED AND TRANSLITERATED)

- [1] B. M. Miziuk, «Stratehichnyi rozvytok korporatyvnykh struktur u turystychno-hotelnomu biznesi», Visnyk LTEU. Ekonomichni nauky, № 61, s. 57–60, 2020. <https://doi.org/10.36477/2522-1205-2020-61-08>.
- [2] O. V. Nazarenko, «Perspektyvy rozvytku viznoho turyzmu v ukraini z vykorystanniam instrumentiv digital-marketynhu», Visnyk sotsialno-ekonomichnykh doslidzhen, № 3/4(74/75), s. 24–29, 2020. [https://doi.org/10.33987/vsed.3-4\(74-75\).2020.205-219](https://doi.org/10.33987/vsed.3-4(74-75).2020.205-219)
- [3] N. A. Leonenko, «Stratehichni zasady formuvannia derzhavnoho turystychnoho brendynhu v Ukraini», Publichne upravlinnia ta mytne administruvannia, № 4(23), s. 66–72, 2019. <https://doi.org/10.32836/2310-9653-2019-4-66-73>
- [4] Yu. Ye. Kyrylov, V. H. Hranovska, ta L. O. Alieshenko, «Formuvannia konkurentnykh perevah subiektiv turystychnoi haluzi», Ekonomika APK, № 5, s. 45–55, 2020.
- [5] O. S. Zavoruieva, «Orhanizatsiino-ekonomichni mekhanizm zabezpechennia rozvytku turystychnoi haluzi Ukrainy», Prychornomorski ekonomichni studii, vyp. 28(1), s. 218–222, 2018.
- [6] Yu. B. Myronov, I. I. Svydruk, ta M. Ya. Topornytska, «Stratehichne marketynhove planuvannia v turyzmi», Naukovyi visnyk NLTU Ukrainy, № 30(1), s. 94–98, 2020. <https://doi.org/10.36930/40300116>
- [7] A. A. Romanova, «Metodolohichni pidkhody do rozrobky stratehii turystychnoho rozvytku Ukrainy, Problemy systemnoho pidkhodu v ekonomitsi, vyp. № 3(65), s. 35–40, 2018.
- [8] N. I. Yurchenko, «Kontseptualni zasady marketynhu turyzmu dlia formuvannia efektyvnoi stratehii rozvytku haluzi», Naukovyi visnyk Uzhhorodskoho natsionalnoho universytetu, vyp. 19, ch. 3, s. 150–154, 2018.
- [9] Yu. Yukhnovska, «Formuvannia kontseptsii stratehichnoho upravlinnia rozvytkom potentsialu turystychnoi haluzi v Ukraini ta yii rehionakh», Halytskyi ekonomichni visnyk, № 2(57), s. 18–27, 2019.
- [10] S. V. Bilous, Yu. O. Masiuk, ta O. P. Bilaniuk, «Suchasnyi stan ta stratehichni oriientyry turystychnoho biznesu zakhidnoho rehionu Ukrainy», Rehionalna ekonomika, vyp. I–II(69–70), s. 52–60, 2018.

- [11] M. V. Shpak, ta L. I. Yurchyshyna, «Konkurentni stratehii turystychnoho pidpriemstva», Skhidna Yevropa: ekonomika, biznes ta upravlinnia, vyp. 4(09), s. 135–139, 2017.
- [12] World Travel & Tourism Council (WTTC). WTTC Data Gateway. [Online]. Available: <https://is.gd/auBhlm> Accessed on: Feb. 02, 2021.
- [13] World Travel & Tourism Council (WTTC). Global Economic Impact Reports. [Online]. Available: <https://is.gd/jZ8D4E> Accessed on: Apr. 04, 2022.
- [14] World Travel & Tourism Council (WTTC). WTTC Data Gateway. [Online]. Available: <http://www.wttc.org/datagateway>. Accessed on: Apr. 04, 2022.

*Стаття надійшла до редакції
10 квітня 2022 року*

DOI [https://doi.org/10.32405/2522-9931-2022-20\(49\)-118-142](https://doi.org/10.32405/2522-9931-2022-20(49)-118-142)

УДК 338.49.47

Сухачова Ольга Олександрівна,

кандидат економічних наук, доцент, доцент кафедри менеджменту,
Центральноукраїнського інституту розвитку людини
Відкритого міжнародного університету розвитку людини «Україна».
Кропивницький, Україна.

suhacheva84@gmail.com

ТЕХНОЛОГІЇ РОЗРОБЛЕННЯ ТА ПРИЙНЯТТЯ УПРАВЛІНСЬКИХ РІШЕНЬ В СИСТЕМІ МЕНЕДЖМЕНТУ ПІДПРИЄМСТВА

Анотація. У статті наведено суть та основні підходи до розуміння управлінського рішення, розкрито багатогранність управлінського рішення. Визначено що, управлінське рішення є певним підсумком управлінської діяльності, результатом обмірковувань дій та намірів, висновків, обговорень, прогнозувань, спрямованих на реалізацію цілей управління. Охарактеризовано основні вимоги до управлінського рішення в процесі управлінської діяльності, а саме, реалістичність, конкретність, інформативність, несуперечливість. Зазначено, що ефективність управління як економічна категорія відображає роль менеджменту в підвищенні ефективності суспільного виробництва. Проаналізовано особливості застосування цих термінів стосовно управлінських рішень, які приймаються на підприємстві. Проведено огляд існуючих технологій розробки та прийняття управлінських рішень в системі менеджменту підприємства. Для оцінки ефективності управлінських рішень запропонована методика інтеграційного оцінювання управлінських рішень, яка передбачає обчислення рівня економічної ефективності управлінського рішення, обчислення рівня якості управлінського рішення, обчислення узагальнюючого коефіцієнта наслідків реалізації управлінського рішення. Наочно відображена графічна модель факторного аналізу оцінки управлінських рішень. Доведено, що ефективність управлінського рішення полягає не стільки в його абсолютній правильності, скільки в тому, що завдяки їй воно повинно бути своєчасно, послідовно та якісно реалізовано. Визначено, що якість управлінського рішення розраховується як сукупність параметрів рішення, що задовольняють конкретного споживача та забезпечують реальність його реалізації. Наведено приклад прийняття і реалізації якісного та не досить ефективного

управлінського рішення на підприємстві. Обґрунтовано, що якість та ефективність – ці дві ознаки, які повинні завжди бути головним критерієм оцінки розроблених управлінських рішень. Запропоновано технології розробки та прийняття управлінських рішень в системі менеджменту підприємства.

Ключові слова: управлінське рішення; менеджмент підприємств; технології управління діяльністю; альтернативні варіанти; показники оцінки.

ВСТУП / INTRODUCTION

Постановка проблеми. Для забезпечення ефективного управління діяльністю підприємства вирішальне значення мають знання та вміння ведення діяльності на новітньому технологічному та менеджерському рівні з високою продуктивністю праці, наданням високоякісних послуг для забезпечення власної надійної ніші на внутрішніх та зовнішніх ринках. Вдосконалення управління на всіх рівнях – величезний резерв підвищення ефективності діяльності підприємства, а якість управління у кінцевому рахунку визначається прийнятими оперативними, плановими та організаційними рішеннями. Підготовку управлінських рішень умовно можна назвати технологією розроблення і прийняття рішень, яка являє собою сукупність послідовно повторюваних дій, що складаються з окремих етапів, процедур, операцій.

Аналіз останніх досліджень і публікацій. Аналіз наукових джерел свідчить про різноманітність поглядів щодо етапів процесу розроблення та прийняття управлінських рішень. Так, на думку В. Приймак, процес розроблення і прийняття рішення включає: збір інформації про можливі проблеми; ідентифікація і визначення проблеми; формування цілей і стратегії для вирішення проблемної ситуації; збір необхідної інформації; аналіз інформації; формування обмежень і критеріїв вибору; генерування альтернатив; оцінка альтернатив; вибір одного рішення; погодження рішення з органами управління та виконання; виконання рішення [12, с. 184].

А. Виноградська стверджує, що процес прийняття рішення управлінцем відбувається у дев'ять етапів у такій послідовності: знайомство з проблемою або ситуацією; вивчення обставин і формування мети; збір інформації і визначення критеріїв оцінки проекту рішення; розроблення проекту рішення; оцінка варіантів рішення і вибір оптимального варіанту; правове оформлення рішення; доведення до виконавців і розроблення заходів із виконання рішення; контроль виконання рішення; підбиття підсумків виконання рішення [2 с. 148].

І. Гевко виділяє такі основні етапи процесу розроблення управлінських рішень: ідентифікація і визначення проблеми; формування цілей і стратегії для вирішення проблемної ситуації; збір необхідної інформації; генерування альтернатив; вибір одного рішення; виконання рішення [4, с. 42]. Л. Батаршева і А. Лук'янова зазначають, що процес прийняття управлінських рішень містить сім етапів: визначення проблемної ситуації; аналіз проблемної ситуації; формулювання альтернатив; оцінка альтернатив за критеріями; вибір альтернативи; реалізація прийнятого рішення; контроль виконання, оцінка ефективності і корекція рішення [13, с. 62].

Американські фахівці з менеджменту М. Мескон, М. Альберт і Ф. Хедоурі вважають, що процес формування управлінського рішення повинен складатися з п'яти етапів: дослідження проблеми; формулювання обмежень і критеріїв для прийняття рішення; пошук альтернатив; оцінка альтернатив; кінцевий вибір [10, с. 264].

МЕТА ТА ЗАВДАННЯ / AIM AND TASKS

Метою дослідження є наукове узагальнення теоретико-методичних основ технології розробки та прийняття управлінських рішень підприємств та обґрунтування практичних рекомендацій щодо її модернізації, з урахуванням особливостей стратегічного планування цього процесу.

Відповідно до зазначеної мети дослідження поставлено такі **завдання**:

- висвітлити теоретичне значення управлінських для підприємств;
- розглянути основні етапи технології розробки та прийняття управлінських рішень на підприємстві

ТЕОРЕТИЧНІ ОСНОВИ ДОСЛІДЖЕННЯ / THE THEORETICAL BACKGROUNDS

Управлінське рішення є певним підсумком управлінської діяльності, результатом обмірковувань дій і намірів, висновків, обговорень, прогнозувань, спрямованих на реалізацію цілей управління. Реальність управлінського рішення передбачає його здійсненність, тобто не можна приймати нереальні, абстрактні рішення. Такі рішення викликають досаду виконавців і в своїй основі неефективні. Прийняте рішення повинно бути ефективним і відповідати силам та засобам системи (колективу), що його виконує. Вимога конкретності управлінського рішення полягає у чіткому, ясному формулюванні цілей, завдань і шляхів та засобів їх досягнення.

Для розробки, прийняття та оцінки управлінських рішень доцільно використовувати відповідні моделі та методи в залежності від умов діяльності,

а саме: для умов визначеності найбільш ефективними методами будуть методи математичного програмування, статистичні методи та методи прогнозування; для умов ризику та невизначеності – методи стохастичного моделювання, імітаційне моделювання, теорія ігор, теорія масового обслуговування, системний аналіз та евристичні методи. А для комплексної оцінки управлінських рішень доцільно враховувати не тільки ефективність діяльності, але й окремі види ефектів. Для підприємств зв'язку найбільш суттєвими є технічний, ресурсний, економічний та соціально-екологічний ефекти.

МЕТОДИ ДОСЛІДЖЕННЯ / RESEARCH METHODS

Для вирішення цієї мети та поставлених завдань використовувались такі методи наукових досліджень: теоретичною основою дослідження є діалектичний метод наукового пізнання, фундаментальні положення економічної теорії, теорії менеджменту, наукові праці вітчизняних і зарубіжних учених з теоретико-методологічних питань; питання технології розробки та прийняття управлінських рішень підприємств вирішувалися за допомогою загальнонаукових і спеціальних методів; дедукції (при побудові структури роботи в логічному взаємозв'язку і вивченні предмета загалом, єдності та взаємозалежності його окремих складових частин); індукції (при формуванні загальних висновків щодо проведеного дослідження); абстрактно-логічний метод та метод синтезу (при уточненні тлумачень категоріального інструментарію обраної теми дослідження); аналізу (при розробці класифікацій управлінських рішень, вивченні тенденцій управління підприємствами, обробці отриманих результатів).

РЕЗУЛЬТАТИ ДОСЛІДЖЕННЯ / RESULTS OF THE RESEARCH

Узагальнюючи думки науковців щодо технології прийняття і реалізації управлінських рішень, С. Груб'як виділив такі етапи розроблення та прийняття управлінських рішень: збір інформації про можливі проблеми; ідентифікація проблемної ситуації та причини її виникнення; розроблення оцінної системи; діагностика ситуації; розроблення прогнозу розвитку ситуації; генерування альтернативних варіантів рішень; відбір основних варіантів управлінських рішень; розроблення сценаріїв розвитку ситуації; експертна оцінка основних варіантів управлінських дій; колективна експертна оцінка; ухвалення рішення; контроль та оцінка виконання рішення [5, с. 203]. Розглянемо зміст етапів більш детально [5, с. 203–204]. Перших п'ять етапів: збір інформації про можливі проблеми; ідентифікація проблемної ситуації та причини її виникнення; розроблення оцінної системи; діагностика ситуації; розроблення прогнозу розвитку

ситуації є підготовчими під час ухвалення управлінського рішення. На даних етапах проходить отримання, обробка і аналіз кількісної й якісної інформації, необхідної для розроблення і прийняття адекватного рішення.

Генерування альтернативних варіантів рішень може здійснюватися або безпосередньо, або за допомогою спеціальних експертних процедур. Процедури генерування альтернативних варіантів можуть передбачати як спеціальну організацію і проведення експертиз із використанням методів типу «мозкового штурму», так і створення автоматизованих систем генерування альтернативних варіантів у складних випадках. Під час генерування альтернативних варіантів управлінських рішень повною мірою повинні використовуватися інформація про ситуацію прийняття рішення, результати аналізу й оцінки ситуації, результати її діагностики і прогнозу розвитку ситуації за різних альтернативних варіантів можливого розвитку подій.

Після розроблення альтернативних варіантів управлінських рішень, які представлені у вигляді ідей, концепцій, можливої технологічної послідовності дій, можливих способів реалізації пропонованих рішень, необхідно здійснити попередній аналіз для виключення неконкурентоспроможних варіантів. Під час відбору основних варіантів управлінських рішень необхідно враховувати достатньо високу порівняльну оцінку та відсутність дублювання, щоб спектр альтернативних варіантів рішень, відібраних для більш детального опрацювання, був достатньо повним і разом із тим не надто надмірним.

Наступний етап – розроблення сценаріїв розвитку ситуації. Одним із основних завдань під час розроблення сценарію є визначення факторів, які характеризують ситуацію і тенденції її розвитку, а також визначення альтернативних варіантів динаміки їх змін.

Розроблення сценаріїв розвитку ситуації проводиться переважно з використанням технологій ситуаційного аналізу й експертного оцінювання, що дає можливість враховувати та аналізувати як кількісну, так і якісну інформацію. На етапі експертної оцінки основних варіантів керуючих впливів є вже досить багато інформації про основні альтернативні варіанти управлінських впливів і найбільш імовірні сценарії розвитку ситуації під час їх використання. В окремих випадках відібрані раніше основні альтернативні варіанти управлінських впливів для адекватної порівняльної оцінки потребують детальнішого опрацювання. До цього моменту повинна також бути сформована система оцінювання, яка включає основні фактори що впливають на розвиток ситуації прийняття рішення, оцінку їх порівняльної важливості, шкали для визначення значень факторів під час порівняльної оцінки основних альтернативних варіантів керуючих впливів [12], [8].

Експертизи з порівняльної оцінки альтернативних варіантів керуючих впливів, з одного боку, дають оцінку реалізованості розглянутих впливів і досягнення за їхньою допомогою поставлених цілей, а з іншого – дають змогу проранжувати їх із використанням сформованої оціночної системи відповідно з різним рівнем очікуваного досягнення мети, необхідними витратами ресурсів і найбільш імовірними сценаріями розвитку ситуації. Під час прийняття важливих управлінських рішень доцільно використовувати колективні експертизи, що забезпечують більшу обґрунтованість і, як правило, більшу ефективність прийнятих рішень. Необхідно сформувати експертну комісію, до складу якої увійшли б компетентні фахівці, які мають досвід роботи в ролі експертів, щоб у ній були представлені фахівці за всіма основними аспектами аналізованої проблеми, щоб було забезпечено ефективну взаємодію експертів, якщо це передбачено у технології проведення експертизи. Обробка індивідуальних експертних оцінок для визначення результуючого експертного судження повинна виконуватися за відповідними алгоритмами.

Під час порівняльної оцінки альтернативних варіантів можуть використовуватися спеціально розроблені оціночні системи, особливо у разі багатокритеріального оцінювання. Крім того, розроблення оціночної системи може передбачатися в процесі проведеної експертизи. Колективна експертиза є одним з основних інструментів прийняття важливих управлінських рішень. На етапі прийняття рішень із розроблених варіантів досягнення цілі вибирається найкращий. Аналіз, оцінку і визначення кращого рішення необхідно здійснювати на підставі принципів своєчасності, здійсненності і регуляторності з використанням відомих кількісних методів на основі вибраних критеріїв. Кращим вважається варіант, що дає змогу забезпечити максимальний рівень досягнення мети за мінімальних витрат ресурсів (економічних, фінансових, трудових тощо).

Останнім етапом прийняття управлінського рішення є контроль та оцінка виконання рішення. У процесі контролю виявляються відхилення і вносяться поправки, що допомагають реалізувати рішення повністю. За допомогою контролю встановлюється так званий зворотний зв'язок між керуючою і керованою системами. Для оптимальної оцінки слід перевірити ефективність управлінських рішень, наприклад, за показниками використання основних факторів виробництва: робочої сили, землі, технічних засобів. При цьому слід ураховувати соціальні та психологічні аспекти проблем, оскільки заходи вдосконалення організації праці, виробництва й управління повинні сприяти не тільки збільшенню виробництва споживчих вартостей, економії живої і уречевленої праці, а й

поліпшенню психологічного клімату, взаємовідносин у колективі, зростанню задоволеності від праці [15, с. 10].

Управлінські рішення, як правило, приймаються за умов високої невизначеності, дефіциту інформації, тому суб'єкт управління не завжди може об'єктивно встановити критерії оцінювання та пріоритети їх важливості. З огляду на це на практиці часто використовують моделі, які дають змогу приймати не оптимальні, але ж прийнятні рішення. Така спрощена модель описує найважливіші характеристики проблеми, використовуючи обмежену кількість критеріїв. Перевага зазвичай надається тому рішення, яке вже відоме суб'єктам управління і дало прийнятні результати.

Модель – це представлення об'єкта чи системи ідеї в деякій формі відмінної від самої цілісності. Вона є спрощеним зображенням конкретної життєвої (управлінської) ситуації. Іншими словами, у моделях певним чином відображаються реальні події, обставини тощо.

Існує ряд причин, які зумовлюють використання моделі замість спроб прямого впливу з реальним світом: складність реального світу; експериментування; орієнтація управління на майбутнє. Моделювання – єдиний, до цього часу, систематизований спосіб бачення варіанта майбутнього з можливістю визначення потенційних наслідків альтернативних рішень, який дозволяє їх об'єктивно порівняти [16, с. 198].

Існує три базових типи моделей:

- фізична модель представляє те, що досліджується, за допомогою збільшеного чи зменшеного опису об'єкта системи. Відмінна характеристика фізичної моделі полягає в тому, що в деякому розумінні вона виглядає як цілісність, що моделюється;
- аналогова модель представляє досліджуваний об'єкт аналогом, що поводить себе як реальний об'єкт, але таким чином не виглядає;
- математична модель (у цій символічній моделі, використовуються символи для опису властивостей, характеристик чи об'єкта події математичними рівняннями).

Основні етапи процесу побудови моделі – постановка задачі, побудова, перевірка на вірогідність, застосування і відновлення моделі.

Постановка задачі. Перший і найбільш важливий етап побудови моделі, здатний забезпечити правильне рішення управлінської проблеми, полягає в постановці задачі. Правильне використання математики чи комп'ютера не принесе ніякої користі, якщо сама проблема не буде точно діагностовано.

Побудова моделі. Після правильної постановки задачі наступним етапом процесу передбачена побудова моделі, де перш за все визначається головна мета моделі, яку вихідну чи нормативну інформацію передбачається одержати. Також необхідно визначити яка інформація потрібна для побудови моделі, що задовольняє цим цілям і надає на виході необхідні відомості [15].

Перевірка моделі на адекватність. Після побудови моделі один із аспектів перевірки полягає у визначенні ступеня відповідності моделі реальному об'єкту. Чим краще модель відображає реальний об'єкт, тим вище її потенціал в процесі прийняття оптимального рішення, якщо припустити, що модель не занадто складна у використанні. Перевірка моделі пов'язана із встановленням ступеня, у якому інформація, одержувана за її допомогою дійсно, допомагає керівництву вирішувати проблеми.

Застосування моделі. Після перевірки на адекватність модель готова до використання. Жодну модель науки управління не можна вважати успішно побудованою, доки вона не прийнята, не зрозуміла, і не застосована на практиці. Це здається очевидним, але найчастіше виявляється одним із самих небезпечних моментів побудови.

Відновлення моделі. Навіть якщо застосування моделі виявилось успішним, майже завжди вона потребуватиме оновлення, бо керівництво може знайти, що форма вихідних даних не ясна, або ж необхідні додаткові дані. Якщо цілі організації змінюються таким чином, що це впливає на прийняття рішень, модель необхідно відповідним чином модифікувати. Аналогічно це стосується змін в зовнішньому оточенні (наприклад, поява нових споживачів або постачальників технологій – може знецінити припущення), у вихідній інформації, на якій ґрунтувалася модель при побудові [18, с. 54].

Підготовка рішення передбачає використання комплексу різноманітних способів та методів. Для того, щоб розробити та обґрунтувати раціональне рішення, необхідно застосовувати такі методи, які б давали можливість передбачити майбутню ситуацію, що складеться у виробництві після прийняття та реалізації того чи іншого управлінського рішення. Існує велика кількість методів, які використовуються для таких цілей. Ці методи можна поділити на кількісні та якісні або евристичні. Але ми зосередимося на класифікації методів в залежності від умов, в яких відбувається розробка певного рішення. Існують умови визначеності, ризику та невизначеності. Відповідно до цього методи розробки та прийняття управлінських рішень можна розділити на методи, за допомогою яких розробляються управлінські рішення в умовах визначеності; методи, якими користуються при розробці

рішень в умовах ризику; та методи, які застосовуються для розробки рішень в умовах невизначеності. Багато вчених у своїх наукових працях згадують про такий поділ методів, але мало хто з них описує ще одну групу методів, які можна назвати комбінованими. Вони можуть використовуватися для розробки управлінських рішень в різних умовах, або за їх допомогою можна дещо змінювати умови, переходячи, наприклад, від умов невизначеності до умов ризику. Під час вивчення проблеми колективного вибору рішень, тобто у випадках, коли рішення приймаються певною кількістю осіб, інтереси яких не збігаються, використовують теорію ігор. При цьому виникає екстремальна задача з кількома цільовими функціями (критеріями). Тому основним питанням колективного вибору рішень є питання про їх оптимальність, тобто питання про те, яке рішення слід визнати оптимальним одночасно за кількома критеріями, що відображають інтереси різних осіб [11, с. 82].

До комбінованих методів розробки та обґрунтування управлінських рішень можна віднести імітаційне моделювання, системний аналіз та певні евристичні методи [9, с. 378].

Імітаційне моделювання використовується у випадках, коли застосування математичних аналітичних моделей недоцільно або є досить складним. Це, зокрема, при визначенні урожайності сільськогосподарських культур, виходу продукції залежно від умов виробництва та наявності ресурсів, а також при оцінці рентабельності тих чи інших заходів. Методи імітаційного моделювання крок за кроком відтворюють функціонування системи. Імітаційне моделювання може допомогти при складанні прогнозів відносно можливої поведінки системи в майбутньому. Кожен із блоків імітаційної моделі являє собою систему алгебраїчних рівнянь, що моделюють перетворення вхідних даних цього блоку та набір підсумкових характеристик.

Імітаційне моделювання має широке коло застосування. За допомогою імітаційних моделей можна відтворити будь-яку реальну ситуацію, як у виробництві, так і у повсякденному житті. Даний вид моделювання дозволяє розв'язувати задачі в будь-яких умовах, як в умовах визначеності, ризику, так і в умовах різної міри невизначеності. Методи імітаційного моделювання дають можливість подавати одні і ті ж задачі у різних варіантах, а також розглядати їх з різних боків по відношенню до ресурсів та інших об'єктивних умов. Цей метод у будь-якому випадку приводить до певного рішення проблеми, хоча, як правило, таке рішення не завжди є оптимальним. Воно просто дає відповідь на поставлене питання. Тому один з напрямів є поєднання імітаційних моделей з оптимізаційним блоком, який використовує результати імітації для знаходження оптимального рішення. При поєднанні імітаційного та оптимізаційного моделювання можна розв'язувати задачі різного виду, навіть

маючи недостатнє інформаційне забезпечення, і отримувати непогані, а, іноді й кращі, раціональні рішення.

Однак певні процеси такі, як настрої людей, відношення до праці, стосунки між людьми не мають кількісного виразу, але вони значно впливають на характер явища, що моделюється. Тому завдання математичних методів полягає не у розробці кінцевого рішення, а у наданні допомоги керівнику при оцінці можливих варіантів дій під час вибору найкращого із можливих. У практиці управління необхідно вирішувати частково формалізовані проблеми з недостатнім інформаційним забезпеченням. У таких випадках будується модель розв'язку, яка враховує велику кількість факторів, і використовується методологія системного аналізу.

Системний аналіз – це так званий синтез ідей і принципів теорії дослідження операцій та методів теорії управління з можливостями сучасної обчислювальної техніки. Будь-які методи системного аналізу опираються на математичний опис факторів, явищ, процесів.

Побудова математичних моделей є основою всього системного аналізу. Це центральний етап дослідження або проектування будь-якої системи. Від якості моделі залежить доля всього подальшого аналізу.

Системний аналіз дає можливість розв'язувати задачі, поєднуючи як кількісні, так і якісні, евристичні методи розробки управлінських рішень. Таке поєднання дозволяє спочатку зробити якісну характеристику проблеми, а потім за допомогою відповідних кількісних методів, яких також може бути декілька, провести необхідний аналіз і прийти до певного рішення, яке, в свою чергу, можна проаналізувати, застосовуючи потрібні евристичні методи. З іншого боку, системний аналіз створює умови для систематизації наявних фактичних даних, тим самим забезпечуючи дослідника необхідною інформацією, якої, як правило, недостатньо для вирішення поставленої проблеми. Системне дослідження може поєднувати не лише кількісні та якісні методи, а окремо, тільки кількісні, або тільки евристичні методи. Це залежить від ситуації та людини, яка проводить аналіз.

Для прийняття виважених управлінських рішень використовують низку методів, до яких належать, зокрема, такі [12]:

1. Методи вивчення проблеми (діагностування). Використовуються методи, що дають змогу достовірно і повно описати проблему і виявити чинники, що привели до неї. Вибір методів залежить від характеру та змісту проблеми, термінів і коштів, виділених для її вивчення. Зокрема, значного поширення набули дві групи методів: методи економічного аналізу та прогнозування, їх застосовують з метою об'єктивного оцінювання поточного стану підприємства і передбачення, «що буде далі, якщо нічого не

змінювати». Ці методи базуються на статистичному матеріалі минулих періодів у певній сфері діяльності.

2. Методи економічного аналізу. Ґрунтуються на вивченні аналітичних залежностей, що визначають співвідношення між умовами і результатами вирішення задач, поданих у вигляді формул, графіків, діаграм (зокрема, залежність між ціною на товар та попитом на нього; залежність рівня продуктивності праці від кваліфікації персоналу або рівня оплати праці тощо). Знання сталих аналітичних залежностей дає змогу менеджеру швидко прийняти правильне рішення [12].

До методів економічного аналізу належать:

1. Метод абсолютних, відносних та середніх величин. Абсолютні величини використовують як базу для розрахунку середніх та відносних, відносні – у процесі аналізу динаміки показників, вони характеризують зміну показника у часі, середні величини узагальнюють відповідні сукупності типових однорідних показників.

2. Метод порівняння ґрунтується на зіставленні явищ, виділенні в них спільного та відмінного. У результаті відповідних порівнянь можуть бути виявлені відхилення від заданих показників плану чи показників за минулі періоди від середніх по підприємству та розроблені заходи їх підвищення.

3. Метод групувань дає змогу виявити і вивчити взаємозв'язки між різними економічними явищами, найсуттєвіші чинники, закономірності і тенденції, що властиві цим явищам. На основі простих (за однією ознакою) та комбінованих (за декількома ознаками) групувань будуються відповідні таблиці.

4. Індексний метод базується на відносних показниках, які відображають відношення рівня показника до рівня його в минулому або до рівня аналогічного показника, який розглядається як базовий. Він дає змогу розкласти за чинниками відносні та абсолютні відхилення узагальнюючого показника та виявити вплив на нього різних чинників.

5. Балансовий метод використовують за існування балансової узгодженості між показниками; у факторному аналізі – для перевірки правильності визначення впливу чинників на результативний показник, при цьому загальне відхилення за результативним показником дорівнює сумі результатів впливу усіх чинників.

6. Способи елімінування (виключення) передбачають виключення впливу всіх чинників, крім одного, вплив якого необхідно визначити. Використовують у факторному аналізі, коли є відповідна залежність між результативним показником і чинниками, що на нього впливають. Є такі форми зв'язку між результативним показником та чинниками впливу: адитивна (результативний показник визначається як сума значень двох чинників); мультиплікативна

(результативний показник визначається як добуток значень чинників); кратна (результативний показник визначається як частка від ділення значень чинників); змішана (поєднує попередні форми).

Визначальну роль у підготовці та обґрунтуванні управлінських рішень відіграють евристичні методи, які являють собою сукупність логічних заходів, методичних правил дослідження, пошуку істини, способу реалізації творчого потенціалу особистості. Ці методи активізують та інтегрують мислення, знання, ерудицію, творчі начала та фантазію людини. Одним із таких методів є метод експертних оцінок. Суть його полягає у проведенні експертами інтуїтивно-логічного аналізу проблеми з кількісною оцінкою суджень та формальною обробкою результатів. Отримана в результаті обробки узагальнена думка експертів приймається як рішення проблеми. Комплексне використання інтуїції, логічного мислення і кількісного оцінювання з їх формальною обробкою дозволяє отримати ефективне рішення проблеми.

До найбільш поширених при експертному оцінюванні методів виміру належать ранжування, парне порівняння, безпосередня оцінка та послідовне порівняння.

Ранжування являє собою процедуру упорядкування об'єктів, яка виконується екпертом. На основі своїх знань і досвіду експерт розміщує об'єкти у переважному порядку, керуючись одним або кількома показниками порівняння. В залежності від виду відносин між об'єктами можливі різні варіанти їх упорядкування. Перевагою ранжування як методу виміру є простота здійснення процедур. Недоліком – практична неможливість упорядкування великої кількості об'єктів.

Парне порівняння являє собою процедуру встановлення переваги об'єктів при порівнянні всіх можливих пар.

Безпосередня оцінка являє собою процедуру надання об'єктам числових значень у шкалі інтервалів. Цей метод може застосовуватися тільки у випадку досить повної інформованості експертів про властивості об'єктів.

Послідовне порівняння являє собою комплексну процедуру виміру, яка включає як ранжування, так і безпосередню оцінку.

Було б неправильно протиставляти евристичні і точні математичні методи аналізу. Евристичні міркування не можуть розглядатися як остаточні, а лише як попередні і правдоподібні міркування для відшукування варіанту вирішення певної проблеми. Найчастіше евристичні оцінки ґрунтуються на індукції або аналогії. Метод аналогії базується на використанні аналогічних ситуацій в інших рішеннях та галузях.

Для одержання нових ідей може бути корисним метод емпатії, який полягає у ототожненні творчого працівника зі спеціалістом або керівником, що розробляє програму. Завдання полягає в тому, щоб «стати» на місце розробника програми і з цієї позиції подумати, що можна зробити.

До методів пошуку нових ідей належить метод інверсії. Суть його полягає у необхідному свідомому подоланні психологічної інверсії мислення, відмові від попередніх поглядів на проблему з тим, щоб подивитися на неї з нової позиції. Евристичні методи є досить прості і зручні, але вони не є науково обґрунтованими. Їх доцільно застосовувати для якісної характеристики стану виробництва. Ці методи істотно допомагають при вирішенні проблем в умовах невизначеності. Вони створюють умови отримання певної кількості необхідної інформації. Використовуючи таку інформацію, можна відшукати певне рішення, яке необов'язково є оптимальним. Більше того, призначення евристичних методів не полягає в одержанні оптимальних рішень. Вони створюють лише передумову для розробки раціональних рішень, які знаходяться за допомогою додаткових математичних методів.

В окрему групу евристичних методів розробки рішень виділяються групові евристичні методи. До них належать:

- «розумова атака» (є найпоширенішим із методів групових методів, його сутність полягає у наданні кожному учасникові права подавати найрізноманітніші ідеї вирішення проблеми незалежно від їх обґрунтованості та здійсненості, без критики пропозицій, аналіз та оцінювання здійснюють по завершенні генерування ідей за критеріями та обмеженнями, що влаштовують організацію);

- «конференція ідей» (відрізняється від методу «розумової атаки» тим, що допускає доброзичливу критику у формі репліки чи коментарю задля покращення ідеї);

- метод Дельфі (він належить одночасно до експертних методів, використовується за умови, що групу експертів неможливо зібрати разом, полягає в проведенні анкетування з повідомленням результатів кожного туру учасникам, що працюють окремо один від одного. Це багаторівнева процедура, експертам пропонують питання і формулювання відповідей без аргументації; отримані оцінки обробляють із метою одержання середньої і крайньої оцінок; експертам повідомляють результати першого туру, вказуючи оцінки кожного, за відхилення оцінки від середнього значення експерт її аргументує; у наступному турі експерти можуть змінити свою оцінку, пояснюючи причини коригування, результати опрацьовують і повідомляють експертам знову; тури повторюють, доки оцінки не стануть стабільними, під час опитування зберігається анонімність відповідей експертів, що виключає конфортизм;

ітеративна процедура опитування з повідомленням результатів оброблення та їхньою аргументацією спонукує експертів критично осмислювати свої судження [18];

- метод номінальної групової техніки (також відноситься до експертних методів, він побудований за принципом обмеження міжособистісних комунікацій, усі члени групи на початковому етапі своє бачення способу розв'язання проблеми викладають письмово, запропоновані варіанти оцінюються усіма (також письмово) методом ранжирування, ідею, що отримала найвищу оцінку, приймають за основу рішення [19].

Загалом в основу експертних методів покладено системність і цілісність знань експертів щодо проблеми чи явища, яке досліджують. Експертні оцінки є особливим видом кількісних і якісних характеристик окремих сторін соціально-економічних і психологічних явищ і процесів [19]. Логіко-формалізовані методи прийняття рішень. Найчастіше їх використовують для обґрунтування рішень, пов'язаних з інвестуванням коштів у певний проект, що може мати різні альтернативи технічного чи організаційного вирішення. До них належать, зокрема, метод побудови «дерева рішень», платіжна матриця, аналіз чутливості, метод Монте-Карло [17]. Методи оцінювання ризиків. Вони поділяються на дві групи: якісні та кількісні.

Якісні методи. До них належать, зокрема, метод «дерева рішень» та експертні методи. Метод «дерева рішень» ефективний для типових управлінських завдань, коли відомі умови реалізації та прогнозні результати. Дає змогу охопити всі можливі варіанти вирішення проблеми. Його доцільно поєднувати з експертними методами, оскільки деякі його етапи потребують оцінювання фахівцями у відповідних сферах. В основі методу – модель процесу, що може розгалужуватися залежно від умов реалізації. Побудову «дерева рішень» здійснюють у такій послідовності:

1. Визначають усі можливі альтернативи (напрями дій або стратегію, вибрану особою, що приймає рішення, наприклад, освоєння нового продукту) та стани природи (ситуації, на які особа, яка приймає рішення, не може впливати, наприклад, рівень попиту).

2. Визначають вузли рішень (з яких може бути вибрана одна чи кілька альтернатив) та вузли стану природи (у яких можуть мати місце певні умови, що впливатимуть на реалізацію рішення). Символ вузла рішень – квадрат, символ вузла природи – коло.

3. Будують «дерево рішень» за його розгалуженнями у вузлах рішень та вузлах стану природи. Всі можливі виходи та альтернативи на ньому показують за їх логічною послідовністю.

4. Розраховують чисту теперішню вартість (NPV) для кожної гілки «дерева рішень» з урахуванням ймовірності настання певної події і вибирають найприйнятніший варіант рішення. Під час використання обох варіантів важливо правильно врахувати міру невизначеності зовнішнього середовища, що впливає на величину NPV. Чим точніше визначена ймовірність настання певного стану природи, тим ближчими до оптимальних будуть вибрані рішення.

Кількісні методи. До них належать, зокрема, такі методи, як аналіз чутливості та метод Монте-Карло.

Аналіз чутливості. Це техніка аналізу проектного ризику, яка показує, як зміниться значення чистої теперішньої вартості (NPV) за заданої зміни вхідної змінної за інших умов. Використовується, коли рішення приймають в умовах ризику та невизначеності.

Метод передбачає: визначення ключових змінних, які впливають на значення NPV; встановлення аналітичної залежності NPV від ключових змінних; розрахунок базової ситуації – встановлення очікуваного значення NPV за очікуваних значень ключових змінних; зміну однієї із вхідних змінних на потрібну величину; при цьому всі інші значення фіксовані; проводиться послідовно для всіх вхідних змінних; розрахунок нового значення та його зміни у %; розрахунок критичних значень змінних проекту та визначення найчутливіших із них; критичне значення показника – це значення, за якого чиста теперішня вартість дорівнює нулю ($NPV = 0$); аналіз отриманих результатів і визначення чутливості NPV до зміни вхідних параметрів. Аналіз чутливості простий у практичному використанні, проте має недоліки. Зокрема він розглядає окремий вплив кожної змінної на результуючу величину. Але на практиці часто майже усі змінні впливають на результати реалізації проекту одночасно.

Метод Монте-Карло – один із методів імітаційного моделювання. Сутність його полягає у поєднанні аналізу чутливості та ймовірності розподілу чинників моделі. Здійснюється генерування множини можливих комбінацій чинників з урахуванням їх ймовірного розподілу. Кожна комбінація приймається як значення NPV, і в сукупності керівник отримує ймовірний розподіл результатів проекту. Управлінські рішення, як правило, приймаються за умов високої невизначеності, дефіциту інформації, тому суб'єкт управління не завжди може об'єктивно встановити критерії оцінювання та пріоритети їх важливості. З огляду на це на практиці часто використовують моделі, які дають змогу приймати не оптимальні, а задовільні рішення. Перевага зазвичай надається тому рішення, яке вже суб'єктам управління відоме і дало прийнятні

результати. У загальному вигляді модель являє собою представлення об'єкта чи системи ідеї у деякій формі, відмінній від самої цілісності. Вона є спрощеним зображенням конкретної управлінської ситуації [16].

Ефективна діяльність потребує прийняття та реалізації оптимальних управлінських рішень. Необхідно розробляти та науково обґрунтовувати рішення, щоб потім не витратити додаткових ресурсів та часу на подолання негативних наслідків від їх реалізації. Тому потрібно правильно поєднувати різні методи, які б давали можливість приймати якісні рішення. Таке поєднання повинно включати: методи, що характеризують умови, в яких приймаються рішення, методи, за допомогою яких безпосередньо розробляються і обґрунтовуються рішення, та методи, що дають можливість передбачити майбутню ситуацію, в якій опиниться виробництво після прийняття і реалізації розроблених рішень. У такому випадку можна розробляти та приймати раціональні управлінські рішення, які зумовлюють підвищення ефективності діяльності і створюють умови для безперебійного її функціонування та подальшого розвитку в сучасних ринкових умовах.

Для оцінки ефективності управлінських рішень М. Політило запропоновано методику інтеграційного оцінювання управлінських рішень, яка передбачає [14]:

1) обчислення рівня економічної ефективності управлінського рішення (E_e) за формулою 1:

$$E_e = \frac{P_p}{P_v}, \quad P_p > 0, \quad (1)$$

де: P_p – приріст прибутку, отриманого суб'єктами кооперування після реалізації рішення, тис. грн.;

P_v – приріст витрат суб'єктів кооперування, пов'язаних з формуванням і реалізацією управлінського рішення, тис. грн.;

2) обчислення рівня якості управлінського рішення (J_r) за формулою 2:

$$J_r = \frac{x_1 + x_2 + x_3 + x_4}{k}, \quad (2)$$

де: x_1 – бальна оцінка виконання цілей управлінських рішень;

x_2 – бальна оцінка узгодженості управлінського рішення з іншими управлінськими рішеннями;

x_3 – бальна оцінка зміни конфліктності в середовищі суб'єктів кооперування внаслідок реалізації рішення;

x_4 – бальна оцінка зміни іміджу суб'єктів кооперування внаслідок реалізації рішення;

u_1 – коефіцієнт вагомості показника виконання цілей управлінських рішень, частки одиниці;

u_2 – коефіцієнт показника узгодженості управлінського рішення з іншими управлінськими рішеннями, частки одиниці;

u_3 – коефіцієнт вагомості показника конфліктності в середовищі суб'єктів кооперування внаслідок реалізації рішення, частки одиниці;

u_4 – коефіцієнт вагомості показника зміни іміджу суб'єктів кооперування внаслідок реалізації рішення, частки одиниці (сума цих коефіцієнтів вагомості дорівнює одиниці);

k – максимальна кількість балів, якою може бути оцінена якість рішень без врахування вагомості окремих складових якості;

3) обчислення узагальнюючого коефіцієнта наслідків реалізації управлінського рішення (E) за формулою 3:

$$E = E_e Z_1 + J_r Z_2, \quad (3)$$

де: E – узагальнюючий коефіцієнт наслідків реалізації управлінського рішення;

Z_1 – вагомість коефіцієнта E_e , частки одиниці;

Z_2 – вагомість коефіцієнта J_r , частки одиниці. $Z_1 + Z_2 = 1$.

Якщо $E_e < 1$, то чим ближче значення E до 1 тим воно оптимальніше, якщо $E_e > 1$, то чим більше значення E тим воно оптимальніше.

За результатами обчислення узагальнюючого коефіцієнта ефективності управлінських рішень, розроблених і реалізованих суб'єктами кооперування доцільно проводити факторний аналіз досягнутого рівня ефективності управлінського рішення. На поданому рисунку наведено графічну модель факторного аналізу оцінки управлінських рішень.

Умовні позначення:

P_1 – кількість джерел отримання прибутку;

P_2 – обсяг витрат суб'єктів кооперування;

P_3 – структура витрат суб'єктів кооперування;

P_4 – умови реалізації готової продукції суб'єктами кооперування;

P_5 – методи оцінювання товарно-матеріальних запасів суб'єктами кооперування тощо;

$x_{1.1}$ – конкретність цілей;

$x_{1.2}$ – альтернативність варіантів щодо вибору способів реалізації встановлених цілей;

$x_{1.3}$ – адекватність критеріїв вибору способів реалізації цілей;

$x_{1.4}$ – ретельність обґрунтування вибору способів реалізації цілей;

$x_{1.5}$ – повнота і своєчасність забезпечення умов для виконання ухвалених рішень;

$x_{1.6}$ – раціональність контролювання і регулювання виконання ухвалених рішень тощо;

$x_{2.1}$ – спосіб узгодження реалізації управлінських рішень іншими управлінськими рішеннями;

$x_{2.2}$ – рівень інформаційного забезпечення суб'єктів залучених до розроблення і реалізації управлінських рішень;



Рис. Модель факторного аналізу оцінки управлінських рішень
Джерело [14]

X_{2.3} – перманентність моніторингу актуальності рішення на різних стадіях його формування і виконання;

X_{3.1} – узгодженість потреб працівників і цілей кооперативного формування;

X_{3.2} – рівень емоційно-психологічної напруги в колективі;

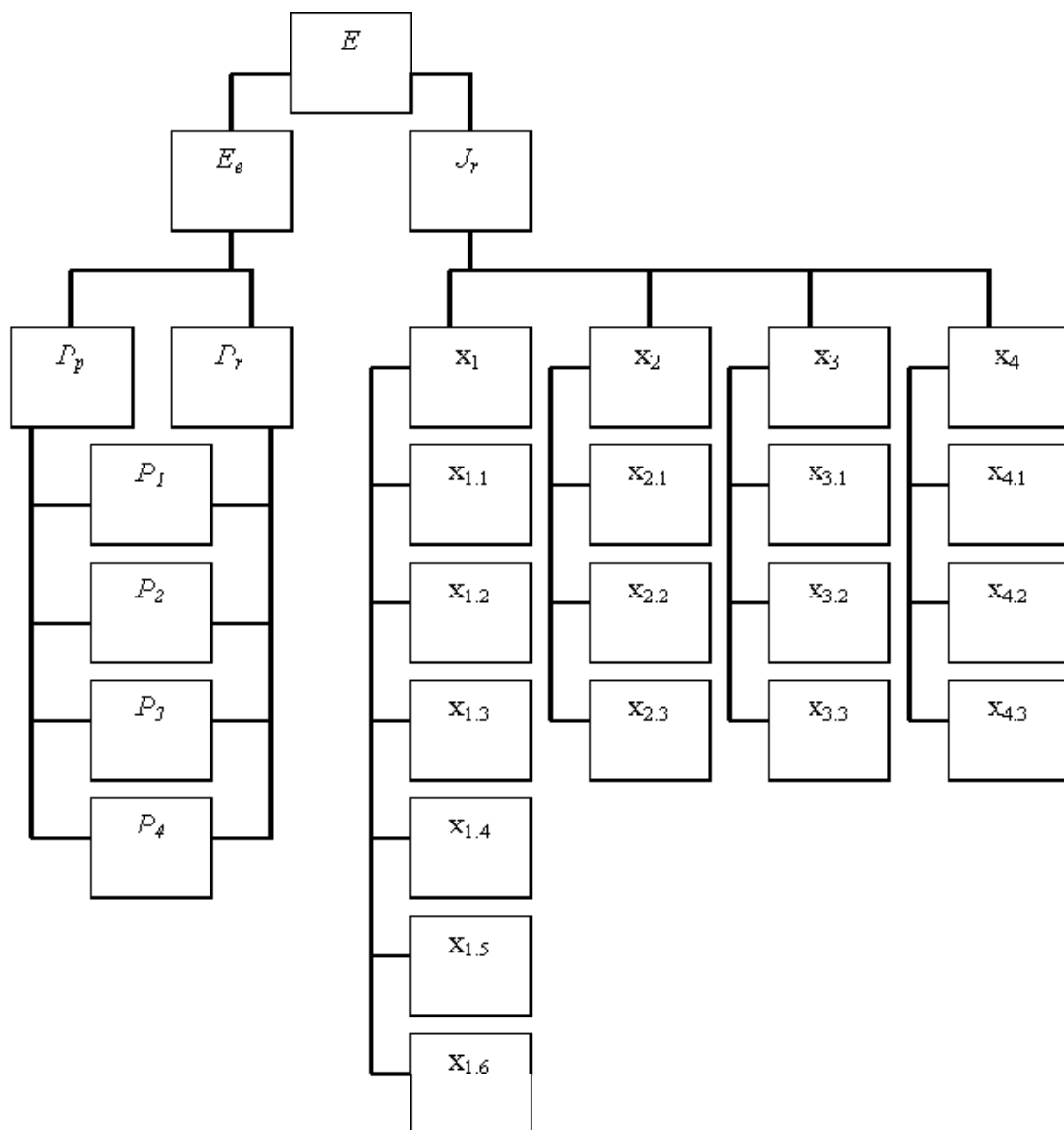
X_{3.3} – поінформованість працівників про очікувані наслідки реалізації управлінських рішень;

X_{4.1} – вплив реалізованих управлінських рішень на екологію;

X_{4.2} – вплив реалізованих управлінських рішень на задоволення інтересів бізнес-партнерів кооперативного формування;

X_{4.3} – вплив реалізованих управлінських рішень на функціонально-якісні вимоги споживачів до продукції кооперативного формування тощо.

Серед способів забезпечення зростання якості управлінських рішень і підвищення рівня їх економічної ефективності доцільно виділити:

- застосування інформаційних систем, що базуються на автоматизованих модулях акумулювання, обробки, зберігання і використання управлінської інформації;

- впровадження в процес вироблення управлінських рішень систем підтримки прийняття колективних рішень;

- використання моделей мотивування суб'єктів кооперативних формувань, які диференційовані за групами працівників, що мають різного характеру потреби, а також за групами працівників, що мають різний рівень професійної підготовки і практичного досвіду;

- комбінування альтернативних методів контролювання етапів формування і виконання рішень у просторі і часі;

- інтегрування використовуваної інформаційної системи управління підприємством у інші локальні і глобальні інформаційні системи шляхом узгодження їхніх форматів даних і налагодження відповідних комунікацій;

- посилення індивідуальної і колективної відповідальності суб'єктів, відповідальних за формування і реалізацію управлінських рішень;

- формування цільових фондів для прискорення створення належних організаційних, матеріально-технічних, інформаційних, фінансових умов, необхідних для виконання ухвалених управлінських рішень;

- дублювання управлінських рішень альтернативними на випадок виникнення аргументів на користь недоцільності їхньої реалізації;

- залучення до обговорення можливих способів реалізації важливих управлінських рішень бізнес-партнерів, споживачів готової продукції, представників громадськості для уникнення проблем, пов'язаних з

екологією, задоволенням споживчих потреб і економічних інтересів бізнес-партнерів тощо [14].

ВИСНОВКИ ТА ПЕРСПЕКТИВИ ПОДАЛЬШИХ ДОСЛІДЖЕНЬ / CONCLUSIONS AND PROSPECTS FOR FURTHER RESEARCH

У дослідженні поглиблено розглянуто розуміння поняття «управлінське рішення підприємств» через уточнення їх сутності для підприємств та упорядковано наукові положення щодо характеристики та змісту моделей і методів розробки та прийняття управлінських рішень підприємств; обґрунтовано особливості технології прийняття управлінських рішень підприємств. Таким чином встановлено, що управлінське рішення підприємств повинно обов'язково відповідати таким вимогам, як своєчасність, цілеспрямованість та ефективність, а процес його розробки та прийняття має відбуватися не тільки на основі аналізу внутрішнього стану підприємства, а також зовнішнього середовища, в якому воно функціонує.

За результатами вивчення особливостей прийняття управлінських рішень для підприємств виявлено, що основними етапи їх розробки є: аналіз внутрішнього і зовнішнього середовища, виявлення проблеми, формування критеріїв та обмежень, розробка рішень та їх оцінка, вибір рішення та його реалізація, оцінка впливу реалізації рішення на внутрішнє та зовнішнє середовище підприємства, оцінка результату реалізації рішення. Проаналізовано основні технології, моделі та методи розробки та прийняття управлінських рішень підприємствами, в результаті чого доходимо висновку, що для розробки, прийняття та оцінки управлінських рішень доцільно використовувати відповідні моделі та методи в залежності від умов діяльності, а саме: для умов визначеності найбільш ефективними методами будуть методи математичного програмування, статистичні методи та методи прогнозування; для умов ризику та невизначеності – методи стохастичного моделювання, імітаційне моделювання, теорія ігор, теорія масового обслуговування. А для комплексної оцінки управлінських рішень доцільно враховувати не тільки ефективність діяльності, але й окремі види ефектів. Для підприємств найбільш суттєвими є технічний, ресурсний, економічний та соціально-екологічний ефекти.

Перспективи подальших досліджень. У перспективах подальших наукових досліджень рекомендовано теоретичні основи прийняття управлінських рішень підприємств зв'язку практично реалізувати на базі конкретних підприємств для подальшого аналізу цього процесу, виявлення тенденцій та оцінки його ефективності.

СПИСОК ВИКОРИСТАНИХ ДЖЕРЕЛ / REFERENCES (TRANSLATED AND TRANSLITERATED)

- [1] Ю. А. Бондар, Н. І. Легінькова, «Основні аспекти корпоративного управління підприємством», *Інтелект XXI*, № 4, с. 40–44, 2018.
- [2] М. В. Верескун, «Формирование системы управления конкурентоспособностью крупных интегрированных промышленных предприятий», *Основы экономики, управления и права*, № 3(3), с. 55–59, 2012.
- [3] М. Д. Виноградський, *Організація праці менеджера*. Київ, Україна: Кондор, 2003.
- [4] І. Б. Гевко, *Методи прийняття управлінських рішень*. Київ, Україна: Кондор, 2009.
- [5] С. В. Груб'як, «Сучасні аспекти розроблення і прийняття управлінських рішень», *Економіка і суспільство*, вип. 11, с. 201–204, 2017.
- [6] О. М. Гуцалюк, «Особливості розвитку технологій управління діяльністю підприємства», *Наукові праці Кіровоградського національного технічного університету. Економічні науки*, вип. 20, ч. II, с. 147–151, 2011.
- [7] О. М. Гуцалюк, «Методичний підхід до оцінювання технологічної зрілості підприємства», *Бізнес Інформ*, № 11, с. 200–204, 2012.
- [8] О. Волошенко, «Еколого-орієнтований розвиток підприємств у контексті сталого розвитку», *Sustainable development – scientific debut; Warsaw Management University*, с. 63–72, 2013. [Електронний ресурс]. Доступно: <https://is.gd/2Db6Gq> Дата звернення: Квіт. 10, 2022.
- [9] Й. С. Завадський, Л. В. Лазоренко, «Аналіз методів розробки та обґрунтування управлінських рішень», у *Проблеми економіки агропромислового комплексу і формування його кадрового потенціалу*, 2000, с. 375–382.
- [10] М. Мескон, М. Альберт, та Ф. Хедоури, *Основы менеджмента*. Москва, Россия: Дело, 1992.
- [11] *Моделі і методи прийняття рішень в аналізі та аудиті*, Ф. Ф. Бутинця, М. М. Шигун, Ред. Житомир, Україна: Вид-во ЖДТУ, 2004.
- [12] А. О. Подсолонко, *Менеджмент: теорія і практика*. Київ, Україна: ЦУЛ, 2003.
- [13] В. М. Приймак, *Прийняття управлінських рішень*. Київ, Україна: Атіка, 2008.
- [14] М. П. Політило, «Методика інтеграційного оцінювання управлінських рішень в системі управління інноваційним розвитком суб'єктів кооперування», *Ефективна економіка*, № 2, 2013. [Електронний ресурс]. Доступно: <https://is.gd/mE9kT2> Дата звернення: Квіт. 10, 2022.
- [15] О. В. Сопільник, *Технологія прийняття управлінських рішень*. Дніпро, Україна: РВВДНУ, 2002.

- [16] *Управление проектами. Основы профессиональных знаний и система оценки компетентности проектных менеджеров* / С. Д. Бушуев, Н. С. Бушуева. Київ, Україна: ІРІДІУМ, 2006.
- [17] І. С. Фоломкіна, «Особливості прийняття стратегічних рішень в умовах ризику та невизначеності», *Економіка та управління національним господарством*, № 4(24), с. 481–486, 2013.
- [18] С. В. Цюцюра, О. В. Криворучко, та М. І. Цюцюра, «Теоретичні основи та сутність управлінських рішень. Моделі прийняття управлінських рішень», *Управління розвитком складних систем*, № 9, с. 50–58, 2012.
- [19] В. В. Яцура, Б. І. Мицик, *Основи менеджменту*. Львів, Україна, 2000.

TECHNOLOGIES OF DEVELOPMENT AND MAKING OF MANAGEMENT DECISIONS IN THE ENTERPRISE MANAGEMENT SYSTEM

Olha Sukhachova,

Candidate of Economic Sciences, Associate Professor,
Associate Professor of Department of Management,
Central Ukrainian Institute of Human Development
of the Open International University of Human Development «Ukraine».
Kropyvnytskyi, Ukraine.
suhacheva84@gmail.com

Abstract. The article presents the essence and main approaches to understanding management decisions, reveals the versatility of management decisions. It is determined that the management decision is a certain result of management activities, the result of considerations of actions and intentions, conclusions, discussions, forecasts aimed at achieving management goals. The basic requirements to the administrative decision in the course of administrative activity, namely, realism, concreteness, informativeness, consistency are characterized. It is noteworthy that the effectiveness of management as an economic category reflects the role of management in improving the efficiency of social production. The peculiarities of the application of these terms in relation to management decisions made at the enterprise are analyzed. The review of existing technologies of development and acceptance of administrative decisions in system of management of the enterprise is carried out. To assess the effectiveness of management decisions, a method of integrated evaluation of management decisions is proposed, which involves calculating the level of economic efficiency of management decisions, calculating the level of quality of management decisions, calculating the generalized coefficient of management decisions. The graphic model of the factor analysis of an estimation of administrative decisions is clearly shown. It

is proved that the effectiveness of management decisions is not so much in its absolute correctness, but in the fact that thanks to it it must be timely, consistently and efficiently implemented. It is determined that the quality of management decisions is calculated as a set of decision parameters that satisfy a particular consumer and ensure the reality of its implementation. An example of making and implementing a quality and not very effective management decision at the enterprise is given. It is substantiated that quality and efficiency are these two features that should always be the main criterion for evaluating the developed management decisions. Technologies of development and acceptance of administrative decisions in the management system of the enterprise are offered.

Keywords: management decision; enterprise management; activity management technologies; alternatives; evaluation indicators.

ТЕХНОЛОГИИ РАЗРАБОТКИ И ПРИНЯТИЯ УПРАВЛЕНЧЕСКИХ РЕШЕНИЙ В СИСТЕМЕ МЕНЕДЖМЕНТА ПРЕДПРИЯТИЯ

Сухачова Ольга Александровна,

кандидат экономических наук, доцент,
доцент кафедры менеджмента, Центральноукраинского института
развития человека Открытого международного университета
развития человека «Украина».

Кропивницкий, Украина.

suhacheva84@gmail.com

Аннотация. В статье приведены суть и основные подходы к пониманию управленческого решения, раскрыта многогранность управленческого решения. Определено, что управленческое решение является определенным итогом управленческой деятельности, результатом обсуждений действий и намерений, выводов, обсуждений, прогнозирований, направленных на реализацию целей управления. Охарактеризованы основные требования к управленческому решению в процессе управленческой деятельности, а именно реалистичность, конкретность, информативность, непротиворечивость. Примечательно, что эффективность управления как экономическая категория отражает роль менеджмента в повышении эффективности общественного производства. Проанализированы особенности применения этих терминов в отношении управленческих решений, принимаемых на предприятии. Проведен обзор существующих технологий разработки и принятия управленческих решений в системе менеджмента предприятия. Для оценки эффективности управленческих решений предложена методика интеграционного оценивания управленческих решений,

предполагающая вычисление уровня экономической эффективности управленческого решения, вычисление уровня качества управленческого решения, вычисление обобщающего коэффициента последствий реализации управленческого решения. Наглядно запечатлена графическая модель факторного анализа оценки управленческих решений. Доказано, что эффективность управленческого решения не столько в его абсолютной правильности, сколько в том, что благодаря ей оно должно быть своевременно, последовательно и качественно реализовано. Определено, что качество управленческого решения рассчитывается как совокупность параметров решения, удовлетворяющих конкретному потребителю и обеспечивающих реальность его реализации. Приведен пример принятия и реализации качественного и недостаточно эффективного управленческого решения на предприятии. Обосновано, что качество и эффективность – это два признака, которые должны всегда являться главным критерием оценки разработанных управленческих решений. Предложены технологии разработки и принятия управленческих решений в системе менеджмента предприятия.

Ключевые слова: управленческое решение; менеджмент предприятий; технологии управления деятельностью; альтернативные варианты; показатели оценки.

REFERENCES (TRANSLATED AND TRANSLITERATED)

- [1] Yu. A. Bondar, N. I. Lehinkova, «Osnovni aspekty korporatyvnoho upravlinnia pidpriumstvom», *Intelekt XXI*, № 4, s. 40–44, 2018.
- [2] M. V. Vereskun, «Formirovanie sistemy upravleniya konkurentosposobnost'yu krupnyh integrirovannyh promyshlennyh predpriyatij», *Osnovy ekonomiki, upravleniya i prava*, № 3(3), s. 55–59, 2012.
- [3] M. D. Vynohradskyi, *Orhanizatsiia pratsi menedzhera*. Kyiv, Ukraina: Kondor, 2003.
- [4] I. B. Hevko, *Metody pryiniattia upravlinskykh rishen*. Kyiv, Ukraina: Kondor, 2009.
- [5] S. V. Hrubiak, «Suchasni aspekty rozroblennia i pryiniattia upravlinskykh rishen», *Ekonomika i suspilstvo*, vyp. 11, s. 201–204, 2017.
- [6] O. M. Hutsaliuk, «Osoblyvosti rozvytku tekhnolohii upravlinnia diialnistiu pidpriumstva», *Naukovi pratsi Kirovohradskoho natsionalnoho tekhnichnoho universytetu. Ekonomichni nauky*, vyp. 20, ch. II, s. 147–151, 2011.
- [7] O. M. Hutsaliuk, «Metodychnyi pidkhid do otsiniuvannia tekhnolohichnoi zrilosti pidpriumstva», *Biznes Inform*, № 11, s. 200–204, 2012.

- [8] O. Voloshenko, «Ekoloho-oriientovanyi rozvytok pidpriemstv u konteksti staloho rozvytku», Sustainable development – scientific debut; Warsaw Management University, s. 63–72, 2013. [Elektronnyi resurs]. Dostupno: <https://is.gd/2Db6Gq> Data zvernennia: Kvit. 10, 2022.
- [9] Y. S. Zavadskiy, L. V. Lazorenko, «Analiz metodiv rozrobky ta obgruntuvannia upravlinskykh rishen», u Problemy ekonomiky ahropromyslovoho kompleksu i formuvannia yoho kadrovoho potentsialu, 2000, s. 375–382.
- [10] M. Meskon, M. Al'bert, ta F. Hedouri, Osnovy menedzhmenta. Moskva, Rossiya: Delo, 1992.
- [11] Modeli i metody pryiniattia rishen v analizi ta audyti, F. F. Butyntsia, M. M. Shyhun, Red. Zhytomyr, Ukraina: Vyd-vo ZhDTU, 2004.
- [12] A. O. Podsolonko, Menedzhment: teoriia i praktyka. Kyiv, Ukraina: TsUL, 2003.
- [13] V. M. Pryimak, Pryiniattia upravlinskykh rishen. Kyiv, Ukraina: Atika, 2008.
- [14] M. P. Politylo, «Metodyka intehratsiinoho otsiniuvannia upravlinskykh rishen v systemi upravlinnia innovatsiinym rozvytkom subiektiv kooperuvannia», Efektyvna ekonomika, № 2, 2013. [Elektronnyi resurs]. Dostupno: <https://is.gd/mE9kT2> Data zvernennia: Kvit. 10, 2022.
- [15] O. V. Sopilnyk, Tekhnolohiia pryiniattia upravlinskykh rishen. Dnipro, Ukraina: RVVDNU, 2002.
- [16] Upravlenie proektami. Osnovy professional'nykh znaniy i sistema ocenki kompetentnosti proektnykh menedzherov / S. D. Bushuev, N. S. Bushueva. Kyiv, Ukraina: IRIDIUM, 2006.
- [17] I. S. Folomkina, «Osoblyvosti pryiniattia stratehichnykh rishen v umovakh ryzyku ta nevyznachenosti», Ekonomika ta upravlinnia natsionalnym hospodarstvom, № 4(24), s. 481–486, 2013.
- [18] S. V. Tsiutsiura, O. V. Kryvoruchko, ta M. I. Tsiutsiura, «Teoretychni osnovy ta sutnist upravlinskykh rishen. Modeli pryiniattia upravlinskykh rishen», Upravlinnia rozvytkom skladnykh system, № 9, s. 50–58, 2012.
- [19] V. V. Yatsura, B. I. Mytsyk, Osnovy menedzhmentu. Lviv, Ukraina, 2000.

*Стаття надійшла до редакції
18 квітня 2022 року*

ПУБЛІЧНЕ УПРАВЛІННЯ

DOI [https://doi.org/10.32405/2522-9931-2022-20\(49\)-143-155](https://doi.org/10.32405/2522-9931-2022-20(49)-143-155)
УДК 351

Алейнікова Олена Володимирівна,

доктор наук з державного управління, професор,
професор кафедри управління та смарт-інновацій
Київського національного університету технологій та дизайну.
Київ, Україна.

 <https://orcid.org/0000-0002-4876-3563>
aleinikova.ov@knuvd.edu.ua

КУЛЬТУРНО-ЦІННІСНА ТРАНСФОРМАЦІЯ УКРАЇНИ: РОЗВИТОК ЕКОСИСТЕМИ ПІДПРИЄМНИЦТВА

Анотація. У статті розглянуто питання культурно-ціннісної трансформації України через розвиток бізнес-екосистеми. Висвітлено актуальні проблеми розвитку підприємницької культури та людських ресурсів, потреби підвищення якості управління бізнесом, популяризації підприємництва та виховання нового покоління підприємців. Проаналізовано сильні та слабкі сторони українського бізнесу. Акцентовано увагу щодо необхідності стимулювання розвитку малого та середнього бізнесу, формування умов для відкриття нового бізнесу. Конкурентоспроможність малих і середніх підприємств та появу нових підприємств формують потенціал майбутнього економічного зростання. Все більшого значення набуває питання розвитку підприємництва та підприємницької культури, підприємницької ініціативи жінок та молоді. Визначено інструменти підтримки та пріоритети реалізації державної освітньої політики спрямованої на набуття та розвиток підприємницьких навичок, що потребує консультацій та тренінгів щодо відкриття та розвитку бізнесу. Позитивним змінам сприятиме створення легкодоступних навчальних матеріалів із базових підприємницьких знань та навичок. Сформульовано основні пріоритети соціального успіху молоді у сфері розвитку екосистеми підприємництва, що сприятиме розвитку інноваційних компаній та підвищенню рівня сприйняття актуальних ідей. Технології та глобалізація вимагають від молоді швидкої адаптації до мінливих вимог ринку праці, що, у свою чергу, ставить питання щодо забезпечення доступного ринку праці з можливостями, які ведуть до якісних робочих місць для

молоді. Виокремлено низку потреб розвитку підприємницької культури; фінансову грамотність та створення умов для підготовки підприємців до підвищення рівня своїх компетенцій і, як наслідок, підвищення рівня конкурентоспроможності на ринку на основі стратегії цілісності та взаємодії суспільства за принципом екологічності існування та гендерної рівності.

Ключові слова: екосистема підприємництва; державна політика; підприємницькі навички; національний потенціал; інклюзивність суспільства.

ВСТУП / INTRODUCTION

Постановка проблеми. Сучасний етап розвитку світової економіки та підприємництва характеризується особливим зростанням взаємозалежності економік різних країн зі стрімкими інтеграційними процесами, впливом внутрішніх і зовнішніх чинників при формуванні конкурентоспроможного національного потенціалу. Джерелом економічного зростання, що забезпечує зайнятість і впливає на підвищення рівня якості життя населення в країні, є ефективна діяльність підприємств і організацій.

Роботодавці традиційно займають пріоритетні позиції на ринку праці. Але ця динаміка змінюється, оскільки технології дозволяють співробітникам ділитися та отримувати доступ до все більшого обсягу інформації. Працівники очікують більшої прозорості, гнучкості та підзвітності компаній, які сподіваються їх залучити та утримати. У свою чергу, компаніям потрібно більше від співробітників – не лише їх технічні навички, але й їхня здатність мислити творчо, ефективно співпрацювати та швидко адаптуватися. Обидва підходи вимог роботодавців та працівників є рівноправними – не лише тому, що це є позитивним, але тому, що це сприяє розвитку бізнесу. Існує наступні чотири тенденції, які демонструють цю нову динаміку: соціальні навички, гнучкість роботи, боротьба з переслідуваннями та прозорість оплати праці.

Аналіз останніх досліджень і публікацій. Дослідженню питань конкурентоспроможного розвитку підприємництва присвячено праці багатьох вітчизняних учених. У своїх роботах О.Амоша, О.Дацій, Т.Мещерякова, І.Причепа, І.Сазонець, М.Сухонос, М.Сотник, О.Тимченко В.Турчак, та інші висвітлювали не тільки проблеми розвитку малого і середнього бізнесу, а й акцентували увагу на особливостях оцінки галузевого потенціалу національної економіки України та розглядали

соціальне підприємництво як інноваційну модель її розвитку. В сучасну епоху діджиталізації гостро постають питання удосконалення державного регулювання підприємницької діяльності на основі розвитку інформатизації економічних операцій, які є передумовою створення сприятливих можливостей для прогресивного розвитку держави та здійснення нею регулюючих функцій, а також для інтеграції до глобального світового господарства, що висвітлено у працях О. Шраменка. Українські науковці досліджували перспективи розвитку підприємництва у період трансформаційних перетворень та змін, який характеризується наявністю різного роду факторів, вплив яких може призвести як до суттєвих проблем, так і до значних конкурентних переваг. Питання розвитку екологічної системи підприємництва у розрізі культурно-ціннісної трансформації України заслуговує на проведення комплексного дослідження з актуалізацією всебічної підтримки і створення сприятливих умов для якісного працевлаштування молодого покоління.

МЕТА ТА ЗАВДАННЯ / AIM AND TASKS

Метою статті є дослідження актуальних проблем розвитку підприємницької культури і людських ресурсів, дослідження потреб покращенні якості, популяризації підприємництва та виховання нової генерації підприємців.

Відповідно до зазначеної мети у статті поставлено такі **завдання**:

- проаналізувати сильні та слабкі позиції українського підприємництва;
- визначити інструменти підтримки та пріоритети реалізації державної освітньої політики, спрямованої на здобуття і розвиток підприємницьких навичок;
- сформулювати основні пріоритети соціальної успішності молоді в сфері розвитку екосистеми підприємництва.

ТЕОРЕТИЧНІ ОСНОВИ ДОСЛІДЖЕННЯ / THE THEORETICAL BACKGROUNDS

Сильні та слабкі позиції українського підприємництва в глобальному контексті виявляє Глобальний індекс підприємництва і розвитку (англ. The Global Entrepreneurship & Development Index (GEDI)). За оцінками GEDI-2016, Україна посідала 63-є місце серед 132 країн світу та 34-е місце в європейському регіоні [5]. Порівняно з іншими європейськими країнами та із середніми показниками у світі Україна має надзвичайно низькі показники за такими позиціями:

- підтримка підприємництва в суспільстві;
- готовність підприємців ризикувати;
- рівень конкуренції;
- можливості для заснування бізнесу та продукування інновацій.

Згідно досліджень *Офісу розвитку підприємництва: Стратегічні цілі* [4], вже станом на 2021 рік, Україна посіла 77 місце в GEDI. Найгірші результати вона продовжує демонструвати за трьома основними показниками, що належать до розділу «Підприємницькі відносини» (Entrepreneurial Attitudes). В результаті реалізації цілей за цим стратегічним напрямом Україна зможе піднятися в рейтингу на понад 20 позицій і входить до топ-50 країн світу, випередивши Болгарію, Хорватію, Угорщину та інші країни. Порівняльний аналіз динаміки інноваційної діяльності на Європейському континенті надає Європейське Інноваційне Табло (англ. *European Innovation Scoreboard*), яке надає оцінку сильних та слабких сторін національних інноваційних систем та допомагає країнам ідентифікувати сфери, які потребують удосконалення. Відповідно до Європейського Інноваційного Табло, Україна належить до країн, які не відзначаються особливими інноваціями.

Стратегія розвитку підприємництва (далі Стратегія), [5] визначає бажаний майбутній стан підприємницького сектору в Україні, а також основні напрями державної політики для його досягнення. Стратегія ґрунтується на визнанні суспільно важливої ролі підприємництва у забезпеченні соціально-економічного розвитку країни, оскільки підприємницькі структури створюють найбільшу частку доданої вартості, задовольняють попит на переважну більшість товарів і послуг, а також створюють найбільшу кількість робочих місць для громадян. Стратегія враховує унікальну роль кожного сегмента підприємництва в соціально-економічному житті країни та необхідність їх збалансованого розвитку. Значну увагу в Стратегії приділено стимулюванню розвитку малих і середніх підприємств (МСП) та формуванню умов для започаткування нового бізнесу. Конкурентоспроможність МСП та поява нових підприємств формують потенціал для майбутнього економічного зростання. В частині сприяння розвитку малого підприємництва Стратегія враховує принципи Акту про малий бізнес для Європи, які є актуальними для України і обов'язковість застосування яких передбачена положеннями Угоди про Асоціацію між Україною та ЄС, де відповідно до Принципу 1 Акту про малий бізнес для Європи акцентовано увагу на популяризації підприємництва і підприємницької культури, підприємницької ініціативи жінок і молоді.

У Стратегії виокремлено проблему *недостатності знань та навичок ведення бізнесу* в сегментах: фізичні особи-підприємці (при переважній самозайнятості без найманих працівників (82%) та мікропідприємства (12% зайнятих на підприємствах). Наявні проблеми і перешкоди для розвитку підприємництва в Україні обумовлюють потребу в розвитку підприємницької культури та людських ресурсів, покращенні якості управління бізнесом, популяризації підприємництва та виховання нової генерації підприємців.

Задоволення зазначених потреб призведе до якісних зрушень у суб'єктному складі підприємництва, динамізації появи нового та зростання існуючого бізнесу, поширення інновацій, посилення конкурентних позицій українських компаній. Стратегією визначено інструменти підтримки, які охоплюють широке коло сфер державної політики. Зокрема, при реалізації освітньої політики, пріоритет віддається:

- переорієнтації системи освіти на програми і методи навчання, які розвивають креативність та підприємницькі навички;
- пошук та поширення кращих практик навчання підприємливості;
- розвитку мереж навчально-тренінгових інституцій, що надають послуги з бізнес-освіти.

МЕТОДИ ДОСЛІДЖЕННЯ / RESEARCH METHODS

У дослідженні використано сукупність методів пізнання, що складають основу методу наукового дослідження, зокрема аналіз, синтез, узагальнення, пояснення, а також системний і конкретно-соціологічний методи, з метою коригування нових і отриманих раніше знань.

РЕЗУЛЬТАТИ ДОСЛІДЖЕННЯ / RESULTS OF THE RESEARCH

Молодь України переживає складні часи та історичні події, у тому числі дві революції, суттєво вплинули на економічний та політичний розвиток країни. У такому середовищі непевності молоді люди стикаються з численними перешкодами для соціальної інтеграції, як-то маргіналізація соціально вразливої молоді, різниця між умовами життя для міського та сільського населення, а також обмежене фінансування програм для молоді та підлітків. Для багатьох молодих людей ці виклики ускладнюються конфліктом на сході країни та вимушеною міграцією. Молодь має обмежені можливості брати участь у процесах прийняття рішень та захищати свої права. Страх майбутнього у молоді часто посилюється й через недосконалість в системі освіти. Хоча доступ до навчальних можливостей є у багатьох, існуюча система не здатна

забезпечити молодих українців сучасними навичками. Кожен третій молодий українець та українка вважають, що система освіти не готує їх до майбутнього працевлаштування (Загальнонаціональне дослідження «Молодь України 2017» проведене New European Center та Friedrich-Ebert-Stiftung Institute у співпраці з GfK Україна). Уряд країни розпочав роботу на освітньою реформою, націленою на здобуття компетенцій, а не лише знань. Але технології та глобалізація вимагають швидкої адаптації молоді до мінливих вимог ринку праці.

Гідна праця є важливою сферою в напрямі досягнення індивідуальних цілей на мікрорівні. До цієї сфери належать ціль 8 «Гідна праця», ціль 1 «Подолання бідності» *глобальних цілей сталого розвитку* (ЦСР) *на 2015–2030 роки*, що корелює з ціллю 7 Молодіжні цілі Європейського Союзу (МЦЄС) «Якісне працевлаштування». У наш час молодь страждає від безробіття, нестабільних умов праці, дискримінації на ринку праці та на робочому місці, що обумовлено відсутністю у молоді навичок для працевлаштування. Метою цілі є гарантування доступного ринку праці з можливостями, які ведуть до якісних робочих місць для всіх молодих людей. Для цього необхідно: створити такі робочі місця, які гарантують справедливі умови праці, прожитковий мінімум для всіх молодих людей; забезпечити соціальний захист та охорону здоров'я для всіх молодих працівників; гарантувати справедливе ставлення та рівні можливості для всіх; забезпечити рівні можливості для розвитку необхідних навичок та набуття практичного досвіду; гарантувати визнання та підтвердження компетенцій, набутих шляхом стажування та інших форм навчання, а також волонтерської діяльності та неформальної освіти; забезпечити залучення молоді та молодіжних організацій як рівноправних партнерів до розроблення, впровадження, моніторингу та оцінювання політики зайнятості на всіх рівнях; забезпечити рівний доступ до якісної інформації та належні механізми підтримки для підготовки молоді до змін ринку праці та майбутньої роботи. Ця діяльність сприятиме якісному працевлаштуванню та отриманню гідної праці.

Наступною сферою в напрямі досягнення індивідуальних цілей на мікрорівні є також «Якісна освіта». Назва цієї сфери збігається з ціллю 4 ЦСР та ціллю 8 МЦЄС. Освіта залишається ключем для активної громадянської позиції, інклюзивного суспільства та працевлаштування. Необхідно розширити представлення освіти в XXI столітті, зосередившись більше на трансверсальних навичках, навчанні, орієнтованому на здобувачів освіти, та неформальній освіті, щоб досягти справді рівного та універсального доступу до якісного навчання. Метою досягнення цієї цілі

буде інтегрування та вдосконалення різних форм навчання, у підготовці молодих людей до викликів постійно мінливого життя. Для досягнення цілі необхідно гарантувати доступ до якісної освіти та навчання впродовж життя; забезпечити доступ до належного фінансування неформальної освіти на всіх рівнях, яка буде визнана та підтверджена; сприяти відкритості та підтримувати розвиток міжособистісних та міжкультурних навичок; створювати та впроваджувати більш персоналізовані, спільні та орієнтовані на навчання методи освітнього процесу, включивши їх в формальну та неформальну освіту, що дозволяють здобувачу освіти розвивати особисті навички, включаючи критичне та аналітичне мислення, креативність та навчання; забезпечити доступ до освіти з питань громадянства.

Наразі все ще значна кількість населення не отримує освіти, спрямованої на здобуття чи розвиток підприємницьких знань та вмінь, навіть на базовому рівні. Так, за результатами досліджень («Щорічна оцінка ділового клімату в Україні: 2016», Програма USAID «Лідерство в економічному врядуванні») серед очікуваних заходів державної політики з підтримки малого і середнього підприємництва 47% опитаних суб'єктів малого і середнього підприємництва потребують консультацій та тренінгів з питань започаткування та розвитку бізнесу. Відсутність таких знань в подальшому стає стримуючим фактором в розвитку своєї справи, а часто і причиною неправильного планування своєї діяльності, що призводить до банкрутства та закриття бізнесу. Частина підприємців не бажає чи не має коштів на здобуття підприємницьких знань та вмінь у бізнес-школах чи через інші платні джерела. Тому створення легкодоступних навчальних матеріалів з базових підприємницьких знань та вмінь сприятиме позитивним зрушенням.

Як зазначено у *Національній економічній стратегії на період до 2030 року* (НЕС) [3], низький рівень підприємницької культури відображається в результатах дослідження підприємницького середовища, де більше 40% респондентів з ЄС відповіли, що готові ризикувати під час реалізації бізнес-ідей, а близько 30% відмітили, що знають, як залучити кошти на реалізацію, в той час як в Україні показники значно нижчі (менше 10% знають, як залучити кошти, та готові ризикувати під час реалізації бізнес-ідей і лише 10% вірять у те, що можуть розробити бізнес-ідею). Це свідчить про досить низький рівень розвитку підприємницької культури в Україні. Культуру ведення бізнесу можна також оцінити за компонентом Індексу глобальної конкурентоспроможності «Динаміка бізнесу», який включає оцінку сприйняття компаніями інноваційних ідей, ставлення до

підприємницьких ризиків. Через недостатній розвиток інноваційних компаній та низький рівень сприйняття актуальних ідей Україна займає лише 73 місце за цим показником.

Таким чином, згідно аналізу Напряму 17. Підприємництво (розвиток підприємництва) НЕС, зокрема, існує потреба у розвитку підприємницької культури для збільшення кількості людей, які вірять у власну ідею; розвитку фінансової грамотності та створенні умов для навчання підприємців для підвищення рівня їх компетенцій і, як наслідок, підвищення рівня конкурентоспроможності на ринку спираючись на стратегію доброчесності та взаємодію суспільства за принципом екологічності буття та гендерної рівності.

Стратегічний курс напряму «Інформаційно-комунікаційних технологій» за стратегічною ціллю 1 «Створення привабливих умов для працевлаштування висококваліфікованих фахівців і стимулювання розвитку конкурентної та глобальної ІТ-освіти» ставить у пріоритет необхідність налагодження співпраці суб'єктів підприємництва з закладами вищої освіти, що потребує створення стимулів для співпраці суб'єктів підприємництва з закладами вищої освіти, комерціалізації наукових рішень Національної академії наук та створення офісів з працевлаштування в закладах вищої освіти.

Слаборозвинені цифрові навички (НЕС: Напряму 18. Цифрова економіка) у громадян стримують повноцінний перехід до цифрової економіки. При цьому існує значний потенціал для неформальної освіти у цій сфері. Заінтересованість у навчанні цифрових навичок висловили 47% громадян. Міграція значної кількості молоді за кордон, несформована екосистема підприємництва, відсутність стартового капіталу та відповідних навичок ускладнюють початок підприємницької діяльності молоді. Все це, а також невисокий рівень участі молоді в житті суспільства (політична активність, мобільність, волонтерська діяльність, участь у діяльності інститутів громадянського суспільства) стають викликами і бар'єрами на шляху досягнення національних стратегічних цілей, що потребує підтримки задля їх вирішення.

Культурно-ціннісна трансформація України, якій відповідає Напряму 19 НЕС, націлена на створення умов для розвитку та поширення моделі і кращих практик соціального підприємництва.

Пунктом 3 статті 3 Закону України «Про основні засади молодіжної політики» передбачено здобуття молоддю компетентностей, необхідних для особистісного і професійного розвитку, забезпечення громадянської освіти молоді [5].

Національна стратегія державної молодіжної політики [2] ставить перед молоддю завдання щодо готовності діяти в умовах змін, вміти вчитися, набувати нових компетентностей впродовж усього життя, а не орієнтуватися лише на отримання формальної освіти. Соціальна успішність молоді значною мірою визначатиметься зростанням продуктивності та покращенням етики праці. Серед її основних пріоритетів є: посилення життєстійкості молоді; розвиток та залучення молоді до участі у суспільному житті, підвищення її самостійності, конкурентоспроможності, формування у молоді громадянських компетентностей; підвищення мобільності, соціальної і культурної інтеграції молоді в суспільне життя України та світу.

ВИСНОВКИ ТА ПЕРСПЕКТИВИ ПОДАЛЬШИХ ДОСЛІДЖЕНЬ / CONCLUSIONS AND PROSPECTS FOR FURTHER RESEARCH

Аналіз потреб у розвитку підприємницької культури і людських ресурсів, популяризації підприємництва та виховання нової генерації підприємців, свідчить, що основними напрямками розвитку екосистеми підприємництва на етапі культурно-ціннісної трансформації України, є наступні:

- популяризації підприємництва, підприємницької культури, підприємницької ініціативи жінок і молоді;
- інтегрування та вдосконалення різних форм навчання, у підготовці молодого покоління до викликів постійно мінливого життя шляхом здобуття і розвитку підприємницьких навичок, що потребує проведення консультацій та тренінгів з питань започаткування та розвитку бізнесу;
- створення легкодоступних навчальних матеріалів з базових підприємницьких знань та вмінь;
- розвиток підприємницької культури; фінансової грамотності та створенні умов для навчання підприємців для підвищення рівня їх компетенцій і, як наслідок, підвищення рівня конкурентоспроможності на ринку спираючись на стратегію доброчесності та взаємодію суспільства за принципом екологічності буття та гендерної рівності.

Перспективи подальших досліджень. Подальші дослідження даної проблематики передбачають аналіз оптимальних умов для реалізації завдань публічної політики щодо задоволення потреб популяризації підприємницької культури та покращення якості управління бізнесом і бізнес-процесами.

СПИСОК ВИКОРИСТАНИХ ДЖЕРЕЛ / REFERENCES (TRANSLATED AND TRANSLITERATED)

- [1] Верховна Рада України. (2021, Квіт. 27). *Закон № 1414-IX «Про основні засади молодіжної політики»*. [Електронний ресурс]. Доступно: <https://cutt.ly/RSkuMlv>
- [2] Верховна Рада України. (2021, Берез. 12). *Указ Президента України № 94/2021 «Про Національну молодіжну стратегію до 2030 року»*. [Електронний ресурс]. Доступно: <https://cutt.ly/3Skalm0>
- [3] Кабінет Міністрів України. (2021, Берез. 03). *Постанова № 179 «Про затвердження Національної економічної стратегії на період до 2030 року»*. [Електронний ресурс]. Доступно: <http://surl.li/aycdi>
- [4] Офіс розвитку підприємництва: стратегічні цілі. *Дія. Бізнес: офіційний портал*. [Електронний ресурс]. Доступно: <http://surl.li/boleq>
- [5] Л. Чорній, Н. Балдич, Н. Ходько, Я. Глібіщук, «Стратегія розвитку підприємництва: експертне бачення», *Центр громадської експертизи*. [Електронний ресурс]. Доступно: <http://surl.li/boleu>

CULTURAL AND VALUE TRANSFORMATION OF UKRAINE: DEVELOPMENT OF ENTERPRISE ECOSYSTEM

Olena Aleinikova,

Doctor of Science in Public Administration, Professor,
Professor of the Department of Management and Smart Innovations
Kyiv National University of Technologies and Design.
Kyiv, Ukraine.

 <https://orcid.org/0000-0002-4876-3563>
aleinikova.ov@knutd.edu.ua

Abstract. The article considers the issue of cultural and value transformation of Ukraine through the development of the business ecosystem. Topical problems of development of entrepreneurial culture and human resources, needs to improve the quality of business management, popularization of entrepreneurship and education of a new generation of entrepreneurs are highlighted. The strengths and weaknesses of Ukrainian entrepreneurship are analyzed. Attention is focused on the need to stimulate the development of small and medium-sized enterprises and the formation of conditions for starting a new business. The competitiveness of small and medium-sized enterprises and the emergence of new enterprises form the potential for future economic growth. The issue of promoting entrepreneurship and entrepreneurial

culture, entrepreneurial initiative of women and youth is becoming increasingly important. The tools of support and priorities for the implementation of the state educational policy aimed at acquiring and developing entrepreneurial skills, which requires consultations and trainings on starting and developing a business, have been identified. The creation of easily accessible educational materials from basic entrepreneurial knowledge and skills will contribute to positive changes. The main priorities of social success of young people in the field of development of the ecosystem of entrepreneurship are formulated, which will contribute to the development of innovative companies and increase the level of perception of current ideas. Technology and globalization require young people to adapt quickly to the changing demands of the labor market, which in turn raises the issue of ensuring an accessible labor market with opportunities that lead to quality jobs for the younger generation. A number of needs for the development of entrepreneurial culture are distinguished; financial literacy and creating conditions for training entrepreneurs to increase the level of their competencies and, as a result, increase the level of competitiveness in the market based on the strategy of integrity and interaction of society on the principle of environmental friendliness of existence and gender equality.

Keywords: ecosystem of entrepreneurship; public policy; entrepreneurial skills; national potential; inclusiveness of society.

КУЛЬТУРНО-ЦЕННОСНАЯ ТРАНСФОРМАЦИЯ УКРАИНЫ: РАЗВИТИЕ ЭКОСИСТЕМЫ ПРЕДПРИНИМАТЕЛЬСТВА

Алейникова Елена Владимировна,

доктор наук по государственному управлению, профессор,
профессор кафедры управления и смарт-инноваций
Киевского национального университета технологий и дизайна.
Киев, Украина.

 <https://orcid.org/0000-0002-4876-3563>
aleinikova.ov@knutd.edu.ua

Аннотация. В статье рассмотрены вопросы культурно-ценностной трансформации Украины через развитие бизнес-экосистемы. Освещены актуальные проблемы развития предпринимательской культуры и человеческих ресурсов, потребности повышения качества управления и популяризации бизнеса, воспитания нового поколения предпринимателей. Проанализированы сильные и слабые

сторони українського бізнеса. Акцентовано увагу на необхідності стимулювання розвитку малого і середнього бізнеса, формування умов для відкриття нового бізнеса. Конкурентоспроможність малих і середніх компаній і виникнення новітніх компаній формують потенціал майбутнього економічного зростання. Все більше значення набуває питання розвитку і культури бізнеса, підприємницької ініціативи жінок і молоді. Визначено інструменти підтримки і пріоритети реалізації державної освітньої політики, спрямованої на набуття і розвиток підприємницьких навичок, що вимагає консультацій і тренінгів по відкриттю і розвитку бізнеса. Позитивними змінами буде сприяти створення легкодоступних навчальних матеріалів по базовим підприємницьким знанням і навичкам. Сформульовано основні пріоритети соціального успіху молоді в сфері розвитку екосистеми бізнеса, що призведе до розвитку інноваційних компаній і підвищенню рівня сприйняття актуальних ідей. Технології і глобалізація вимагають від молоді швидкої адаптації до змінюваних вимог ринку праці, що, в свою чергу, ставить питання забезпечення доступного ринку праці з можливостями, ведучими до якісним робочим місцям для молоді. Виділено ряд потреб розвитку підприємницької культури; фінансову грамотність і створення умов підготовки підприємців до підвищення рівня своїх компетенцій і, як наслідок, підвищення рівня конкурентоспроможності на ринку на основі стратегії цілісності і взаємодії суспільства по принципу екологічності існування і гендерної рівності.

Ключевые слова: екосистема підприємництва; державна політика; підприємницькі навички; національний потенціал; інклюзивність суспільства.

REFERENCES (TRANSLATED AND TRANSLITERATED)

- [1] Verkhovna Rada Ukrainy. (2021, Kvit. 27). Zakon № 1414-IX «Pro osnovni zasady molodizhnoi polityky». [Elektronnyi resurs]. Dostupno: <https://cutt.ly/RSkUmlv>
- [2] Verkhovna Rada Ukrainy. (2021, Berez. 12). Ukaz Prezidenta Ukrainy № 94/2021 «Pro Natsionalnu molodizhnu stratehiiu do 2030 roku». [Elektronnyi resurs]. Dostupno: <https://cutt.ly/3Skalm0>

- [3] Kabinet Ministriv Ukrainy. (2021, Berez. 03). Postanova № 179 «Pro zatverdzhennia Natsionalnoi ekonomichnoi stratehii na period do 2030 roku». [Elektronnyi resurs]. Dostupno: <http://surl.li/aycdi>
- [4] Ofis rozvytku pidpriemnytstva: stratehichni tsili. Diia. Biznes: ofitsiyni portal. [Elektronnyi resurs]. Dostupno: <http://surl.li/boleq>
- [5] L. Chornii, N. Baldych, N. Khodko, Ya. Hlibishchuk, «Ctratehiia rozvytku pidpriemnytstva: ekspertne bachennia», Tsentр hromadskoi ekspertyzy. [Elektronnyi resurs]. Dostupno: <http://surl.li/boleu>

*Стаття надійшла до редакції
15 березня 2022 року*

DOI [https://doi.org/10.32405/2522-9931-2022-20\(49\)-156-168](https://doi.org/10.32405/2522-9931-2022-20(49)-156-168)

УДК 351

Банчук-Петросова Олена Вікторівна,

кандидат наук з державного управління, доцент,
доцент кафедри конституційного, міжнародного права
та публічно-правових дисциплін Київського інституту
інтелектуальної власності та права Національного університету
«Одеська юридична академія».
Київ, Україна.



<https://orcid.org/0000-0001-8426-1475>

dvigun.alla@gmail.com

ПІДХІД ДО ДЕРЖАВНОГО ПЛАНУВАННЯ ПРІОРИТЕТНОГО РОЗВИТКУ ЕКСПОРТНИХ ГАЛУЗЕЙ ВИРОБНИЦТВА. ПІСЛЯВОЄННЕ ВІДНОВЛЕННЯ

Анотація. Зазначено, що сучасні глобалізаційні процеси в економіці базуються на технологічному (виробничому) обміні товарами та послугами та самостійному транснаціональному фінансовому капіталі. Внаслідок лібералізації прискорюється глобалізація фінансових ринків, підвищується ефективність переливу капіталу. Використовуються всі можливі форми перетікання капіталів: від традиційних кредитів до вкладення акцій, державні цінні папери, прямі інвестиції, банківські депозити. Технологічний (виробничий) обмін товарами та послугами також зазнає змін. Змінюється характер світової торгівлі. Крім того, міжнародний торговельний обмін з часом все більшою мірою починає відображати не тільки розподіл праці між країнами, а й розподіл виробничих функцій усередині транснаціональних концернів, що виходить за національні кордони. Під впливом цього набуває дедалі більшого розвитку міжкорпораційний обмін і відбувається виробничо-технологічне зближення економік. Визначено, що сьогоденні проблеми індустріального розвитку України та старопромислових регіонів унікальні за складом, гостротою та складністю. Суть унікальності – глибокий спад у реальному секторі економіки, посилений наростанням структурних деформацій та дезінтеграційними тенденціями, що розірвали цілісність відтворювального процесу. Вирішення таких складних завдань реформування реального сектора економіки неможливе без проведення державної промислової політики. Саме промислова політика має забезпечити як подолання спаду виробництва, так й відновлення єдності відтворювального

процесу, здійснення структурної перебудови, формування конкурентоспроможної промисловості, що спирається на сучасний технологічний уклад. Здійснення технологічної перебудови сприятиме зміцненню елементів технологічного укладу, його дифузії в економіку країни в цілому та регіонів, зокрема розвитку технологічного укладу. Це дозволить забезпечити технологічну однорідність вітчизняної промисловості з промисловістю ЄС, що вкрай важливо у період післявоєнного відновлення України, а також знизити не лише енерго- та ресурсомісткість виробництва, а й його «екологічну агресивність».

Ключові слова: державне регулювання; транснаціональний фінансовий капітал; зовнішньоекономічна діяльність; транснаціональний концерн; міжкорпораційний обмін; державно-промислова політика; експортний потенціал; післявоєнне відновлення промисловості України.

ВСТУП / INTRODUCTION

Постановка проблеми Сучасні глобалізаційні процеси в економіці базуються на технологічному (виробничому) обміні товарами та послугами та самотійному транснаціональному фінансовому капіталі. Фінансові технології, як інструменти економічного регулювання зовнішньоекономічної діяльності (ЗЕД), на етапі інтернаціоналізації зовнішньоекономічних зв'язків, як зазначає Л. Репа [1], набувають нової якості – стають знаряддям економічного домінування. Внаслідок лібералізації прискорюється глобалізація фінансових ринків, підвищується ефективність переливу капіталу. Використовуються всі можливі форми перетікання капіталів: від традиційних кредитів до вкладення акцій, державних цінних паперів, прями інвестиції, банківські депозити.

Технологічний (виробничий) обмін товарами та послугами також зазнає змін. Змінюється характер світової торгівлі. Крім того, міжнародний торговельний обмін з часом все більшою мірою починає відображати не тільки розподіл праці між країнами, а й розподіл виробничих функцій усередині транснаціональних концернів, що виходить за національні кордони. Під впливом цього набуває дедалі більшого розвитку міжкорпораційний обмін і відбувається виробничо-технологічне зближення економік. Світовий товарний ринок, за оцінками фахівців, має трисегментну структуру: ринок базових товарів (сільськогосподарська продукція та продукція добувної промисловості); ринок середньо- та

низькотехнологічних готових виробів та напівпродуктів; ринок високотехнологічної продукції.

Післявоєнне відновлення економіки України має спиратися на регіональну та територіальну збалансованість та розкриття регіональних потенціалів розвитку з урахуванням пріоритетності найбільш постраждалих регіонів та громад, комплементарною взаємодією регіонів та громад у цілісному загальнонаціональному економічному просторі; міжнародну відкритість процесів відновлення спроможності із широким залученням ресурсів міжнародної допомоги та іноземних інвесторів, реалізацією взаємовигідних проєктів та стабільною інтеграцією до глобальних ланцюгів вартості; європейські стандарти процесів повоєнного соціально-економічного розвитку України.

Аналіз останніх досліджень і публікацій. Дослідженню питань визначення підходу до планування пріоритетного розвитку експортних галузей виробництва займалися такі українські науковці, як: К. Бойко, Н. Василенко, В. Ксендзук, А. Шуліко. В своїх дослідженнях автори вивчали можливість застосування в Україні методів державного регулювання зовнішньоекономічної діяльності та пропонували впровадження змін до планування пріоритетного розвитку експортних галузей виробництва. Щодо планування пріоритетного розвитку експортних галузей виробництва, то в сукупності проаналізованих наукових джерел, важливо виокремити праці: А. Глазирін, В. Куліков, І. Юдін, П. Серіков, В. Гранатуров, Л. Долінський, О. Землячова, Л. Савочка, Е. Іода, Ю. Іода, Л. Мешкова, Е. Болотіна, Р. Качалов, С. Кривошеев, В. Ксендзук, Дж. Маршалл, К. Віпул Бансал, І. Русаненко, А. Свідерська, Фабоцци Френк, Мані Стівен, Г. Чернова, А. Шапкін.

МЕТА ТА ЗАВДАННЯ / AIM AND TASKS

Метою проведеного в поданій статті дослідження є визначення підходу до планування пріоритетного розвитку експортних галузей виробництва.

Відповідно до зазначеної мети у статті поставлено такі **завдання**:

1. Визначення реалізації функцій експортної діяльності – функції розвитку (інтегративної функції), функції стабілізації регіональної господарської системи та функції отримання прибутку в їх повному обсязі та відповідно до конкретних завдань розвитку економіки конкретного регіону в кожний період часу.

2. Визначення стратегічних напрямів розвитку промисловості (експортної складової тощо) у період післявоєнного відновлення України.

ТЕОРЕТИЧНІ ОСНОВИ ДОСЛІДЖЕННЯ / THE THEORETICAL BACKGROUNDS

Активна зовнішньоекономічна діяльність виступає одним з основних факторів трансформації економіки країни, підвищення її ефективності та конкурентоспроможності. Формування та розвиток експортного потенціалу, збільшення його обсягів та становлення збалансованої товарної структури є ключовими пріоритетами державного регулювання зовнішньоекономічної діяльності.

Головним пріоритетом у регулюванні зовнішньоекономічної діяльності країни є цілеспрямованість на підвищення рівня експорту. Головним критерієм впливу експорту на ефективність зовнішньоекономічної діяльності держави є постачання конкурентоспроможної продукції та послуг; отримання країною іноземної валюти, необхідної для удосконалення та поступового чи повного оновлення економіки, за допомогою сучасних технологічних, технічних та управлінських винаходів та розробок. А формування правильного співвідношення експорту впливає на формування позитивного сальдо платіжного балансу країни.

Тривале протистояння російській агресії поставило економіку України на воєнні рейки. Питання формування ефективної політики та впровадження інструментів збереження стійкості ключових економічних процесів та збалансованості економіки, спроможності забезпечувати базові соціальні зобов'язання держави є наразі вкрай важливими у перспективі переходу економіки в режим відновлення.

МЕТОДИ ДОСЛІДЖЕННЯ / RESEARCH METHODS

У процесі дослідження використано емпірично-теоретичний метод заснований на аналізі статистичних даних, синтезі соціально-економічного стану територіального розвитку, структурний метод; порівняльного аналізу; абстрактно-логічного узагальнення.

РЕЗУЛЬТАТИ ДОСЛІДЖЕННЯ / RESULTS OF THE RESEARCH

Ринок високотехнологічної продукції поділений постіндустріальними країнами та характеризується запеклою конкуренцією. На ринку середньо-і низькотехнологічних готових виробів конкурують індустріальні країни, що стали на шлях розвитку. Конкурентна боротьба у цьому сегменті ринку постійно наростає. Ринок базових товарів поділений в основному латиноамериканськими, африканськими, азійськими країнами і пострадянськими державами, що

розвиваються. Конкурентна боротьба тут досить жорстка. Роль різних регіонів світу, держав і територій країн на світовому товарному ринку неоднакова. Кожен учасник ринку має відстоювати свої інтереси. Злам тоталітарної держави не повернув до неї фінансових потоків світового господарства. Тому вона змушена була ініціювати вільне входження економічних суб'єктів у зовнішньоекономічні операції з інтересів максимізації прибутку. З іншого боку, держава поставила під контроль експортно-імпорتنі та валютні потоки з позиції не нанесення шкоди національним інтересам. І хоча експорт України, як і раніше, носить явно виражений паливно-сировинний характер, а імпорт орієнтований на задоволення споживчих потреб, в основі політики, що проводиться державою в реальному секторі економіки, закладено два підходи: відмова від галузевих пріоритетів розвитку та підтримка імпортозаміщення. Фактично це означає політику невтручання [3, с. 131]. Отже, можна констатувати, що сьогодні на національному рівні відсутня суспільно визнана, теоретично ясна та практично дієва промислова політика. Це змушує індустріально розвинені регіони розробляти самостійну регіональну промислову політику.

Але важливим є перехід на якісно новий рівень промисловості, підвищення її конкурентоспроможності. Особливого значення це має за умов необхідності інтеграції вітчизняної економіки у світовий ринок як рівноправного члена спільноти розвинених країн. Така інтеграція можлива за умови створення структури промисловості, адекватної галузевої структури технологічно розвинених країн. Невідповідність структури української промисловості структурі, що сформувалася у провідних країнах у результаті проведених там до кінця 80-х років структурних перетворень, зумовлює неконкурентоспроможність основної маси вітчизняної продукції, її незатребуваність на світовому ринку. У такій ситуації невчасне проведення структурної перебудови відповідно до загальносвітових тенденцій сприяє закріпленню сировинної орієнтації експорту економіки, відтворенню старої, кризової галузевої та технологічної структури. Затяжна структурна криза вітчизняної економіки вимагає реалізації довгострокової програми структурних перетворень, спрямованих на формування конкурентоспроможної промисловості. В урядових документах структурна перебудова розглядалася як один з основних напрямів економічних реформ. Проте науково-обґрунтованої концепції з визначальною спрямованістю структурних перетворень, пріоритетів з урахуванням загальносвітових

тенденцій і особливостей вітчизняних умов, практично не було розроблено [2].

Проблеми розвитку України та старопромислових регіонів унікальні за складом, гостротою та складністю. Суть унікальності – безпрецедентно глибокий спад у реальному секторі економіки, посилений наростанням структурних деформацій та дезінтеграційними тенденціями, що розірвали цілісність відтворювального процесу. Вирішення таких складних завдань реформування реального сектора економіки неможливе без проведення державної промислової політики. Саме промислова політика має забезпечити як подолання спаду виробництва, так й відновлення єдності відтворювального процесу, здійснення структурної перебудови, формування конкурентоспроможної промисловості, що спирається на сучасний технологічний уклад.

У період реформування вітчизняної економіки змінилося практично кілька концепцій промислової політики [4, с. 35]. У 1989–1991 роках. сама постановка питання про промислову політику була штучною, бо переважала віра у ринок як у панацею від усіх бід. У 1992–1993 роках. підтримка промисловості здійснювалася шляхом пільгового кредитування та взаємозаліку заборгованості підприємств. Потім здійснювалася ідея селективної підтримки певного кола галузей, для чого було створено спеціальний бюджетний фонд підтримки пріоритетних галузей. Проте число пріоритетів виявилось надмірним, їх виділення мало часто суб'єктивний характер, що зумовило неминучість різкої зміни позиції уряду. Критерії галузевої селекції змінилися критеріями щодо вищої ефективності проектів. Було проголошено принцип державного інвестування «4:1» (тобто держава забезпечувала фінансування проектів у розмірі 2,0% від необхідних капітальних вкладень за умови, що визначено інвесторів решти частки) [5, с. 89]. Проте внаслідок дефіциту фінансових ресурсів держава не змогла виконати своїх зобов'язань. Здійснення технологічної перебудови сприятиме зміцненню елементів технологічного укладу, його дифузії в економіку країни в цілому та регіонів, зокрема розвитку технологічного укладу. Це дозволить забезпечити технологічну однорідність вітчизняної промисловості з промисловістю розвинених країн, які вирішили проблему зміни панівного технологічного укладу до початку 90-х років, а також знизити не лише енерго- та ресурсомісткість виробництва, а й його «екологічну агресивність».

Підсумком таких перетворень має бути створення якісно нового типу структури промисловості, що забезпечує збалансованість функціонування економіки регіону на базі пріоритетного розвитку тих галузей, які

відображають досягнутий рівень суспільного поділу праці та дозволяють забезпечити реалізацію потенціалу як сформованого технологічного укладу, так і типу галузевої структури, що сформувався. Визначальну роль у створенні нового типу галузевої структури промисловості грає промислова політика, яка реалізує пріоритети загальнодержавної значимості, з урахуванням особливостей потенціалу різноманітних, зокрема, старопромислових регіонів України.

На сьогодні у регіонах склалося розуміння промислової політики як системи відносин між державою та суб'єктами господарювання щодо формування конкурентоспроможної промисловості [6, с. 261]. Промислова політика набуває особливого статусу – націлювання на пріоритети державної політики, що сприяє забезпеченню доступу до найбільш ефективних фінансових і технологічних ресурсів. Вирішення цих завдань забезпечується розширенням активної інтеграції економіки територій до системи міжнародних господарських зв'язків, тобто. шляхом поставок та їх частки у валовому регіональному продукті території (ВВП). Збереження та розширення експортного комплексу регіону є у сучасній економічній ситуації найважливішим стратегічним напрямом реформування регіональної промислової системи. У період різких економічних змін першому плані виходить і стабілізаційна функція експортного комплексу. Ця функція активізується, якщо зростає макроекономічна ефективність експортної діяльності. З іншого боку, експортна діяльність, як будь-яка інша господарська діяльність, має бути економічно ефективною, тобто. приносити прибуток. При цьому економічний ефект повинен утворюватися як у процесі виробництва, так і за її реалізації на зовнішніх ринках. Реалізація виділених функцій експортної діяльності – функції розвитку (інтегративної функції), функції стабілізації регіональної господарської системи та функції отримання прибутку в їх повному обсязі та відповідно до конкретних завдань розвитку економіки конкретного регіону в кожний період часу ускладнюється зміною економічної ефективності виробництва експортної продукції.

Війна, розв'язана Російською Федерацією проти України, стала найтяжчим випробуванням для української незалежності та української економіки. Агресор обрав стратегію цілеспрямованого знищення української економіки. Наразі країна стоїть перед безпрецедентним викликом відновити можливості природно-ресурсного, економічного потенціалу, промислового тощо. Започаткування модернізації економіки, промисловості у тому числі, повинно базуватися на розгортанні інвестиційних проєктів зі створення системи сучасних виробничих та

інфраструктурних об'єктів, формуванні секторів – «локомотивів» довгострокового розвитку, інтегрованих в європейську та глобальну економіку та промисловість. Для цього варто запровадити нову систему стратегічного планування державної промислової політики, яка враховує взаємозв'язки між різними рівнями управління та місцевого самоврядування. Повоєнне відновлення експортного потенціалу неможливе без впровадження державної політики концентрації фінансової системи на завданнях відновлення. Необхідне створення інституційних та технічних умов для реалізації кредитних механізмів підтримки процесів відновлення (спеціалізовані банки, нормативне забезпечення цільових кредитних програм, надання диференційованого рефінансування, створення муніципальних банків, банків проєктного фінансування, що надасть змогу фінансувати інноваційні програми відповідного рівня, залучати кошти позабюджетних фондів і використовувати їх для довгострокового інвестування промисловості тощо).

Динамізація процесів відновлення та структурних змін експортного потенціалу промисловості поліпшиться у разі залучення ззовні країни трудових, технічних (техніка, обладнання), організаційних (центри управління) ресурсів, разом з якнайповнішим задіянням українських ресурсів.

ВИСНОВКИ ТА ПЕРСПЕКТИВИ ПОДАЛЬШИХ ДОСЛІДЖЕНЬ / CONCLUSIONS AND PROSPECTS FOR FURTHER RESEARCH

Тому необхідно формування механізму ефективного та цілеспрямованого управління процесами реалізації експортного потенціалу регіону. Актуальність цього завдання обумовлюється певною втратою орієнтирів управління під час переходу до ринкової економіки. Якщо раніше контролювалася кожна експортна позиція, то зараз і аналіз, і управління найчастіше здійснюються на підставі загальних тверджень про необхідність скорочення експорту ресурсів та розширення експорту продукції машинобудування. На наш погляд, ефективне управління структурною перебудовою може здійснюватись лише на основі орієнтування на пріоритети експортної політики. Для орієнтації промислового комплексу на пріоритети експортної діяльності необхідна розробка методичного інструментарію їх виявлення.

Основою такого інструментарію зазвичай має бути економіко-математичне моделювання. Використовуються різні методи – від найпростіших (математичної обробки даних анкетних опитувань, кореляційно-регресійного аналізу) до складання моделей міжгалузевих та

міжрегіональних взаємодій із виділенням вертикально та горизонтально інтегрованих експортно-імпортних ланцюжків.

Після закінчення війни з агресором державне управління на пріоритети експортної діяльності має відбуватися на засадах збалансування національних інтересів та необхідності виконання зовнішніх зобов'язань. Це потребує з одного боку посилення ролі держави, а з іншого – продовження курсу лібералізації з урахуванням євроінтеграційних прагнень України. Це потребує:

- відновлення цілісності базової промислової системи життєзабезпечення країни, запобігання зростанню імпортозалежності;
- нового збалансованого розміщення продуктивних сил;
- визначення базових галузей промисловості України (відбір пріоритетів відновлення з огляду на доцільність, визначення критеріїв доцільності відбудови (попит, ресурси, логістика тощо);
- впровадження спеціальних програм реструктуризації старопромислових значно зруйнованих регіонів;
- орієнтація на «попит майбутнього»: визначення пріоритетів промислового розвитку коротко-, середньо- та довгострокового періоду;
- розбудови інфраструктури промислового розвитку;
- відновлення експортного потенціалу (подолання «вузьких місць» логістики, освоєння ринків;
- впровадження нового експортного потенціалу в умовах структурних змін);
- використання смарт-спеціалізації для оптимізації використання місцевих ресурсів на цілі відновлення;
- впровадження програмних засад та механізмів відновлення промислових активів:
- впровадження програм енергетичної безпеки та енергоефективності;
- впровадження нової схеми розподіленої генерації, будівництво систем накопичення енергії тощо;
- досягнення гнучкості та структурної адаптивності промисловості в умовах глобальних викликів та зміни внутрішніх потреб;
- розробки та впровадження програм імплементації промислової політики України до європейської промислової політики (Індустрія 4.0, Зелена угода, декарбонізація тощо);
- створення нових індустріальних кластерів.

Перспективи подальших досліджень. Модернізація економіки та промисловості (експорту) – розгортання інвестиційних проектів зі

створення системи сучасних виробничих та інфраструктурних об'єктів, формування секторів – «локомотивів» довгострокового розвитку країни, інтегрованих в європейську та глобальну економіку та європейська модернізація як основа перетворень країни у підготовці до набуття членства в ЄС.

СПИСОК ВИКОРИСТАНИХ ДЖЕРЕЛ / REFERENCES (TRANSLATED AND TRANSLITERATED)

- [1] Л. В. Репа, «Управління валютним ризиком: політекономічний аспект», автореф. дис. канд. наук. Донецьк, 2008.
- [2] І. С. Русаненко, «Управління валютними ризиками підприємств-експортерів», дис. канд. наук, Українська академія банківської справи. [Електронний ресурс]. Суми, 2003. Доступно: <https://is.gd/QQCLk0> Дата звернення: Квіт. 15, 2022
- [3] А. В. Свідерська, «Управління ризиками зовнішньоекономічної діяльності підприємства», дис. канд. наук. Хмельницький, 2016.
- [4] А. Е. Глазырин, В. А. Куликов, И. Е. Юдин, и П. Ю. Сериков, «Управление валютными рисками», *Экономика*, № 3(7), с. 34–39, 2012.
- [5] Г. В. Чернова, А. А. Кудрявцев, *Управление рисками*. Москва, Россия: ТК Велби, Изд-во Проспект, 2003.
- [6] А. С. Шапкин, *Экономические и финансовые риски. Оценка, управление, портфель инвестиций*. Москва, Россия: Изд.-торговая корпорация «Дашков и К°», 2003.

APPROACH TO STATE PLANNING OF PRIORITY DEVELOPMENT OF EXPORT INDUSTRIES OF PRODUCTION. POST-WAR RECONSTRUCTION

Olena Banchuk-Petrosova,

Candidate of Science in Public Administration, assistant professor,
assistant professor Department of Constitutional
International Law and Public Law Disciplines
Kyiv Institute of Intellectual Property and
Law of the National University «Odessa Law Academy».
Kyiv, Ukraine.

 <https://orcid.org/0000-0001-8426-1475>
dvigun.alla@gmail.com

Abstract. It is noted that modern globalization processes in the economy are based on technological (production) exchange of goods and services and independent transnational financial capital. As a result of liberalization, the globalization of financial markets is accelerating, and the efficiency of capital inflows is increasing. All possible forms of capital flows are used: from traditional loans to equity investments, government securities, direct investments, bank deposits. Technological (production) exchange of goods and services is also subject to withdrawal. The nature of world trade is changing. In addition, over time, international trade is increasingly beginning to reflect not only the division of labor between countries, but also the distribution of production functions within transnational concerns that go beyond national borders. Under the influence of this, intercorporate exchange is becoming more and more developed and production and technological convergence of economies is taking place. It is determined that today's problems of industrial development of Ukraine and old industrial regions are unique in composition, severity and complexity. The essence of uniqueness is an unprecedentedly deep decline in the entire real sector of the economy, exacerbated by increasing structural deformations and disintegration trends that have broken the integrity of the reproduction process. Solving such complex tasks of reforming the real sector of the economy is impossible without a state industrial policy. It is industrial policy that should ensure not only overcoming the decline in production, but also restoring the unity of the reproduction process, the implementation of structural adjustment, the formation of a competitive industry based on modern technological structure. The implementation of technological restructuring will help strengthen the elements of technological structure, its diffusion into the economy as a whole and the regions, in particular the development of technological structure. This will ensure the technological homogeneity of domestic industry with the industry of developed countries, which solved the problem of changing the dominant technological structure by the early 90's, as well as reduce not only energy and resource intensity of production, but also its "environmental aggressiveness".

Key words: state regulation; transnational financial capital; foreign economic activity; transnational concern; intercorporate exchange; state-industrial policy, export potential, post-war recovery of Ukrainian industry.

ПОДХОД К ГОСУДАРСТВЕННОМУ ПЛАНИРОВАНИЮ ПРИОРИТЕТНОГО РАЗВИТИЯ ЭКСПОРТНЫХ ОТРАСЛЕЙ ПРОИЗВОДСТВА. ПОСЛЕВОЕННОЕ ВОССТАНОВЛЕНИЕ.

Банчук-Петросова Елена Викторовна,

кандидат наук по государственному управлению, доцент,
доцент кафедры конституционного, международного права
и публично-правовых дисциплин Киевского института
интеллектуальной собственности и права
Национального университета «Одесская юридическая академия».
Киев, Украина.

 <https://orcid.org/0000-0001-8426-1475>
dvigun.alla@gmail.com

Аннотация. Современные глобализационные процессы в экономике базируются на технологическом (производственном) обмене товарами и услугами и самостоятельном транснациональном финансовом капитале. В результате либерализации ускоряется глобализация финансовых рынков, повышается эффективность притока капитала. Возможно использование разных форм поступления капитала: от традиционных кредитов до вложения акции, государственные ценные бумаги, прямые инвестиции, банковские депозиты. В современном мире меняется характер мировой торговли. Международный торговый обмен со временем все больше начинает отражать не только разделение труда между странами, но и распределение производственных функций между транснациональными корпорациями, что выходит за национальные границы. Под влиянием этого приобретает все большее развитие межкорпорационный обмен и происходит производственно-технологическое сближение экономик. Определено, что сегодняшние проблемы индустриального развития Украины и старопромышленных регионов уникальны по составу, остроте и сложности. Суть уникальности – беспрецедентно глубокий спад во всем реальном секторе экономики, усугубленный нарастанием структурных деформаций и дезинтеграционными тенденциями, что нарушает целостность воспроизводственного процесса. Решение столь сложных задач реформирования реального сектора экономики невозможно без проведения государственной новой промышленной политики. Именно промышленная политика должна обеспечить не только преодоление спада производства, но и восстановление соединения воспроизводственного процесса, осуществления

структурных изменений, формирования конкурентоспособной промышленности, опирающейся на современный технологический уклад. Осуществление технологической перестройки будет способствовать укреплению элементов технологического уклада, его диффузии в экономику страны в целом и регионов, в частности, развитию технологического уклада. Это позволит обеспечить технологическую однородность национальной промышленности с промышленностью ЕС, что очень важно в период помлвоенного восстановления Украин, а также снизить не только энерго- и ресурсоемкость производства, но и его «экологическую агрессивность».

Ключевые слова: государственное регулирование; транснациональный финансовый капитал; внешнеэкономическая деятельность; транснациональный концерн;; государственно-промышленная политика, экспортный потенциал, послевоенное восстановление промышленности Украины.

REFERENCES (TRANSLATED AND TRANSLITERATED)

- [1] L. V. Repa, «Upravlinnia valiutnym ryzykom: politekonomichnyi aspekt», avtoref. dys. kand. nauk. Donetsk, 2008.
- [2] I. S. Rusanenko, «Upravlinnia valiutnymy ryzykamy pidpriemstv-eksporteriv», dys. kand. nauk, Ukrainska akademiia bankivskoi spravy. [Elektronnyi resurs]. Sumy, 2003. Dostupno: <https://is.gd/QOCLkO> Data zvernennia: Kvit. 15, 2022.
- [3] A. V. Sviderska, «Upravlinnia ryzykamy zovnishnoekonomichnoi diialnosti pidpriemstva», dys. kand. nauk. Khmelnytskyi, 2016.
- [4] A. E. Glazyrin, V. A. Kulikov, I. E. YUdin, i P. YU. Serikov, «Upravlenie valiutnymi riskami», Ekonomika, № 3(7), s. 34–39, 2012.
- [5] G. V. CHernova, A. A. Kudryavcev, Upravlenie riskami. Moskva, Rossiya: TK Velbi, Izd-vo Prospekt, 2003.
- [6] A. S. SHapkin, Ekonomicheskie i finansovye riski. Ocenka, upravlenie, portfel' investicij. Moskva, Rossiya: Izd.-torgovaya korporaciya «Dashkov i K°», 2003.

*Стаття надійшла до редакції
20 квітня 2022 року*

DOI [https://doi.org/10.32405/2522-9931-2022-20\(49\)-169-187](https://doi.org/10.32405/2522-9931-2022-20(49)-169-187)
УДК 35.977.535.3

Гусарчук Людмила Дмитрівна,
аспірантка першого курсу кафедри публічного управління
і проектного менеджменту
Навчально-наукового інституту менеджменту та психології
ДЗВО «Університет менеджменту освіти».
Київ, Україна.

 <https://orcid.org/0000-0003-2968-615X>
husarchuk.ludmila@gmail.com

Алейнікова Олена Володимирівна,
доктор наук з державного управління, професор,
професор кафедри управління та смарт-інновацій
Київського національного університету технологій та дизайну.
Київ, Україна.

 <https://orcid.org/0000-0002-4876-3563>
aleinikova.ov@knu.edu.ua

ЕТНОГЕНЕЗ ЯКІСНОГО СЕРЕДОВИЩА НАЦІОНАЛЬНО-ЦЕНТРИЧНОЇ ОСВІТНЬОЇ СИСТЕМИ ЗА УМОВ ВПЛИВУ ВІЙНИ НА ФОРМУВАННЯ НОВИХ НАЦІЄТВОРЧИХ СМИСЛІВ

Анотація. Повеєнна оптика України – це самобутній механізм, зорієнтований на емпатію до титульної нації нашої країни. Українці обов'язково переможуть підлу московію, але окрім фронтової роботи дуже важливою є ідеологічна. Головне аби не стався бекап штабу довоєнного часу та наше суспільство не пішло на компроміс з ворогом будучи керованим стокгольмським синдромом, котрий нам зараз намагаються нав'язати російські ліберали. Ми маємо раз і назавжди усвідомити, що хороших росіян не існує. Світова спільнота сповнена прикладів, коли повоєнний уклад відношення людства змінювався стосовно категорій мислення і це приводило до культурної апропріації. Стежка компромісів та культу засилля толерантності й гуманізації ворога призводила до того, що не переможені, а переможці починали розмиватися. Базова задача усіх науковців сучасної України – працювати на перспективу і вибудовувати мости між різними патернами української самобутності та національної ідентичності. Головне завдання усієї академічної спільноти зараз полягає у тому аби розмивався наш ворог, а ми уконституювали своє право на здоровий самобутній

мовний націоналізм. У статті розкрито та проаналізовано націєтворчі процеси з узятою за основу моделлю Датського королівства, узагальнено та систематизовано питання витоку матерії нації, критично скомпільовано основні положення проблеми міграції мізків та запропоновано механізми вирішення цього питання. Матеріал статті апелює до предмету трансформації нації під приводом чинника війни та схематично окреслює витoki сенсів, які впливають на зміну свідомості та формування самоцінної ідентичності. Також стаття охоплює широкий історичний контекст, піднімає проблему ризиків пов'язаних з ігноруванням досліджуваної проблеми, має чітку та логічну структуру й у ній вводяться нові наукові терміни та поняття, котрі збалансовані авторським підходом і системним аналізом лакун, які були детально висвітлені та логічно систематизовані.

Ключові слова: війна; локалізація; консультування; методичний супровід; міграція мізків; мова як ДНК-бренд; націєтворчість; національна свідомість; нація; освіта; професійна компетентність; емпатія; трансформація; формотворчий фундаменталізм.

ВСТУП / INTRODUCTION

Постановка проблеми. 2022 рік став початком відліку епохи глобального світу, в якому виникла гостра криза ліберальної ідеї. Це відбулось через пропріетарну монополізацію транснаціональних еліт, яка стала водо-розподілом і показала, що у поствоєнному часі заради збільшення ефективності функціонування механізмів демократії та її реновації відповідно до вимог часу – нам треба переходити з глобалізму до глокалізації. Так позначається сукупне визначення глобального світогляду, який орієнтований на пристосування до локальних умов. Ідея принципів глокалізму має японське коріння та наслідує позитивні тенденції філософії «дочакука», яка виникла починаючи з 1980-х років та виконала роль стартера для японського економічного дива. Через десятиліття у 1990-х роках поняття глокалізації запозичилось із японського маркетингу британським соціологом Роландом Робертсоном, щоб використовувати його в англomовному світі. Пізніше Зигмунт Бауман зробив цей термін більш універсальним. З японської мови ця ідеома успадкувала корінь «дочаку», котрий уособлює принцип життя на своїй землі. Головна мета такого підходу позначає пристосування методів обробітку землі до локальних децентралізованих умов конкретного

регіону. Очевидно, що децентралізація та глокалізація – це два опорні стовпи розвитку людської цивілізації у XXI столітті.

У свою чергу, такий виклик піднімає проблему локальних спільнот, спрямованих на розбудову ідентичностей. Новітній світ потребує аби саме такі спільноти, як нації, ставали активними та фундаментальними учасниками глобального світу. Війна та геноцид українського народу, автором якого є росія та почасти лукашенківська білорусь, показали всьому світу, що національна ідентичність найліпше ідентифікується за мовою. Мова виконує архіважливу функцію, адже вона слугує кодом, куди закладаються сенси та йде робота з визначеннями і поняттями. Зараз у світі паралельно пишуться дві мови – людська та мова програмування. Розквіт суспільства та штучного інтелекту взаємозв'язані речі, котрі мають йти нога в ногу. Тому ми повинні розбудовувати всередині українського суспільства технічно-мовний націоналізм та стати взірцем того, що саме він є ДНК-кодом свободи у XXI столітті.

Аналіз останніх досліджень і публікацій. В Україні проблема етногенезу якісного середовища національно-центричної освітньої системи була актуальною ще за часів Івана Мазепи та не однократно обговорювалась гетьманом Скоропадським, який отримав академічну освіту на Стародубщині. Серед вчених зі світовим ім'ям найбільше для розв'язання даного питання зробив українець Юрій Шевельов. Також дуже важливо відзначити фундаментальне дослідження О. Олійника у галузі глокалізації та її взаємозалежність із здоровим націоналізмом та локалізацією. Західна школа філософії також не залишилась у стороні і формотворчі основи й пропозиції стосовно даної проблеми висувалися Карлом Юнгом та детально розкривались на базі досліджень Роланда Робертсона. Однак, всі приклади є основоположними й носять практико-теоретичний характер досвіду минулого. На цьому матеріалі можна побудувати чудову основу, проте Україна сьогодні є унікальним живим організмом з пульсуючим ґешефтом смислотворчості, яка вносить докорінні зміни в наявну систему поглядів стосовно досліджуваної проблеми. Таким чином, актуальність даного дослідження поза сумнівом, становить безсумнівну цінність й відповідає запиту як академічної спільноти так і національно-суспільним інтересам.

МЕТА ТА ЗАВДАННЯ / AIM AND TASKS

Метою статті є аналіз практичного світового досвіду сутності впливу політики глокалізму на трансформацію та розбудову якісного

середовища національно-центричної освітньої системи за для етногенезу нових націєтворчих смислів.

Відповідно до зазначеної мети у статті поставлено такі **завдання**:

- Розглянути актуальність удосконалення механізмів пристосування принципів глокалізму в економічній моделі поствоєнної України.
- Проаналізувати закордонний досвід принципу розбудови здорового націоналізму та довести його синергію із якісним освітнім середовищем.
- Обґрунтувати зміну моделі глобалізації на користь глокалізації.
- Визначити основні цілі курсу публічної політики поствоєнної України за для ефективної розбудови та впровадження ідеї глокалізації та її тісного зв'язку з національно-центричним освітнім середовищем.

ТЕОРЕТИЧНІ ОСНОВИ ДОСЛІДЖЕННЯ / THE THEORETICAL BACKGROUNDS

Теоретичною основою дослідження є комплекс соціальних, економічних, організаційних та правових засобів, які застосовуються у світовій практиці в рамках процесів розбудови національно-центричної освітньої системи. Аналіз останніх наукових публікацій свідчить, що дослідження впливу процесу глокалізації на освітні механізми є об'єктом наукових пошуків фахівців різних галузей, оскільки локальна периферія потребує заходів, котрі повинні бути пов'язані із навколишнім середовищем та різними суспільними секторами. У наукових публікаціях проблематика організації, фінансування та експертної адаптації національно-центричної системи освіти за умов розбудови локальної моделі – розглянута у роботах українського дослідника О. Олійника, американських науковців М. Лівхольца та Л. Браянта, польської політологині Аннейли-Марії Дилус та ін. Також окремі, зорієнтовані суто на Україну, теоретичні й практичні аспекти змін курсу публічної політики в умовах розбудови національно-центричної освітньої системи потребують детального наукового дослідження та розроблення практичних рекомендацій для органів публічної влади та Міністерства освіти України.

МЕТОДИ ДОСЛІДЖЕННЯ / RESEARCH METHODS

У дослідженні використано сукупність сформованих у практиці пізнання прийомів і способів реалізації системної та синергетичної методології, зокрема системний, структурно-функціональний, порівняльний та

цільовий методи. Також для максимально точного результату застосовувався метод моделювання і принцип Ad hoc (ад хок).

РЕЗУЛЬТАТИ ДОСЛІДЖЕННЯ / RESULTS OF THE RESEARCH

Не зважаючи на всі цілком інтегральні та вдалі спроби адаптації освіти до цифрової епохи, українська методична служба зараз перебуває в стагнації. Коли країна знаходиться на порозі дев'ятого року війни, то потреби суспільства направлені на інші важливі галузі. Однак не потрібно запишатися та сидіти на місці в інертному стані, дочікуючись поки держава зробить усе за громадянина. Самі по собі, державні механізми, без розумного національно-центричного адміністрування, не здатні забезпечити якісним рівнем методичного супроводу та розгляду методичної служби, як вкрай важливого і невід'ємного інструменту просвітництва. Освітнянці за багато стараються, розмірковуючи над методикою й тому мало що виходить, бо зараз ми передумуємо самі себе та витрачаємо енергію на безпредметний дискурс. У нашій ситуації потрібно не старатися, а необхідно діяти. Світова практика вже має випробуваний часом досвід в подібній за своєю травматичністю до нашої ситуації. Створити консолідовану методичну службу, трансформація якої буде підкріплена вдалою публічною політикою, можна за прикладом системи дій Ніколая Фредеріка Северіна Грундтвіґа. Аби декламувати істину, ця порядна, смілива та розумна особистість дотримувалась націонал-традиційної лінії державних інтересів і була готова піти проти системи, незважаючи на будь-які ризики для власної репутації. Характер цього філософа був без краплини гніву, що дозволило йому займатися не лише богослов'ям, політикою і філологією, а й стати у виток формування датського феноменологізму та екзистенціалізму. Філософ був ініціатором створення вищих народних шкіл для дорослого населення та покладав великі надії на ідеї просвітництва, котрі позиціонувались як зорієнтовані на концепцію відкритого університету з рівними можливостями для всіх бажаючих отримувати освіту. Фундаментальна праця мислителя переросла у повноцінну збірку догм та правил, так звану «школу для життя» базовою умовою якої були тенденції національної ідентичності та етнічної самобутності. Про це свідчив той факт, що філософ активно виступав за викладання усіх предметів виключно рідною мовою. Проте він був відкритим до світу й займав ліберальну позицію, відстоюючи свободу особистості, оскільки вважав, що дуже важливо опановувати іноземні мови також. Як видатний мислитель, Грундтвіґ намагався тримати баланс між зоною комфорту учасника навчального процесу та продуктивністю самої

едукації. Тому він наполягав на очних студіях та діалогу наживо, аби мати змогу допомагати своїм учням розвивати критичне мислення та логіку шляхом розгорнутої полеміки і відкритого дискурсу. Слід враховувати, що часи тоді були докорінно інші й Данія жила за певною привілейованою системою класів, характерною для країн з доміантним впливом монархізму в питаннях як освіти, так і державного управління. Таким чином, важливо зазначити, що Грундтвіг не був опозиційним в цій площині та дотримувався традицій притаманних класовому суспільству. Він вважав, що загальна освіта повинна ділитися на практичну і професійну для народу та академічну, в яку має входити майбутня еліта. Повністю втілити свої ідеї в життя йому не вдалось, тому доволі важко провести точну аналітику й зробити висновок, чи була б дана політика успішним поштовхом до унікальної датської ліги плюща й своєрідної артілі ремісників, або ж навпаки: могла нашкодити та привести до вкрай небезпечного зросту сегрегації.

З одного боку, така модель пропонує рівні умови якості освіти в рамках класів, але разом з тим, збільшує прірву між верстами населення. Данія в середині XIX століття була сконцентрована на розбудові і підтримці інституту шлюбу та сім'ї, тому серед суспільства ідеї священника-філософа набули широкої підтримки через високий рівень бажання молодих людей нового покоління отримати освіту. Найважливішою складовою та формотворчим елементом знань в оновлених сапієнціях була християнська етика, котра опиралась на богослов'я. Чесність по відношенню до себе та ближнього – це те, з чого вчитель мав за мету почати формування здорової моделі поведінки свого учня. Окрім теологічної секції, надважлива і почесна роль наділялась датській мові та історії Данії. Уроки обов'язково відкривались співом гімнів, автором яких часто був саме Грундтвіг. Потрібно зазначити, що подібні школи були орієнтиром та стали прототипом для створення подібних навчальних закладів у країнах Північної Європи та всього Скандинавського союзу включно з Фарерськими островами, Ісландією та Гренландією. Аби краще зрозуміти роль Грундтвіга, можна провести паралель з Іваном Котляревським, який став фундатором сучасної української літературної мови. Така аналогія обґрунтована тим, що карколомний мислитель вів полеміку із дансько-ісландським вченим Грімуром Йонссоном Торкеліном стосовно невирішеної й доволі гострої проблеми латинського перекладу давньоанглійського епосу «Беовульф», пера Торкеліна. Дискусія з приводу цього ледве не сакрального та без перебільшень націєтвірного тексту була доволі напруженою, однак вже у

1820 році світ побачив новий, більш технічний та колоритно-виважений переклад датською мовою, автором якого став Грундтвіг. Ця подія має історичне значення, оскільки праця священника у філологічному іпостасі стала першим перекладом цього епосу на сучасну датську мову [2]. Будучи раціоналістом за ідейним спрямуванням, цьому видатному дану було неймовірно боляче спостерігати за процесом Другої Шлезвізької війни 1864 року, оскільки внаслідок нищівного програшу Данія втратила Шлезвіг, Гольштейн і Лауенбург, які перейшли до Австро-Пруського союзу та стали так званою «німецькою Скандинавією». У 1863 році між Прусією і Данією знову вибухнув потужний конфлікт. Це сталось внаслідок того, що Фрідріх VII помер, не залишивши по собі законних нащадків. Відповідно до порядку спадкування Данії та Шлезвіга, корони переходили до герцога Крістіана IX з династії Глюксбургів. А от передача герцогства Гольштейн главі дому, орієнтованого на Німеччину з гілки датської королівської родини, була більш суперечливою. Розділ двох герцогств було оскаржено спадкоємцем Августенборга, який стверджував, що має кровне право бути законним володарем як Шлезвігу, так і Гольштейну. Оприлюднення загальної конституції Данії в листопаді 1863 року фактично звело нанівець й остаточно нівелювало лондонські протоколи 1850 і 1852 років. Відтак, Шлезвіг став невід'ємною частиною й повноправною складовою соборного Данського королівства. Австрія і Пруссія за підтримки ряду держав Німецького союзу сприйняли цей крок за серйозне порушення колишніх домовленостей. Тому германомовні сателіти висунули Данії вимогу скасувати новоявлену конституцію. Однак, цього не відбулось і відмова пристати на німецьку пропозицію спонукала Отто фон Бісмарка втрутитися шляхом військової інтервенції на суверенні датські території. Внаслідок цього, Пруссія та Австрія оголосили війну Данії й окупували Гольштейн, а також німецьке князівство Лауенбург, на володіння яким мала усі права Данія. Саме такі передумови стали причиною Другої Шлезвізької війни, яка закінчилася поразкою датської корони. Спроби Британії виступити посередником на Лондонській конференції 1864 р. зазнали невдачі. Таким чином, Данія втратила Північний та Південний Шлезвіг, Гольштейн і Лауенбург, поступившись цими територіями Пруссії та Австрії, які довго та методично виношували ідею зазіхнути на них [3]. Втрату Лауенбурга данам можна було пережити легше, оскільки ця територія була переважно німецькомовною та перебувала в унії з Данією лише під час періоду 1803–1814 років, за правління короля Данії Крістіана IX, монарха з династії Шлезвіг-Гольштейн-Сьоннерборг-Глюксбургів. Стосовно долі тієї самої частини Данії, яка тепер стала «німецькою

Скандинавією», то Шлезвігом управляла Пруссія, а Гольштейном – Австрія. Ця війна стала ключовим етапом на шляху об'єднання Німеччини під гегемонією Пруссії. Відтак, згідно з Празьким мирним договором від 23 серпня 1866 року Австрійська імперія поступилася герцогствами Шлезвіг і Гольштейн на користь дедалі більш милітаризованої Пруссії [4]. Одна зі статей договору передбачала плебісцит населення у Північному Шлезвігу про приєднання до Данії або Пруссії, але цей пункт проігнорували, а через 12 років взагалі скасували [5]. Тому, після Другої германо-датської війни, у 1871 році зусиллями німецького роду Гогенцоллернів було створено герцогство Саксен-Лауенбург, яке стало частиною об'єднаної Німецької імперії. Через короткий проміжок часу, у 1876 році уряд герцогства і збори станів ухвалили рішення про адміністративно-територіальне розформування, що означало фактичну ліквідацію самостійності. В наслідок такої зрадницько-загарбницької змови, ці землі перестали бути суверенними та увійшли до складу провінції Шлезвіг-Гольштейн як район «Герцогство Лауенбург».

Поринувши в історичний контекст, стає зрозуміло, наскільки сильно вплинула на Данію поразка у вищезгаданій війні. На відміну від принципово ліберальної політики австрійців, дескандинавізація прусаками Шлезвіг-Гольштейну була доволі жорсткою. Відголоски німецького терору у Шлезвігу були настільки болючою раною, що продовжують відгукуватись і донині. Більше 73% відсотків датського населення вважає кордон з Німеччиною стандарту 1925 року неприйнятним. Однак, сучасне датське королівство та ФРН існують в контексті партнерства й з кожним новим поколінням напруження знижується, так як історія забувається і коріння поступово втрачається, а з ним і пам'ять народу, котра чітко віддаляє північно-німецький скандинавський етнос від південно-баварського. Проте в часи життя Ніколая Фредеріка Северіна Грундтвіґа втрата цих датських територій була такою ж болючою раною, якою для нас зараз є Донбас, Крим чи окупований станом на квітень 2022 року Південь та частково Схід України. Звісно, з геноцидом українського народу, який вчинили російські нелюди в Бучі, Ірпені, Гостомелі, Чорнобилі чи Бородянці не зрівняється ніщо. Жодна війна не бачила жахіть окупованого Херсона чи оточеного й до тла зруйнованого рашистами Маріуполя. Наша нація зараз змушена переживати найтемніші часи людства, але ми вистоїмо та переможемо, оскільки боремось за найвищу цінність – свободу, виборюємо кров'ю право на існування нашої самобутності та боронимо територіальну цілісність своєї Батьківщини. Ми не втрачаємо надії та віри побачити єдину, вільну,

соборну Україну, бо вона та її земля для нашої нації є сенсом існування, основою любові та буття. Так само було й за часів Грундтвіга, бо старі сенси не вмирають, коли народжуються нові. Філософ не втратив віри в свої сили і зміг підняти методичну службу в Данії на новий рівень, не залишивши школи й університети сам на сам з глибокою кризою, котра викликала депресію у всіх верств датського народу. Якщо дані змогли консолідуватись навкруги постаті клірика з талантом до ремесла мислення, то хто в українському просторі міг би бути тією самою невичерпною глибою екзальтованого гротеску, чиї ідеї змогли вдихнути життя у методичний супровід та зробити трансформацію публічної політики настільки успішною, що вона б стала національною ідеєю та потребою кожного українця на рівні логосу? Очевидно, що вертикаль північно-південної периферії Україна нажаль прогнала у 2014 році, коли держава-агресор, у важкі часи встромила нам ніж у спину, порушила Будапештський меморандум та незаконно анексувала український Крим. На відміну від Данії, яка проливала кров за свої південні території, московія відібрала півострів в Україні без жодного пострілу, чесного бою, прозорої дипломатії чи бодай якогось законного механізму, після чого почала потрошити український Донбас, перетворивши його на Мордор. Зараз аби перемогти ворога та повернути своє, коли єдність сходу та заходу нашої країни важливіша над усе, ми маємо вибрати для себе постать, котра б об'єднала українців, як націю не лише на фоні мізоросії, а й стимулювала наш розум гартувати дух і волю. Для датчан таку місію в освіті виконав Грундтвіг, але багато хто із скептиків помилково може стверджувати, що у нас не має особистості такого масштабу. Проте, український народ, який розселений від Сяну до Дону, дивував своїми вміннями увесь світ. Тією самою Особистістю, котра може знову об'єднати Україну під однією булавою є Юрій Володимирович Шевельов. Велич його інтелекту дозволила йому обґрунтувати періодизації хронології історії української мови та науково довести, що ніякого спільно-витокового коріння з російською мовою у нас немає і від самого початку ми йшли абсолютно різними цивілізаційними шляхами. Згідно праць вченого, автохтонне населення територій від Сяну до Дону приблизно від VI ст. н.е. розмовляло однією мовою, яка, незважаючи на все розмаїття діалектів та говірок, може цілком справедливо бути скласифікована спочатку як «протоукраїнська», потім як «ранньоукраїнська», «давньоукраїнська», і нарешті, більш-менш починаючи від XV століття уже як сучасна українська розмовна мова. Це досягнення зробило вченого теоретиком українського ренесансу та постать мовознавця дала змогу його поколінню

переосмислити, а наступним досягнути та зрозуміти героїчну добу розстріляного відродження. Однак, на Батьківщині вчений не є широковідомим. До цього приклала руку московська агентура в образі бувшого мера Харкова Геннадія Кернеса. Харківська місцева влада минулого покоління активно нищила спадщину Шевельова і настільки люто його ненавиділа за проукраїнську позицію, що навіть зруйнувала меморіальну дошку, присвячену пам'яті вченого, котра знаходилась на фасаді рідного для мовознавця будинку «Саламандра», який розташований на розі Сумської та Римарської вулиць. Парадоксально, але зараз рідний будинок Юрія Володимировича розстріляний та критично пошкоджений російськими бомбами. Для світового обрію та наукової спільноти постать цього вченого беззаперечно видатна, шанована та героїчна. Він поборов рашистський лінгвоцид і у проросійських верств населення від однієї згадки про Юрія Володимировича починається істерика. Отож, фігура Шевельова є ідеальною кандидатурою для консолідації української нації. Зараз Україна починає прокидатися та шанувати своїх героїв, викарбовуючи їх прізвища та імена на мапі наших міст, оскільки топоніміка – це надважливо. Саме вона є одним із тих факторів, котрий дає зрозуміти ворогам, що вони не у себе вдома і тут нічого їхнього немає. Тому неймовірно приємно від того, що 22 січня 2022 року в День Соборності України, через 10 років після демонтажу – меморіальна дошка Юрія Шевельова повернулася на своє законне місце, тим самим реставруючи понівечений радянщиною Український Харків.

Однак, що робить Шевельова цікавим не лише як мовознавця, наукові роботи якого підтримує більшість українських лінгвістів [6], а й формує до нього інтерес екуменічного масштабу, як інструменту за для розкриття сутності публічної політики трансформації і розвитку методичної служби української освіти в умовах децентралізації влади? Справа в тому, що Шевельов був етнічним німцем, а через військову діяльність свого батька ще в російській царській армії, довгий час ідентифікував себе росіянином. Проте, Юрій Володимирович, справжнє прізвище якого Шнайдер, зумів прийти до українства. Саме це і є тим важливим фактором, котрий формує успішну публічну політику, що творить простір, який нею послуговується. Зараз ключова проблема методичного супроводу полягає в праці заради допомоги творення нової національної еліти ще на шкільному етапі та доробку потенціалу нашого підростаючого покоління вже на рівні університетських студій. Однак, окрім школи чи університету у здобувачів освіти велику роль відіграє родинний та колуарний інфопростір. В Україні пройшов процес

декомунізації, який остаточно зруйнував некротичний міф про те, що «Ленін вигадав Україну». Проте, процес дерадянізації до 24 лютого 2022 року навіть не починався, тому ЗМІ, радіо та інтернет-простір були повні цифрового русофільського сміття. Інформативні маніпуляції – це становий інструмент московської агентури всередині нашої країни, який роз'їдав сам консенсус українського контексту. Знову допустити таке безвідповідальне свавілля не можна, тому інформація повинна бути якісною і ми не маємо права дозволити собі чи нашим дітям бути слабкими та піддаватись на подібного роду маніпуляції або дешевий популізм. Отже, необхідно знайти українство в середині себе тим, хто з тих чи інших причин його ще в собі не відчув та сидить в мильній бульбашці із зав'язаними очима і затуленими наглухо вухами. Саме це й зрозумів Шевельов, а потім закликав до цього інших. Під час німецької окупації Харкова він займався науковою діяльністю та був кабінетним вченим, як він це жартома називав «з синдромом другої партії». Із нацистами мовознавець не співпрацював, бо ненавидів фашизм, так само як і більшовизм. Він вважав, що між червоними та коричневими різниця лише у формі, а зміст у них завжди один і той самий. По крові, вчений мав повне право назватися «фольксдойчем», тобто етнічним німцем з діаспори. Такий «жест» урятував би його родину від голоду та страждань за часів окупації Харкова, але Юрій Володимирович не зробив цього. Втім, у 1943 році Шерех покинув Харків та виїхав із старенькою матір'ю до Львова. Саме мати Юрія Шевельова, наполовину німкеня, наполовину українка, допомогла йому написати перший твір українською. Як би це парадоксально не звучало, але так трапилось, що під час свого навчання у Петербурзі, вчителем мами майбутнього мовознавця із світовим ім'ям, був ніхто інший як Дмитро Яворницький. Тому, ми залежимо від людей, котрі нас формують і саме вони впливають на публічну політику, яку впроваджуємо вже ми. Відтак, не була б пані Медер студенткою Яворницького, Шевельов ніколи не зміг би відбутись як український вчений та не відчув би цього неймовірного поклику до українства в собі. Під час роботи в Харкові, вчений тоді ще української мови не знав і вважав її «немилозвучною», бо виріс у повністю російськомовному середовищі. Все змінило зауваження від його двоюрідного брата, котрий сказав, що «не може бути мова кількох мільйонів немилозвучною». Ці слова назавжди перевернули життя мовознавця з ніг на голову. У своїх листах до друзів він неодноразово каюся за те, як сильно помилявся раніше [7].

Після завершення війни Юрій Шевельов працював в Українському Вільному університеті у столиці Баварської землі федерального значення –

місті Мюнхені. Згодом, за запрошенням німецького славіста Макса Фасмера з 1950 по 1952 роки Шерех вів лекції з російської і української мови в Люндському університеті у Швеції. Однак, в 1952 році вчений переїздить у США та стає найвідомішим славістом на Заході. Він викладає у Гарвардському університеті, але через московську агентурну сексоту, в обличчі професора Якобсона, Юрію Володимировичу доводиться полишити Массачусетс та переїхати до Нью-Йорку, де він став почесним професором Колумбійського університету. Завдяки Шереху українська мова входить в коло світових наукових інтересів. Якщо пересічний громадянин США знає Україну через буремні звірства російського фашизму на території нашої країни, котрі постійно фігурують в американському інфопросторі та стали його невід'ємною частиною, то серед інтелектуальної еліти наша країна асоціюється саме з постаттю Юрія Шевельова [8]. Своїми дослідженнями професор Шерех спростував офіційну радянську доктрину про існування східнослов'янської єдності, більш відомої як так званої «братньої колоски трьох мов: російської, білоруської й української» [9]. Видана у 1979 році в Нью-Йорку magnum opus «A Historical Phonology of the Ukrainian Language» («Історична фонологія української мови») професора Шевельова ерудовано і високопрофесійно заперечує «общеруську», прийняту в радянському дискурсі модель погляду на контекст минулого. Майже так само, як колись праці Михайла Грушевського в українській історіографії стали переломними у сприйнятті української історії, книга Шевельова стала настільки ж фундаментальною для слов'янського мовознавства. Вона доводить автохтонність процесів формування української і російської мов у ранніх стадіях розвитку, заперечуючи гіпотезу про існування однієї спільної древньоруської мови на рівні логосу. Цей видатний українець був контрсистемним мислителем [10] величини рівноцінної до заслуг харківських геніїв Григорія Сковороди та Олександра Потебні. У Шевельова була своя концепція рідного міста, яка давала чіткі дефініції. Перший Харків – це місто слобод, хуторів та ремісників. Хронологічно він відповідав другій половині XVII–XVIII ст. та навіть початку XIX століття. Другий Харків вже дещо складніший організм, котрий вчений пояснював як «провінційне купецьке місто несходимої і безвихідно-сірої російської імперії». Такий стан першої української столиці відповідав межам другої половини XIX століття та початку XX-го. Третій Харків був «символом українського урбанізму», «здибленої і м'ятежної України». Це Харків дикого ренесансу української духовності 1920-х років. Російсько-більшовицька влада проголосила Харків столицею Радянської України,

тому і покоління запальних романтиків, рушило на завоювання мегаполісу. Третій Харків – це історія про сповнення його українським змістом. А от четвертий період, то є Харків Шевельова, депресивний, конструктивістично-брутальний механізм, який переживає людей, роблячи з них перероблений машинний продукт. Беззаперечні чесноти Юрія Володимировича та його заслуга перед Україною не завадили безпринципним політикам-колаборантам звинувачувати його у фашизмі [11], до якого він не мав ніякого відношення. Таким чином, можна дійти висновку, що багринівська мишоловка спіймала свою здобич. Юрій Шевельов – це славетний син України, який здатний консолідувати українську націю та зібрати навколо своєї феноменальної персони ряд прихильників і однодумців [12], котрим огидна сама думка про московський простір. Лише таке середовище може бути класифіковане як здорове і здатне до сприйняття новосформованої публічної політики. Світ не стоїть на місці, інформація стає застарілою і так швидко виходить з актуальних рамок, що ми повинні говорити лише про зараз та сьогодні. Аби мати майбутнє, потрібно не заглядати у нього, а працювати над сьогоденням раз за разом, лупаючи скалу, кожен на своїй ниві. Лише так можна досягнути плідного результату і лише так можна зупинити процес іноземного присвоєння заслуг наших вчених. До прикладу, можна згадати Кнорозова, якого присвоїла собі Москва. Цей вчений цілком міг стати українським дослідником та розшифрувати писемність майя, не у холодній та засмаленій тютюновим димом кімнатці російської кунсткамери, а працювати у якісній харківській мовознавчій лабораторії, якби йому надали таку можливість. Отже, простежуємо національно-пробудженого Юрія Шевельова з одного боку та з росіщеного Юрія Валентиновича Кнорозова з іншого. Уродженець Харківської області та етнолог месоамериканіст такого масштабу міг би стати окрасою Національної Академії Наук Укаріни, а не шукати хліба у Москві. Єдине, що характерно об'єднує цих абсолютно різних вчених – це фактор міграції з України. Формування нової сутності трансформації та розвитку методичної служби полягає в боротьбі за мізки та етногенезі якісного середовища національно-центричної системи, котра була б привабливою й комфортною для нового покоління майбутніх вчених, оскільки геній виростає з дитини.

Зараз ми є унікальними свідками творення нового, уже постпандемійного світу. Дуже важко спрогнозувати яким він буде і наскільки відрізнятиметься від того, яким ми його пам'ятаємо до початку епідемії коронавірусу. Позаяк, станом на початок лютого 2022 року Данія

стала першою країною Європейського Союзу, котра скасувала усі обмеження, запроваджені через пандемію коронавірусу. Чи не є така прогресивність тим самим надбанням Грундтвіга, який був одним із фундаторів базових засад сучасної національної свідомості датського народу? Більше того, таку ж ініціативу підтримала Швеція й також відмовилась від політики ковід-паспортизації. У такому контексті є сенс зробити свої висновки кожному самостійно. Однак факт залишається фактом і світ наблизився до епохи постпандемійного часу та перейшов на рейки війни. Тому сектор освіти має тісно взаємодіяти із методичною службою аби разом працювати над формуванням нового VI-го етапу розвитку методичної служби й визначитись, якою все ж таки має бути освіта у цю епоху та дати відповідь на запитання: чи відвоює традиційна очна освіта назад свої позиції у комфортного онлайн навчання, котре стало буденністю для українців під час періоду карантинної самоізоляції чи військової депривації та інтеграції у цифровий простір діджитальних моделей? З моменту Харкова Шевельова минуло вже п'ять поколінь й нам не слід опускати руки й покладатись лиш на майбутнє та повоєнну Україну, бо завтра прямозалежне від нашого сьогодні й реставрація будівель починається зі свідомості архітектора. Наша нація згуртувалась й перестала бути населенням, а об'єдналась навколо ідеї свободи та зневаги до катів. Таким чином, українці сьогодні – це нація-архітектор, котра вибудувала себе сама під загрозою знищення й порвала кайдани, виконавши «Заповіт». Людина без ворогів – не людина. Ми маємо переосмислити здобуті травми й аби не заблукати в своїх думках, мусимо працювати на освіту людства, поширюючи смак свободи, у якому закодовано найціннішу інформацію, котра зворушила увесь світ. Людина – це досконале знаряддя самообману, а диявол – це мавпа Бога. Однак, подібний він не до Бога, а до мавпи. З цим все своє життя боровся як Грундтвіг, так і Шевельов, бо не існує колективної відповідальності, є лише індивідуалізм, який формує поняття ідентичності. Отож ми відповідальні за те, аби нове покоління отримало якісну базу й на основі цієї освіти могло продукувати нові сенси. Повоєнна Україна – це вільна та прекрасна країна з широкими можливостями для творчої та наукової реалізації наших дітей. Ми виборюємо для них право на майбутнє у мирі. Проте усі ми, хто живе нині завжди будемо виношувати пам'ять про травму, котру нам наніс ворог та житимемо у війні, яка назавжди увійшла в наші душі мученицькими духами померлого вітру. Українська нація не пробачить та пам'ятатиме жертви зруйнованих окупантами міст та понівечених селищ.

ВИСНОВКИ ТА ПЕРСПЕКТИВИ ПОДАЛЬШИХ ДОСЛІДЖЕНЬ / CONCLUSIONS AND PROSPECTS FOR FURTHER RESEARCH

Ми будемо берегти пам'ять про всіх вбитих, закатованих, зґвалтованих та розстріляних жінок, дітей, чоловіків та героїчних воїнів, які віддали своє життя у боротьбі за вільну Україну. Культура та освіта – це просування смислів своєю оригінальною формою. Люди, як правило, зчитують форму, а смисл їх доганяє. Якщо смисл не подобається, то можна відкинути й заперечити форму. Український народ-чудотворець назавжди перекреслив міф про велич російської культури, показавши світові справжнє обличчя цих злочинців. Біль і страждання дають перетравленим решткам імперського більшовиків'я точку опори. Для наших ворогів – це чіткий і зрозумілий ґрунт. У них проблема з тим, що вони не відбулись як нація, тому вони хочуть страждати. Але насправді вони не продукують ніяких сенсів вже більше сотні років, тому нелюдська поведінка так званих росіян тотожна несвіжим ідеям, ще більш несвіжих людей, які не здатні навчитися культурі, бо звикли лише мавпувати форму сусіда, мімікруючи під чужорідну для них концепцію любові, до якої вони не здатні на антропологічному рівні.

Перспективи подальших досліджень. Подальші дослідження даної проблематики передбачають аналіз оптимальних умов для реалізації завдань публічної політики щодо надання якісних послуг консультування за для впровадження на практиці принципів ґлокалізму та його тісного симбіозу з національно-центричною системою освіти.

СПИСОК ВИКОРИСТАНИХ ДЖЕРЕЛ / REFERENCES (TRANSLATED AND TRANSLITERATED)

- [1] Abrahamowitz Finn, *Grundtvig Danmark til lykke*. Copenhagen: Høst & Sønns Forlag, 2000. ISBN 87-14-29612-8.
- [2] Bülow Johan, «Hofembedsmand», 1751-1828. *Dansk biografisk Lexikon*. Retrieved in December 15, 2015.
- [3] Schwedler Frank, *Historischer Atlas Schleswig-Holstein 1867 bis 1945*. Wachholtz Verlag, Neumünster.
- [4] August Trinius, *Geschichte des Krieges gegen Dänemark 1864*. Rockstuhl, 2011. ISBN 386777398X.
- [5] Buk-Swienty Tom, *Slagtebænk Dybbøl 18. april 1864 – historien om et slag*. København: Gyldendal, 2008.
- [6] В. Ф. Христенюк, «Критерії періодизації історії української літературної мови», *Науковий часопис Національного педагогічного*

університету імені М. П. Драгоманова. Філологічні науки (мовознавство, літературознавство), вип. 2, с. 176, 2009.

- [7] Ю. Шевельов, Вибрані праці: у 2 кн. 2-ге вид. Київ, Україна: Києво-Могилян. акад., 2009, кн. 1, 582 с.
- [8] Ю. Шевельов, Вибрані праці: у 2 кн. 2-ге вид. Київ, Україна: Києво-Могилян. акад., 2009, кн. 2, 1149 с.
- [9] Історична фонологія української мови / Ю. Шевельов; пер.: С. Вакуленко, та А. Даниленко. Харків, Україна: Акта, 2002, XII, 1054 с.
- [10] Ю. Шерех, *Думки проти течії*. Київ, Україна: Україна, 1948, 100 с.
- [11] Українська правда. [Електронний ресурс].
Доступно: <https://is.gd/5HTLUo> Дата звернення: Квіт. 10, 2022.
- [12] *Не для дітей* / вступ. ст. Ю. Шевельова. Нью-Йорк, США: Пролог, 1964.

ETHNOGENESIS OF THE QUALITATIVE ENVIRONMENT OF THE NATIONAL-CENTRIC EDUCATIONAL SYSTEM UNDER THE CONDITIONS OF THE INFLUENCE OF WAR ON THE FORMATION OF NEW NATION-CREATIVE CONDITIONS

Lyudmyla Husarchuk,

postgraduate student of the first year of the Department Administration and Project Management Educational and Scientific Institute of Management and Psychology SIHE «University of Educational Management». Kyiv, Ukraine.

 <https://orcid.org/0000-0003-2968-615X>
husarchuk.ludmila@gmail.com

Olena Aleinikova,

Doctor of Science in Public Administration, Professor, Professor of the Department of Management and Smart Innovations Kyiv National University of Technologies and Design. Kyiv, Ukraine.

 <https://orcid.org/0000-0002-4876-3563>
aleinikova.ov@knutd.edu.ua

Abstract. The postwar optics of Ukraine is an original mechanism focused on empathy for the titular nation of our country. Ukrainians will definitely win the vile Muscovy, but in addition to frontline work, ideological work is very important. The main thing is that the backup of the pre-war period does not happen, and our society does not compromise with the enemy being controlled by the Stockholm syndrome, which Russian liberals are now trying to impose on us. We must realize once and for all that good

Russians do not exist. The world community is full of examples when the postwar way of relation of mankind has changed in relation to categories of thinking and this has led to cultural appropriation. The path of compromise and the cult of the dominance of tolerance and humanization of the enemy led to the fact that not the losers, and the winners began to blur. The basic task of all scientists of modern Ukraine is to work for the future and build bridges between different patterns of Ukrainian identity and national identity. The main task of the entire academic community now is to blur our enemy, and we will assert our right to a healthy distinctive linguistic nationalism. The article reveals and analyzes nation-building processes with the model of the Danish kingdom taken as a basis, summarizes and systematizes the issue of leakage of matter of the nation, critically compiles the main provisions of the problem of brain migration and proposes mechanisms for solving this issue. The material of the article appeals to the subject of transformation of the nation under the pretext of the factor of war and schematically outlines the origins of meanings that affect the change of consciousness and the formation of self-valued identity. The article also covers a broad historical context, raises the problem of risks associated with ignoring the problem under study, has a clear and logical structure and introduces new scientific terms and concepts that are balanced by the author's approach and system analysis of lacunae, which were covered in detail and logically systematized.

Keywords: war; glocalisation; counseling; methodological support; brain migration; language as a DNA brand; nation-building; national consciousness; nation; education; professional competence; empathy; transformation; formative fundamentalism.

ЭТНОГЕНЕЗ КАЧЕСТВЕННОЙ СРЕДЫ НАЦИОНАЛЬНО-ЦЕНТРИЧЕСКОЙ ОБРАЗОВАТЕЛЬНОЙ СИСТЕМЫ В УСЛОВИЯХ ВЛИЯНИЯ ВОЙНЫ НА ФОРМИРОВАНИЕ НОВЫХ НАЦИОТВОРЧЕСКИХ СМЫСЛОВ

Гусарчук Людмила Дмитриевна,
аспирантка первого курса кафедры публичного управления
и проектного менеджмента
Учебно-научного института менеджмента и психологии
ГУВО «Университет менеджмента образования».
Киев, Украина.

 <https://orcid.org/0000-0003-2968-615X>
husarchuk.ludmila@gmail.com

Алейникова Елена Владимировна,

доктор наук по государственному управлению, профессор,
профессор кафедры управления и смарт-инноваций
Киевского национального университета технологий и дизайна.
Киев, Украина.



<https://orcid.org/0000-0002-4876-3563>

aleinikova.ov@knuvd.edu.ua

Аннотация. Послевоенная оптика Украины – это самобытный механизм, ориентированный на эмпатию к титульной нации нашей страны. Украинцы обязательно победят подлую московию, но кроме фронтовой работы очень важна идеологическая. Главное, чтобы не произошел бекап версии довоенного времени, и наше общество не пошло на компромисс с врагом, будучи управляемым стокгольмским синдромом, который нам сейчас пытаются навязать российские либералы. Мы должны раз и навсегда понять, что хороших россиян не существует. Мировое сообщество полно примеров, когда послевоенный уклад отношения человечества изменялся относительно категорий мышления и это приводило к культурной апроприации. Тропа компромиссов и культа засилья толерантности и гуманизации врага приводила к тому, что не побежденные, а победители начинали размываться. Базовая задача всех ученых современной Украины – работать на перспективу и выстраивать мосты между разными паттернами украинской самобытности и национальной идентичности. Главная задача всего академического сообщества сейчас состоит в том, чтобы размывался наш враг, а мы уконституировали свое право на здоровый самобытный языковой национализм. В статье раскрыты и проанализированы процессы нации со взятой за основу моделью Датского королевства, обобщены и систематизированы вопросы утечки материи нации, критически скомпилированы основные положения проблемы миграции мозгов и предложены механизмы решения этого вопроса. Материал статьи апеллирует к предмету трансформации нации под предлогом фактора войны и схематически определяет истоки смыслов, влияющих на изменение сознания и формирование самоценной идентичности. Также статья охватывает широкий исторический контекст, поднимает проблему рисков связанных с игнорированием исследуемой проблемы, имеет четкую и логическую структуру и в ней вводятся новые научные термины и понятия, сбалансированные

авторским подходом и системным анализом лакун, подробно освещенные и логически систематизированные.

Ключевые слова: война; глокализация; консультирование; методическое сопровождение; миграция мозгов; язык как ДНК-бренд; нациотворчество; национальное сознание; нация; образование; профессиональная компетентность; эмпатия; трансформация; формотворческий фундаментализм.

REFERENCES (TRANSLATED AND TRANSLITERATED)

- [1] Abrahamowitz Finn, Grundtvig Danmark til lykke. Copenhagen: Høst & Søn's Forlag, 2000. ISBN 87-14-29612-8.
- [2] Bülow Johan, «Hofembedsmand», 1751-1828. Dansk biografisk Lexikon. Retrieved in December 15, 2015.
- [3] Schwedler Frank, Historischer Atlas Schleswig-Holstein 1867 bis 1945. Wachholtz Verlag, Neumünster.
- [4] August Trinius, Geschichte des Krieges gegen Dänemark 1864. Rockstuhl, 2011. ISBN 386777398X.
- [5] Buk-Swienty Tom, Slagtebænk Dybbøl 18. april 1864 – historien om et slag. København: Gyldendal, 2008.
- [6] V. F. Khrystenok, «Kryterii periodyzatsii istorii ukrainskoi literaturnoi movy», Naukovyi chasopys Natsionalnoho pedahohichnoho universytetu imeni M. P. Drahomanova. Filolohichni nauky (movoznavstvo, literaturoznavstvo), vyp. 2, s. 176, 2009.
- [7] Yu. Shevelov, Vybrani pratsi: u 2 kn. 2-he vyd. Kyiv, Ukraina: Kyievo-Mohylian. akad., 2009, kn. 1, 582 s.
- [8] Yu. Shevelov, Vybrani pratsi: u 2 kn. 2-he vyd. Kyiv, Ukraina: Kyievo-Mohylian. akad., 2009, kn. 2, 1149 s.
- [9] Istorychna fonolohiia ukrainskoi movy / Yu. Shevelov; per.: S. Vakulenko, ta A. Danylenko. Kharkiv, Ukraina: Akta, 2002, XII, 1054 s.
- [10] Yu. Sherekh, Dumky proty techii. Kyiv, Ukraina: Ukraina, 1948, 100 s.
- [11] Ukrainska pravda. [Elektronnyi resurs]. Dostupno: <https://is.gd/5HTLUo>
Data zvernennia: Kvit. 10, 2022.
- [12] Ne dlia ditei / vstup. st. Yu. Shevelova. Niu-York, SShA: Proloh, 1964.

*Стаття надійшла до редакції
17 квітня 2022 року*

DOI [https://doi.org/10.32405/2522-9931-2022-20\(49\)-188-210](https://doi.org/10.32405/2522-9931-2022-20(49)-188-210)

УДК 378.37.35

Максимчук Вячеслав Володимирович,
директор Головинського вищого професійного
училища нерудних технологій Житомирської області,
викладач вищої категорії, викладач-методист.
Київ, Україна.
maksumchuk.slava@ukr.net

ФОРМУВАННЯ ДЕРЖАВНОЇ ОСВІТНЬОЇ ПОЛІТИКИ ЩОДО ЗМІСТУ ДІЯЛЬНОСТІ ПЕДАГОГІЧНИХ ПРАЦІВНИКІВ У КОНТЕКСТІ МОДЕРНІЗАЦІЇ ПРОФЕСІЙНОЇ (ПРОФЕСІЙНО-ТЕХНІЧНОЇ) ОСВІТИ

Анотація. У статті розглянуто окремі питання формування державної освітньої політики щодо змісту діяльності педагогічних працівників в контексті реформування та модернізації професійної (професійно-технічної) освіти, децентралізації управління та становлення державно-громадського управління освітою України, що передбачає урахування міжнародного досвіду та участі України в Європейському освітньому просторі. Встановлено, що державна освітня політика щодо змісту діяльності педагогічних працівників професійної (професійно-технічної) освіти формується під впливом наступних факторів: зв'язок підвищення якості професійної (професійно-технічної) освіти з компетентністю педагогів професійного навчання та майстрів виробничого навчання закладів професійної (професійно-технічної) освіти; посилення конкурентної боротьби на ринку освітніх послуг і ринку праці, що впливає на зростання конкуренції між педагогічними працівниками; умови для професійного розвитку викладачів та майстрів виробничого навчання; нові вимоги до змісту діяльності педагогічних працівників з боку здобувачів професійної (професійно-технічної) освіти та роботодавців, замовників підготовки кадрів. Розглянуто досвід європейських країн, де розвиток персоналу закладів освіти розглядається важливим фактором діяльності та престижності закладу освіти. Запропоновано, враховуючи глобальні освітні тренди, створення можливостей для професійного розвитку педагогічних працівників в контексті реформування та модернізації професійної (професійно-технічної) освіти за певними напрямками. Доведено, що трансформаційні напрями державної освітньої політики, спрямовані на якісне оновлення освіти, передбачають у

змісті діяльності педагогів професійного навчання та майстрів виробничого навчання підвищення орієнтації освітнього процесу на активне засвоєння знань, умінь і навичок тими, хто навчається, виховання у них здатності до формування власної думки, відкритого, самостійного, творчого мислення. Такий підхід можливий за умов досягнення оптимального співвідношення між чисельністю педагогічних працівників та здобувачів професійної освіти, оптимізації набору дисциплін, міждисциплінарності, тісного зв'язку навчальних дисциплін із соціально-економічними, політичними та глобальними проблемами, конкретними вимогами. Встановлено, що до основних факторів, які перешкоджають розвитку професійної (професійно-технічної) освіти, слід віднести також низький рівень престижності педагогічної праці та недостатню якість підготовки педагогів професійного навчання та майстрів виробничого навчання. Закцентовано також увагу щодо удосконалення професійного розвитку педагогічних працівників закладів професійної (професійно-технічної) освіти на прикладі Головинського вищого професійного училища нерудних технологій Житомирської області. Професійне зростання педагога закладів професійної (професійно-технічної) освіти і становлення його конкурентоспроможності розглядається як розвиток комплексу властивостей особистості, необхідних для високого рівня професійної діяльності.

Ключові слова: професійна (професійно-технічна) освіта; державна освітня політика; ринок праці; ринок освітніх послуг; якість освіти; зміст діяльності педагогічних працівників; модернізація професійної (професійно-технічної) освіти; професійна компетентність; професійний розвиток.

ВСТУП / INTRODUCTION

Постановка проблеми. У нових соціально-економічних умовах галузь освіти повинна розвиватися відповідно до основних принципів, закладених в основу інноваційного розвитку. Тому перед сучасною професійною (професійно-технічною) освітою стоять нові масштабні завдання, пов'язані саме з необхідністю застосування в освітньому середовищі сучасних педагогічних інновацій, новітніх виробничих технологій, нових освітніх програм, розроблення компетентнісної моделі випускника, орієнтованих саме на зрілі вимоги роботодавців, замовників підготовки кадрів щодо конкурентоспроможності професійної

(професійно-технічної) освіти, що вимагає інноваційних підходів до управління, адміністрування та розвитку закладів професійної (професійно-технічної) освіти України.

Як свідчать проведені нами дослідження сучасних освітніх трендів, в умовах постіндустріального, інформаційного суспільства нові вимоги до рівня кваліфікації випускників закладів професійної (професійно-технічної) освіти зумовлюють зміну ролі педагогів професійного навчання та майстрів виробничого навчання професійної школи від трансляції знань до створення умов, в яких когнітивні здібності здобувача розвиваються та поглиблюються в рамках індивідуальної освітньої траєкторії, через самостійну пізнавальну діяльність, яка зорганізується під впливом педагогів професійного навчання та майстрів виробничого навчання.

Компетентність педагогів професійного навчання та майстрів виробничого навчання є важливим фактором зростання людського капіталу кожної країни, тому слід звернути увагу на актуальність впровадження в освітній діяльності методів і технологій навчання, які сприятимуть формуванню у майбутніх фахівців топ-компетенцій, сформульованих на Всесвітньому економічному форумі 2016 р. у доповіді «Майбутнє професій». Серед яких: Рішення комплексних завдань; Критичне мислення; Творчі здібності; Управлінські таланти; Взаємодія з іншими; Емоційний інтелект; Здатність оцінювання та прийняття рішень; Орієнтація на обслуговування; Навички ведення переговорів; Когнітивна гнучкість; Здатність до навчання (LQ) [17].

Безперечно, від значного творчого потенціалу залежить рівень креативної самореалізації та саморозвитку. Серед численних критеріїв креативності можна виділити такі: оригінальність, гнучкість, чутливість до проблем, самостійність, незалежність, відкритість, спонтанність.

Разом з тим, педагогічний працівник закладу професійної (професійно-технічної) освіти із застарілими знаннями, байдужий до пізнання й використання у своїй діяльності нового, формуватиме подібні комплекси й у своїх вихованців, з яких мало хто зможе стати успішною особистістю [3]. Гальмом для інноваційного розвитку освіти є неготовність багатьох педагогів та керівників до інноваційної діяльності, сприйняття та застосування інновацій [12].

Сучасний вчитель – це вчитель інноваційної орієнтації, який готовий до змін, переорієнтації власного мислення, усвідомлення нових вимог щодо педагогічної діяльності, до інноваційної педагогічної діяльності [11].

Україна впевнено переходить на професійні стандарти. Кожен випускник закладу освіти, кожен працівник мають володіти тими знаннями, уміннями та навичками, компетентностями, які визначено у відповідних професійних стандартах. Лише за цих умов працівник буде конкурентоспроможним. Роботодавець надає перевагу тим, кого не потрібно додатково вчити. Навчати – це завдання закладу освіти. І це ще один аргумент важливості формування державної освітньої політики щодо змісту діяльності педагогічних працівників у контексті модернізації професійної (професійно-технічної) освіти і навчання.

Визнання кваліфікаційними центрами результатів неформального та інформального навчання (самоосвіта) відбувається на основі професійних стандартів. Професійні стандарти є базою для освітніх програм. Заклади освіти готуватимуть випускників з тими знаннями та уміннями, які потребує ринок праці, що є одним з пріоритетних напрямів розвитку професійної (професійно-технічної) освіти, що має супроводжувати модернізацію діяльності закладів професійної (професійно-технічної) освіти в сучасних умовах.

Актуальність проблеми дослідження. Розвиток економіки нашої держави залежить від кваліфікованого і конкурентоспроможного персоналу, підготовка якого здійснюється в системі професійної (професійно-технічної) освіти. За роки незалежності у професійній (професійно-технічній) освіті України відбулися значні трансформації щодо структури та змісту освіти з урахуванням змін у галузях виробництва, розширення співпраці з роботодавцями, розвитку міжнародного співробітництва тощо.

Актуальним залишається створення державних стандартів освіти на засадах компетентнісного підходу, підвищення престижності професійної (професійно-технічної) освіти в суспільстві, удосконалення системи професійної орієнтації молоді на робітничі професії, покращення матеріально-технічного, навчально-методичного та інформаційного забезпечення, підвищення якості педагогічного персоналу.

Професійна (професійно-технічна) освіта має більшою мірою спрямовуватися на задоволення індивідуальних потреб особистості у здобутті затребуваних на ринку праці кваліфікацій, забезпечення підготовки конкурентоспроможних фахівців, професійний розвиток виробничого персоналу підприємств.

Потребує вдосконалення реалізації державна політика на ринку освітніх послуг. Конкурентоздатність національної системи освіти у європейському і світовому просторі має забезпечуватись високим

професійно-кваліфікаційним рівнем педагогічних працівників, гнучкістю, динамічністю освітнього процесу.

У зв'язку з цим у процесі професійної підготовки здобувачів професійної освіти зростає роль викладачів професійного навчання та майстрів виробничого навчання, які здійснюють передачу відповідних знань, умінь, навичок, створює сприятливу атмосферу навчання, взаєморозуміння і підтримки, сприяє формуванню духовного світу учнів. Зважаючи на це активізуються наукові пошуки в галузі теорії і практики підготовки викладачів професійної школи, підвищення рівня їхньої професійної майстерності.

Аналіз останніх досліджень і публікацій. Аналіз основних досліджень та публікацій показує, що питаннями формування державної освітньої політики щодо діяльності педагогічних працівників опікувались такі вчені, як Ю. Алексеев, В. Андрущенко, Т. Десятов, Н. Діденко, Г. Дмитренко, Г. Єльнікова, І. Зязюн, К. Корсак, В. Кремень, Т. Лукіна, В. Луговий, С. Ніколаєнко, Н. Нижник, В. Пікельна, Н. Протасова, О. Савченко, О. Щербак та інші, які висвітлювали різні теоретичні і практичні аспекти освітньої галузі.

Проблеми визначення сутності та вдосконалення компетентності педагогів у системі неперервної освіти відображено у працях В. Безрукової, О. Белової, С. Гончаренко, Н. Діденко Г. Дмитренко, С. Змейова, І. Зязюна, О. Коваленко, Н. Кузьміної, Н. Ничкало, В. Олійника, І. Сілаєвої, В. Семиченко та ін.

З погляду вивчення педагогічних здобутків і поширення передового досвіду інноваційна діяльність педагога досліджувалася Ю. Бабанським, О. Огієнко, М. Поташником. Інноваційна діяльність як вищий ступінь педагогічної творчості, педагогічного винахідництва, введення нового в педагогічну практику представлено у працях Т. Демиденко, Н. Клокар, О. Козлової та ін.

Актуальним питанням професійної та професійно-педагогічної освіти й формуванню особистості педагога професійної освіти і навчання присвячені наукові дослідження С. Батишева, І. Васильєва, О. Гаврилюка, Р. Гуревича, С. Заславської, О. Коваленко, В. Ковальчука, Н. Ничкало, В. Радкевич, Л. Сергєєвої, В. Супруна, Л. Шевчук, О. Щербак та ін.

І. Зязюн трактує професійно-педагогічну діяльність як професійну діяльність спеціально підготовленого фахівця у галузі професійної освіти, змістом якої є рефлексивне управління навчальною та виробничою діяльністю учнів закладів професійної (професійно-технічної) освіти у навчально-виховному та навчально-виробничому процесах,

спрямоване на розвиток їхньої особистості та професійної індивідуальності [7].

Результати досліджень, що наведені у праці С. Заславської дозволяють визначити причини, що гальмують упровадження у професійну підготовку інноваційних педагогічних ідей і сучасних технологій навчання. Виявлено низку причин, серед яких однією з головних є відсутність інформації про інноваційні педагогічні та новітні виробничі технології [5].

Аналіз наукової літератури засвідчує посилення уваги науковців до проблем розвитку системи освіти дорослих та самоосвіти педагогічного працівника. Ці питання висвітлено у працях дослідників, серед яких: С. Батишев, М. Громкова, Н. Ничкало, С. Гончаренко, Л. Лук'янова, В. Огнев'юк та ін.

У контексті досліджень конкурентоспроможності педагогічних кадрів процес формування професійної компетентності педагогів закладів професійної (професійно-технічної) освіти висвітлено у працях Ю. Завалевського, І. Зязюна, Л. Лазаревої, Н. Ничкало.

Н. Ничкало визначає професійну компетентність педагогічного працівників закладів професійної (професійно-технічної) освіти як результат цілеспрямованого впливу самоосвіти й розвитку професіоналізму на рівні саморозвитку. Вона визначається рівнем власної професійної освіти, досвідом та індивідуальними здатностями людини, її прагненням до неперервної самоосвіти й самовдосконалення, творчим ставленням до справи [10].

Упровадження європейського виміру у професійну освіту може дати позитивні результати лише за умови готовності педагогічних працівників до здійснення інноваційної освітньої діяльності, володіння вміннями здійснювати проектування освітнього процесу, конструювати зміст навчання, розробляти сучасний навчально-методичний супровід предмета, тому особливого значення набуває розвиток науково-методичної компетентності педагогів у системі неперервної освіти [16].

Сукупність визначених проблемних питань обумовила вибір теми статті.

МЕТА ТА ЗАВДАННЯ / AIM AND TASKS

Мета статті полягає у визначенні теоретичних та науково-методичних основ формування державної освітньої політики щодо нового статусу, компетентності та готовності до здійснення інноваційної

освітньої діяльності педагогічних працівників закладів професійної (професійно-технічної) освіти у контексті модернізації освіти України.

Відповідно до поставленої мети були визначені такі завдання: дослідити теоретико-методологічні засади публічного управління професійною діяльністю та розвитком педагогічних працівників системи професійної (професійно-технічної) освіти в науковій вітчизняній та зарубіжній літературі з урахуванням сучасних європейських підходів та визначити кращі практики для запровадження в Україні; проаналізувати нормативно-правову базу щодо професійної діяльності та розвитку педагогічних працівників закладів професійної (професійно-технічної) освіти та визначити основні напрями її удосконалення; запропонувати шляхи удосконалення професійного розвитку педагогічних працівників закладів професійної (професійно-технічної) освіти.

ТЕОРЕТИЧНІ ОСНОВИ ДОСЛІДЖЕННЯ / THE THEORETICAL BACKGROUNDS

Теоретичною та методологічною основою дослідження є діалектичний метод наукового пізнання та загальнонаукові методи пізнання. Теоретичною базою дослідження є наукові та літературні джерела, праці вітчизняних і зарубіжних учених та відповідні наукові дослідження, а також законодавчі та нормативно-правові акти, що встановлюють правові та організаційні основи суспільних відносин у сфері професійної (професійно-технічної) освіти України та розвитку педагогічних працівників закладів професійної (професійно-технічної) освіти.

МЕТОДИ ДОСЛІДЖЕННЯ / RESEARCH METHODS

Методологічну основу дослідження становлять: закони і категорії наукового пізнання процесів і явищ; закони і закономірності інноваційного розвитку соціально-педагогічних систем; аналіз документів (у частині нормативно-правових актів, статистичних даних, матеріалів наукових досліджень); принципи єдності теорії і практики, що забезпечують теоретичне, емпіричне й експериментальне вивчення предметів і явищ з метою розкриття сутності управління розвитком освіти; порівняльний метод; методи синтезу і індукції.

Наукові результати, теоретичні положення й висновки дослідження були здійснені у межах теми науково-дослідної роботи ДЗВО «Університет менеджменту освіти» в рамках діяльності лабораторії методології та практики професійного розвитку сучасного освітнього менеджера –

«Науково-методичні засади підвищення ефективності державно-громадського управління неперервною освітою в умовах суспільної трансформації в Україні (номер державної реєстрації РК № 0116U007183).

РЕЗУЛЬТАТИ ДОСЛІДЖЕННЯ / RESULTS OF THE RESEARCH

Безумовно, розвиток галузей економіки України залежить від кваліфікованого і конкурентоспроможного виробничого персоналу, підготовка якого здійснюється в системі професійної (професійно-технічної) освіти. Тому закономірно, що у вітчизняній освіті здійснюються системні реформи, спрямовані на досягнення високих європейських стандартів якості, впровадження сучасних педагогічних та інформаційних технологій, формування у молодого покоління професійних компетенцій та вміння працювати в умовах сучасного ринку праці.

Водночас, дефіцит кваліфікованих кадрів у галузях економіки України, невідповідність якості підготовки кваліфікованих робітників зрослим вимогам матеріального виробництва; недостатня мотивація соціальних партнерів до участі в освітньому процесі вимагають кардинальної модернізації професійної (професійно-технічної) освіти, особливо в сучасних умовах реформування освітньої галузі України та децентралізації управління.

Професійна (професійно-технічна) освіта є комплексом організаційно-управлінських і педагогічних заходів, спрямованих на забезпечення оволодіння громадянами знаннями, уміннями і компетенціями у обраній ними галузі професійної діяльності, розвиток компетентності та професіоналізму, виховання загальної і професійної культури.

Загалом можна стверджувати, що за роки незалежності, в умовах ринкової економіки та інформаційно-технологічного розвитку відбулися значні трансформації щодо структури та змісту підготовки кваліфікованих працівників з урахуванням змін у галузях виробництва, запровадження інноваційних технологій і методик, сучасних моделей управління, розвитку співпраці з соціальними партнерами та виробництвом, що відповідає світовим тенденціям неперервної професійної освіти впродовж життя. Перспективи розвитку цієї галузі визначаються пріоритетними напрямками соціально-економічного поступу України та модернізації національної системи освіти [14, с. 114].

Своєю чергою, запровадження професійних стандартів та державних освітніх стандартів нового покоління ставить перед професійною (професійно-технічною) освітою нові масштабні завдання, пов'язані з

необхідністю застосування в освітньому середовищі педагогічних інновацій, нових освітніх програм, розробки компетентнісної моделі випускника, орієнтованих саме на сучасні запити роботодавців щодо конкурентоспроможності професійної (професійно-технічної) освіти, що вимагає інноваційних підходів до управління та розвитку закладів освіти.

До нормативно-правових актів, що регулюють професійну діяльність педагогічних працівників закладів професійної (професійно-технічної) освіти слід віднести наступне:

- Конституція України;
- Закон України «Про освіту»;
- Закон України «Про повну загальну середню освіту»;
- Закон України «Про професійну (професійно-технічну) освіту»;
- Закон України «Про вищу освіту»;
- Закон України «Про фахову передвищу освіту»;
- Закон України «Про професійний розвиток працівників»;
- Постанова Кабінету Міністрів України «Про затвердження Національної рамки кваліфікацій»;
- Наказ Міністерства освіти і науки України «Про затвердження Типового положення про атестацію педагогічних працівників»;
- Концепція реалізації державної політики у сфері професійної (професійно-технічної) освіти «Сучасна професійна (професійно-технічна) освіта» на період до 2027 року;
- Концепція розвитку педагогічної освіти;
- Концепція підготовки фахівців за дуальною формою здобуття освіти;
- Наказ Міністерства освіти і науки України «Про затвердження Положення про організацію навчально-виробничого процесу у професійно-технічних навчальних закладах»;
- Стандарти професійної (професійно-технічної) освіти;
- Інші нормативно-правові акти у сфері освіти.

Безумовно, при підготовці кваліфікованих кадрів педагогічний колектив Головинського вищого професійного училища нерудних технологій Житомирської області відмовився від застарілих форм і методів навчання, орієнтуючись на навчання, яке адаптоване до сучасних потреб економіки та соціально-економічного розвитку регіонального ринку праці. Більшість педагогів професійного навчання та майстрів виробничого навчання вирізняються яскраво вираженим прагненням до

новаторства та впровадження освітніх нововведень як інновації, що покращує проведення і результати освітнього процесу.

В умовах модернізації національної системи освіти стоїть проблема підвищення кваліфікації всіх, без виключення, працівників освіти. Вона зумовлена потребою зростання рівня професійної культури педагогічних працівників як високоосвічених, компетентних особистостей, здатних до роботи в умовах конкуренції, підприємництва і ринкових відносин. У вирішенні проблеми підготовки і підвищення кваліфікації педагогічних і науково-педагогічних працівників у XXI ст. В. Кремень вбачає застосування інтеграційного критерію «педагогічна майстерність + мистецтво кваліфікації + нові технології» [9]. У цьому контексті необхідними характеристиками педагога стають:

- професійна компетентність на рівні європейських і світових стандартів, мобільність;
- конкурентоспроможність;
- творчість і відповідальність;
- гнучке, незалежне і критичне мислення;
- володіння іноземними мовами;
- новими інформаційними технологіями;
- здатність до діяльності в умовах невизначеності та змін;
- орієнтованість на ефективну самоосвіту;
- самовдосконалення впродовж життя.

Тільки формуючи і розвиваючи вищезазвані характеристики, можна підготувати педагогічного працівника нового покоління, готового до реалізації постійно зростаючих і ускладнених завдань навчання та виховання підростаючого покоління, здатного адаптуватися до соціальних змін, готового дати відповідь зовнішнім викликам і мінімізувати виникаючі ризики.

У свою чергу, закономірним є те, що високий рівень підготовки педагога – передумова розвитку особистості учня, його життєвих компетентностей і ціннісних орієнтацій. А отже, не викликає сумніву, що майбутнє нації залежить саме від якості педагогічної освіти, опанованого вчителем обсягу знань, умінь і навичок, рівня сформованості творчих умінь і розвитку творчих здібностей [7]. Однією з головних задач закладу професійної (професійно-технічної) освіти є створення системи роботи, тобто системи взаємозалежних дій та заходів, спрямованих на всебічне підвищення кваліфікації професійної майстерності кожного педагога та на розвиток і підвищення творчого потенціалу педагогічного колективу в цілому.

З метою ефективного та продуктивного досягнення результатів роботи адміністрація закладу професійної (професійно-технічної) освіти повинна створювати в колективі необхідні умови для саморозвитку та реалізації творчого потенціалу педагогів. Стосунки між адміністрацією і підлеглими повинні будуватись на демократичних засадах, стимулюватись творчість педагогів, створюватись умови і надаватись всі можливості для їх успішної атестації [15].

Отже, сучасна професійна (професійно-технічна) освіта потребує педагога нового типу, який володіє високою фаховою кваліфікацією та професійною культурою, здатного об'єктивно осмислювати педагогічні явища і факти, критично оцінювати й творчо перетворювати педагогічну дійсність, відповідати інтеграційним критеріям: педагогічній майстерності; комунікативному мистецтву; володінню цифровою грамотністю; інноваційній педагогічній діяльності; творчому пошуку нових підходів до навчання і виховання здобувачів освіти.

Сучасний зміст професійної (професійно-технічної) освіти має спрямовуватись на формування професійної і загальної компетентностей особистості і базуватися на професійних стандартах. Освітній процес доцільно поєднувати з розвитком уподобань та інтересів майбутнього працівника, враховуючи тенденції розвитку сучасної економіки. Важливим фактором забезпечення оновлення змісту освіти є створення умов щодо безперервного фахового розвитку педагогічних працівників, який би відповідав умовам сучасного виробництва.

З метою вдосконалення моніторингового супроводу та якісного забезпечення підвищення кваліфікації педагогічних працівників закладів професійної (професійно-технічної) освіти важливим є вивчення освітніх потреб педагогів професійної школи щодо впровадження педагогічних та виробничих інновацій, запитів роботодавців, програмних завдань закладів професійної (професійно-технічної) освіти в умовах впровадження дуальної освіти, вивчення потреб та проблем закладів освіти у навчально-методичному і науково-методичному забезпеченні діяльності підготовки кваліфікованих кадрів для потреб ринку праці.

Ринкова економіка чітко визначає орієнтири професійної (професійно-технічної) освіти, робить очевидним, що головна мета всіх суб'єктів освітнього процесу полягає в необхідності врахування сучасних соціально-економічних реалій ринку праці та трансформування їх у конкретні освітні програми професійної підготовки.

Окрім того, важливим фактором забезпечення оновлення змісту професійної (професійно-технічної) освіти є створення умов щодо

безперервного фахового розвитку педагогічних працівників, який би відповідав умовам сучасного виробництва. На цьому етапі неможливо обмежувати підвищення кваліфікації працівників психолого-педагогічним та методичним спрямуванням. Доцільно знайти можливість викладачам та майстрам виробничого навчання пройти стажування на базі сучасних підприємств, навчально-практичних галузевих центрів або в рамках реалізації міжнародних проектів тощо.

Насамперед, інноваційний розвиток, що стає необхідною умовою забезпечення конкурентоспроможності професійної (професійно-технічної) освіти, наявні проблеми сучасного закладу, що потребують розв'язання на місцевому рівні. При цьому виникає необхідність як у формуванні педагогічного колективу, здатного здійснювати інноваційну діяльність, так і в застосуванні ефективних способів регулювання процесу розробки і впровадження педагогічних та управлінських інновацій в навчально-виробничий процес.

Запорукою успішного впровадження інноваційних управлінських та педагогічних технологій у Головинському вищому професійному училищі нерудних технологій Житомирської області, передусім, став якісний склад педагогічного колективу, формування таких якостей як ініціативність, здатність творчо мислити і знаходити нестандартні рішення, вміння обирати професійний шлях, готовність навчатися протягом усього життя.

Зокрема, серед 57 педагогічних працівників: 17 – мають вищу кваліфікаційну категорію та педагогічне звання «Старший викладач» – 13 чоловіків, «Викладач-методист» – 4. Відомчу нагороду «Відмінник освіти України» отримали 8 працівників. Середній вік колективу – 37 років. Наразі, підвищення професійної і педагогічної майстерності здійснюється на курсах підвищення кваліфікації, науково-практичних конференціях та семінарах ЦПО УМО НАПН України, Житомирського обласного інституту післядипломної педагогічної освіти. Стажування викладачів проводиться на підприємствах ПАТ «Головинський граніт», Черняхівський райавтодор, ТОВ «Даніко», МПП «Екофільтр» база відпочинку «Райдуга», ПП «Атлант», кафе «Старий млин» тощо.

Набуває актуальності постійний системний аналіз ефективності впроваджених педагогічних технологій та корегування діяльності педагогічного колективу в цілому та кожного окремо взятого педагога зокрема у всіх напрямках виховної роботи.

Наразі, впровадження даної інновації створює єдину систему педагогічної роботи, об'єднує діяльність класних керівників, викладачів, майстрів в/н, практичного психолога, соціального педагога, адміністрації

та батьків, сприяє формуванню в учнів таких важливих психологічних новоутворень, як адекватне самооцінювання, здатність до співчуття, повага до точки зору іншої людини.

Цілеспрямована робота педагогічного колективу Головинського вищого професійного училища нерудних технологій Житомирської області в цьому напрямку, як засвідчують результати психолого-педагогічного моніторингу соціально-комунікативного розвитку учнів училища, дала змогу підвищити рівень ціннісних орієнтацій, ціннісних пріоритетів, знизити показники деструктивних вад особистісного розвитку учнів, підвищити рівень згуртованості, життєву активність більшості учнів. Як досягнення можна вважати й те, що з року в рік зростає кількість переможців учнівських турнірів та олімпіад. За результатами річного оцінювання більше 75% учнів засвоїли програмний матеріал на високому та достатньому рівнях.

Підтримуючи позицію активного управлінського впливу на сферу освіти та відповідно до змісту публічного управління інноваційним розвитком діяльності педагогічних працівників в контексті реформування та модернізації професійної (професійно-технічної) освіти, основними завданнями, які постають перед органами публічної влади у цій сфері, можна визначити наступні:

- удосконалення законодавчої бази, що регулює та стимулює взаємовідносини між суб'єктами навчання;
- організація підвищення рівня кваліфікації, професійних навичок, досвіду роботи, забезпечення високого рівня інноваційності, мобільності, адаптованості працівників;
- сприяння розвитку нестандартних, гнучких форм підвищення гнучкості ринку освітніх послуг та ринку праці та розширення сектору послуг щодо працевлаштування; створення нових робочих місць, самозайнятості;
- формування державної системи моніторингу і прогнозування потреб галузей економіки щодо професійно-кваліфікаційного складу робочої сили;
- удосконалення профорієнтаційної роботи та професійного навчання як на державному, так і регіональному та місцевому, локальному рівнях.

Зазначимо, що професійна (професійно-технічна) освіта є комплексом педагогічних та організаційно-управлінських заходів, спрямованих на забезпечення оволодіння громадянами знаннями, уміннями і навичками в обраній ними галузі професійної діяльності,

розвиток компетентності та професіоналізму, виховання загальної і професійної культури.

Професійна освіта спрямована на забезпечення професійної самореалізації особистості, формування її кваліфікаційного рівня, створення соціально активного, морально й фізично здорового національного виробничого потенціалу, який займає важливе місце в технологічному оновленні виробництва, впровадженні у практику досягнень науки і техніки.

Змістом професійної освіти є динамічна система знань, умінь, навичок, способів мислення, поглядів, цінностей, інших особистих якостей та рис, що визначає здатність особи успішно соціалізуватися, провадити професійну діяльність, зумовлену вимогами суспільства до працівників відповідної кваліфікації та профілю, на досягнення яких повинні спрямовуватися зусилля учасників освітнього процесу закладів освіти, що забезпечують здобуття професійної освіти відповідного рівня.

Професійну освіту і навчання, в першу чергу, пропонується розглядати як таку, що спрямована на всебічний розвиток особистості, оскільки висока кваліфікація фахівця, його професіоналізм є запорукою широкого й ефективного застосування новітніх наукомістких інформаційних технологій, підвищення добробуту населення, забезпечення економічної стабільності країни. У європейських країнах програми професійного навчання засновуються на широкій трактовці освітніх стандартів, які ґрунтуються на професійних компетенціях.

З цією метою в закладі започаткований проєкт «Інноваційні шляхи розвитку державно-приватного партнерства як умова розвитку Головинського вищого професійного училища нерудних технологій».

Здобувачі професійної (професійної-технічної) освіти Головинського вищого професійного училища нерудних технологій Житомирської області отримують теоретичні знання у навчальних аудиторіях, а виробниче навчання здійснюється на різних підприємствах, з якими укладено відповідні угоди. Серед них, соціальні партнери-компанії, які працюють на ринку України: «Даніко», «Укрпрофігруп», «Агропросперіс», ЄТС «Volvo Україна».

Педагог професійного навчання закладу професійної (професійно-технічної) освіти із ролі єдиного джерела знань переходить у статус помічника здобувача освіти, здатного правильно і своєчасно зорієнтувати останнього в потоці освітньої інформації, надати консультаційну допомогу в критичному переосмисленні отриманого обсягу інформації, його аналізу та оцінювання. Останнім часом велике поширення в теоретичному і

виробничому навчанні набувають технології активного навчання. Одними з найбільш істотних прийомів підготовки кваліфікованих та ефективних, в плані активізації виробничого процесу, фахівців в повній мірі вважаються ті компоненти освітнього процесу, освітнього середовища, що мають високу професійно-діяльнісну спрямованість (практика на навчальних полігонах, виробнича практика, вивчення спеціальних дисциплін).

Незаперечною умовою підвищення ефективності системи професійної (професійно-технічної) освіти є її безперервне самооновлення. У комплексі необхідних сьогодні для професійної (професійно-технічної) освіти змін особливий акцент робиться на оновленні її змісту. На основі компетентнісного підходу, відповідно до вимог роботодавців, ринку праці, запитів особистості, потрібно визначити, розробити та експериментально перевірити механізм упровадження модернізованого змісту професійної освіти і навчання в закладах професійної (професійно-технічної) освіти різних типів, форм власності та підпорядкування. Нагальним також стає створення державних стандартів освіти на засадах компетентнісного підходу, підвищення престижності професійної (професійно-технічної) освіти в суспільстві, удосконалення системи професійної орієнтації молоді на робітничі професії, визначення основних напрямів державних і регіональних програм популяризації професійної освіти, організації діяльності в усіх регіонах мережі центрів профорієнтаційних служб і центрів професійної кар'єри з відповідними інформаційними ресурсами.

Цілком очевидно, що трудова функція педагогічного працівника, заснована на компетенціях, забезпечує гнучкість освітніх програм і можливість належного працевлаштування. Водночас, адаптація освітніх і професійних стандартів пов'язана з упровадженням дуальної освіти в систему навчання.

З метою забезпечення умов для професійного розвитку педагогічних працівників та керівників закладів професійної (професійно-технічної) освіти необхідним є удосконалення програм підготовки, перепідготовки, стажування та підвищення кваліфікації педагогічних працівників та керівників закладів професійної (професійно-технічної) освіти.

ВИСНОВКИ ТА ПЕРСПЕКТИВИ ПОДАЛЬШИХ ДОСЛІДЖЕНЬ / CONCLUSIONS AND PROSPECTS FOR FURTHER RESEARCH

У нових соціально-економічних умовах модернізація професійної (професійно-технічної) освіти в Україні вимагає вдосконалення управлінської та організаційної структури, відповідного науково-методичного супроводу професійної підготовки, врахування прогресивних

ідей зарубіжного досвіду професійної освіти і навчання, запровадження інноваційних технологій і методик підготовки кваліфікованого виробничого персоналу, оновлення навчально-методичного забезпечення, утворення центрів з впровадження інноваційних виробничих та педагогічних технологій на базі провідних державних закладів професійної (професійно-технічної) освіти, удосконалення системи управління освітою, оновлення існуючої нормативно-правової бази та упровадження інформаційно-комунікаційних технологій у освітній процес. Модернізація системи управління має спрямовуватися на здійснення подальшої автономії закладів професійної (професійно-технічної) освіти, розширення повноважень його керівника та підвищення його персональної відповідальності за організацію освітнього процесу, підвищення кваліфікації педагогів з метою підготовки їх до активної інноваційної діяльності, кваліфікацію та якість підготовки виробничого персоналу.

У результаті проведених досліджень запропоновано також відкриття кваліфікаційних центрів, центрів професійної досконалості, центрів кар'єри та навчально-практичних центрів галузевого спрямування із застосуванням новітніх виробничих та педагогічних технологій.

Вважаємо, що сучасні трансформаційні зміни, що відбуваються в глобальній освіті, зумовлюють суттєві перемини у державній освітній політиці у частині визначення нового статусу і ролі викладацьких кадрів, що зумовило мету даного дослідження.

Проведений аналіз формування державної освітньої політики щодо змісту діяльності педагогів професійного навчання та майстрів виробничого навчання в контексті модернізації професійної (професійно-технічної) освіти свідчить, що це питання є актуальним, потребує нових концептуальних та методологічних підходів і може вирішуватися з урахуванням міжнародного досвіду та участі України в Європейському освітньому просторі.

З метою забезпечення умов для професійного розвитку педагогічних працівників та керівників закладів професійної (професійно-технічної) освіти необхідним є удосконалення програм підготовки, перепідготовки, стажування та підвищення кваліфікації педагогічних працівників та керівників закладів професійної (професійно-технічної) освіти.

Перспективи подальших досліджень. У подальших дослідженнях цієї теми важливим убачається створення таких моделей новаторства освітніх технологій та інновацій щодо розвитку освітнього середовища, розроблення професійних стандартів, державних стандартів освіти,

критеріїв професійної компетентності викладацького складу закладів професійної (професійно-технічної) освіти, які розглядаються нами як процес, який потребує постійних змін та удосконалення відповідно до нових освітніх трендів та модернізаційних змін у форматі та структурі освіти України.

СПИСОК ВИКОРИСТАНИХ ДЖЕРЕЛ / REFERENCES (TRANSLATED AND TRANSLITERATED)

- [1] Л. М. Ващенко, «Інновації в освіті», *Енциклопедія освіти*, В. Г. Кремень, Ред. Київ, Україна: Юрінком Інтер, 2008.
- [2] М. О. Голубєва, І. В. П'янковська, «Визначення ключових компетентностей майбутніх учителів: європейський досвід», *Наукові записки. Педагогічні, психологічні науки та соціальна робота*, т. 84, 73 с., 2008.
- [3] Ю. Завалевський, «Сутність інноваційної педагогічної діяльності», *Педагогічний дискурс*, № 17, с. 63–69, 2014.
- [4] Верховна Рада України. (2017, Верес. 05). Закон № 2145-VIII «Про освіту». [Електронний ресурс]. Доступно: <https://is.gd/4lhgEa>
- [5] С. І. Заславська, «Шляхи вдосконалення підвищення кваліфікації педагогічних працівників професійної освіти», *Вісник післядипломної освіти*, № 15(28), с. 63–73, 2015.
- [6] С. І. Заславська, «Інноваційна діяльність педагога професійної школи в контексті ефективності освітньої системи», *Вісник післядипломної освіти. Педагогічні науки*, № 2(31), с. 26–34, 2016.
- [7] І. А. Зязюн, Г. М. Сагач, *Краса педагогічної дії*. Київ, Україна: Україн.-фін. ін-т менедж. та бізнесу, 1997.
- [8] *Модернізація змісту професійної освіти і навчання: теорія і практика* / М. А. Вайнтрауб, А. М. Романова, І. А. Мося, Я. Ю. Білоконь та ін., М. А. Вайнтрауб, Ред. Київ, Україна: ТОВ «НВП Поліграфсервіс», 2015.
- [9] *Національна доповідь про стан і перспективи розвитку освіти в Україні*, В. Г. Кременя, Ред. Київ, Україна: КОНВІ ПРІНТ, 2021. (До 30-річчя незалежності України). <https://doi.org/10.37472/NAES-2021-ua>
- [10] Н. Г. Ничкало, «Професійна педагогіка в інформаційно-технологічному суспільстві», на *IV Міжнар. наук.-практ. конф. Професійне становлення особистості: проблеми і перспективи*. Хмельницький: Авіст, 2007, с. 88–94.
- [11] О. І. Огієнко, «Формування готовності до інноваційної діяльності як важлива складова професійної підготовки майбутнього вчителя»,

Педагогічні науки: теорія, історія, інноваційні технології, № 7(33), с. 154–161, 2013.

- [12] В. Олійник, «Система педагогічної освіти та педагогічні інновації», *Директор школи, ліцею, гімназії*, № 4, с. 61–69, 2001.
- [13] О. М. Отич, *Основи педагогічної майстерності викладача професійної школи*. Кіровоград, Україна: Імекс-ЛТД, 2014.
- [14] «Професійна освіта як складова забезпечення кваліфікованого кадрового потенціалу України: проблеми та шляхи вирішення», на парламентських слуханнях у Верховній Раді України. Верховна Рада України, Комітет з питань науки і освіти. Парламентські слухання. Київ: Парлам. вид-во, 2016, 320 с.
- [15] В. Радкевич, «Дослідницькі засади діяльності педагога професійної школи», *Професійно-технічна освіта*, № 4, с. 5–7, 2006.
- [16] І. Є. Сілаєва, «Методичні аспекти підвищення кваліфікації педагогів професійної школи», на *Konferencji Międzynarodowej Naukowo-Praktycznej Pedagogika. Teoretyczne i praktyczne aspekty rozwoju współczesnej nauki*. Warszawa: Wydawca Sp. z o.o. «Diamond trading tour», 2017, с. 101–105.
- [17] *The Future of Jobs*. [Online]. World Economic Forum, 2016. Available: <https://is.gd/aLf6jU> Дата звернення: Квіт. 05, 2022.

FORMATION OF THE STATE EDUCATIONAL POLICY REGARDING THE CONTENT OF THE ACTIVITIES OF PEDAGOGICAL WORKERS IN THE CONTEXT OF MODERNIZATION OF PROFESSIONAL (VOCATIONAL AND TECHNICAL) EDUCATION

Viacheslav Maksumchyk,
director of Golovinsky higher professional
schools of non-metallic technologies of Zhytomyr region,
teacher of the highest category, teacher-methodologist.
Kyiv, Ukraine.
proftekhosvita@i.ua

Abstract. The article considers some issues of formation state educational policy on the content of teachers in the context of reforming and modernizing vocational (technical) education, decentralization of governance and the formation of public administration of education in Ukraine, which takes into account international experience and Ukraine's participation in the European educational space. It is established that the state educational policy on the content of activities pedagogical workers of vocational (vocational) education is formed under the influence of the

following factors: the relationship between improving the quality of vocational (vocational) education with the competence of teachers of vocational training and masters of industrial training of vocational (vocational) education; intensification of competition in the market of educational services and the labor market, which affects the growth of competition between teachers; conditions for professional development of teachers and masters of industrial training; new requirements for the content of the activities of pedagogical workers by applicants for professional (vocational) education and employers, customers of training. The experience of European countries is considered, where the development of the staff of educational institutions is considered an important factor of activity and the prestige of the educational institution. It is proposed, taking into account global educational trends, to create opportunities for professional development of teachers in the context of reforming and modernizing professional (vocational) education in certain areas. It is proved that the transformational directions of state education policies aimed at qualitative renewal of education provide in the content of the activities of teachers of vocational training and masters of industrial training to increase the orientation of education process of active acquisition of knowledge, skills and abilities by students, education of their ability to form their own opinion, open, independent, creative thinking. This approach possible under conditions of achieving the optimal ratio between the number of teachers and students of vocational education, optimization of the set of disciplines, interdisciplinarity, the close connection of academic disciplines with socio-economic, political and global issues, specific requirements. It is established that the main factors hindering the development of professional (vocational) education should also include the low level of prestige of pedagogical work and the lack of quality training of teachers of vocational training and masters of industrial training. Emphasis is also placed on improving the professional development of pedagogical staff of vocational (vocational) education on the example of Golovinsky Higher Vocational School of Non-Metallic Technologies of Zhytomyr Region. Professional growth of a teacher of vocational (vocational) education and the formation of his competitiveness is seen as the development of a set of personality traits necessary for a high level of professional activity.

Keywords: professional (vocational) education; state educational policy; labor market; educational services market; quality of education; the content of the activities of teachers; professional modernization (vocational and technical) education; professional competence; professional development.

ФОРМИРОВАНИЕ ГОСУДАРСТВЕННОЙ ОБРАЗОВАТЕЛЬНОЙ ПОЛИТИКИ ДЕЯТЕЛЬНОСТИ ПЕДАГОГИЧЕСКИХ РАБОТНИКОВ В КОНТЕКСТЕ МОДЕРНИЗАЦИИ ПРОФЕССИОНАЛЬНОГО (ПРОФЕССИОНАЛЬНО-ТЕХНИЧЕСКОГО) ОБРАЗОВАНИЯ

Максимчук Вячеслав Владимирович,
директор Головинского высшего профессионального
училища нерудных технологий Житомирской области,
преподаватель высшей категории, преподаватель-методист.
Киев, Украина.
maksumchyk.slava@ukr.net

Аннотация. В статье рассмотрены отдельные вопросы формирования государственной политики деятельности педагогических работников в контексте реформирования и модернизации профессионального (профессионально-технического) образования, децентрализации управления и становления государственно-общественного управления образованием Украины, что предусматривает учет международного опыта и участия Украины в Европейском образовательном пространстве. Установлено, что государственная образовательная политика деятельности педагогических работников профессионального (профессионально-технического) образования формируется под влиянием следующих факторов: связь повышения качества профессионального (профессионально-технического) образования с компетентностью педагогов профессионального обучения и мастеров производственного обучения профессионального (профессионально-технического) образования; усиление конкурентной борьбы на рынке образовательных услуг и рынка труда, что влияет на рост конкуренции между педагогическими работниками; условия профессионального развития преподавателей и мастеров производственного обучения; новые требования к содержанию деятельности педагогических работников со стороны соискателей профессионального (профессионально-технического) образования и работодателей, заказчиков подготовки кадров.

Рассмотрен опыт европейских стран, где развитие персонала учебных заведений рассматривается важным фактором деятельности и престижности учебного заведения. Предложено, учитывая глобальные образовательные тренды, создание возможностей профессионального развития педагогических работников в контексте реформирования и модернизации профессионального (профессионально-технического) образования по определенным направлениям. Доказано, что трансформационные направления государственной образовательной политики, направленные на качественное обновление образования, предусматривают в содержании деятельности педагогов профессионального обучения и мастеров производственного обучения повышения ориентации образовательного процесса на активное усвоение знаний, умений и навыков обучаемыми, воспитание у них способности к формированию собственного мнения, открытого, самостоятельного, творческого мышления. Такой подход возможен в условиях достижения оптимального соотношения между численностью педагогических работников и соискателей профессионального образования, оптимизации набора дисциплин, междисциплинарности, тесной связи учебных дисциплин с социально-экономическими, политическими и глобальными проблемами, конкретными требованиями. Установлено, что к основным факторам, препятствующим развитию профессионального (профессионально-технического) образования следует отнести также низкий уровень престижности педагогического труда и недостаточное качество подготовки педагогов профессионального обучения и мастеров производственного обучения. Акцентируется также внимание на усовершенствование профессионального развития педагогических работников учреждений профессионального (профессионально-технического) образования на примере Головинского высшего профессионального училища нерудных технологий Житомирской области. Профессиональный рост педагога учреждений профессионального (профессионально-технического) образования и становление его конкурентоспособности рассматривается как развитие комплекса свойств личности, необходимых для высокого уровня профессиональной деятельности.

Ключевые слова: профессиональное (профессионально-техническое) образование; государственная образовательная политика; рынок труда; рынок образовательных услуг; качество образования; содержание деятельности педагогических работников; модернизация профессионального (профессионально-технического) образования; профессиональная компетентность; профессиональное развитие.

REFERENCES (TRANSLATED AND TRANSLITERATED)

- [1] L. M. Vashchenko, «Innovatsii v osviti», Entsyklopediia osvity, V. H. Kremen, Red. Kyiv, Ukraina: Yurinkom Inter, 2008.
- [2] M. O. Holubieva, I. V. Piankovska, «Vyznachennia kliuchovykh kompetentnostei maibutnykh uchyteliv: yevropeyskyi dosvid», Naukovi zapysky. Pedahohichni, psykholohichni nauky ta sotsialna robota, t. 84, 73 s., 2008.
- [3] Yu. Zavalevskiy, «Sutnist innovatsiinoi pedahohichnoi diialnosti», Pedahohichni dyskurs, № 17, s. 63–69, 2014.
- [4] Verkhovna Rada Ukrainy. (2017, Veres. 05). Zakon № 2145-VIII «Pro osvitu». [Elektronnyi resurs]. Dostupno: <https://is.gd/4lhgEa>
- [5] S. I. Zaslavska, «Shliakhy vdoskonalennia pidvyshchennia kvalifikatsii pedahohichnykh pratsivnykiv profesiinoi osvity», Visnyk pisliadyplomnoi osvity, № 15(28), s. 63–73, 2015.
- [6] S. I. Zaslavska, «Innovatsiina diialnist pedahoha profesiinoi shkoly v konteksti efektyvnosti osvitnoi systemy», Visnyk pisliadyplomnoi osvity. Pedahohichni nauky, № 2(31), s. 26–34, 2016.
- [7] I. A. Ziaziun, H. M. Sahach, Krasa pedahohichnoi dii. Kyiv, Ukraina: Ukrain.-fin. in-t menedzh. ta biznesu, 1997.
- [8] Modernizatsiia zmistu profesiinoi osvity i navchannia: teoriia i praktyka / M. A. Vaintpaub, A. M. Romanova, I. A. Mosia, Ya. Yu. Bilokon ta in., M. A. Vaintpaub, Red. Kyiv, Ukraina: TOV «NVP Polihrafservis», 2015.
- [9] Natsionalna dopovid pro stan i perspektyvy rozvytku osvity v Ukraini, V. H. Kremenia, Red. Kyiv, Ukraina: KONVI PRINT, 2021. (Do 30-richchia nezalezhnosti Ukrainy). <https://doi.org/10.37472/NAES-2021-ua>
- [10] N. H. Nychkalo, «Profesiina pedahohika v informatsiino-tekhnolohichnomu suspilstvi», na IV Mizhnar. nauk.-prakt. konf. Profesiine stanovlennia osobystosti: problemy i perspektyvy. Khmelnytskyi: Avist, 2007, s. 88–94.
- [11] O. I. Ohienko, «Formuvannia hotovnosti do innovatsiinoi diialnosti yak vazhlyva skladova profesiinoi pidhotovky maibutnoho vchytelia»,

- Pedahohichni nauky: teoriia, istoriia, innovatsiini tekhnolohii, № 7(33), s. 154–161, 2013.
- [12] V. Oliinyk, «Systema pedahohichnoi osvity ta pedahohichni innovatsii», Dyrektor shkoly, litseiu, himnazii, № 4, s. 61–69, 2001.
- [13] O. M. Otych, Osnovy pedahohichnoi maisternosti vykladacha profesiinoi shkoly. Kirovohrad, Ukraina: Imeks-LTD, 2014.
- [14] «Profesiina osvita yak skladova zabezpechennia kvalifikovanoho kadrovoho potentsialu Ukrainy: problemy ta shliakhy vyrishennia», na parlamentskykh slukhanniakh u Verkhovnij Radi Ukrainy. Verkhovna Rada Ukrainy, Komitet z pytan nauky i osvity. Parlamentski slukhannia. Kyiv: Parlam. vyd-vo, 2016, 320 s.
- [15] V. Radkevych, «Doslidnytski zasady diialnosti pedahoha profesiinoi shkoly», Profesiino-tekhnichna osvita, № 4, s. 5–7, 2006.
- [16] I. Ye. Silaieva, «Metodychni aspekty pidvyshchennia kvalifikatsii pedahohiv profesiinoi shkoly», na Konferenciji Miedzynarodowej Naukowo-Praktycznej Pedagogika. Teoretyczne i practyczne aspekty rozwoju wspolczesnej nauki. Warszawa: Wydawca Sp. z.o.o. «Diamond trading tour», 2017, s. 101–105.
- [17] The Future of Jobs. [Online]. Word Economic Forum, 2016. Available: <https://is.gd/aLf6jU> Дата звернення: Квіт. 05, 2022.

*Стаття надійшла до редакції
18 квітня 2022 року*

Наукове видання

ВІСНИК ПІСЛЯДИПЛОМНОЇ ОСВІТИ

*Збірник наукових праць
Випуск 20(49)*

*Серія «Соціальні та поведінкові науки»
Соціальні та поведінкові науки: 05; код спец.: 051, 053
Шифр галузі: 28; код спец.: 281*

Редактори — *Зубаков В. А.
Ремізовський К. М.*
Коректор — *Зубаков В. А.*
Комп'ютерна верстка — *Васильченко Я. Й*

Державний заклад вищої освіти
«Університет менеджменту освіти»
04053, м. Київ, вул. Січових Стрільців, 52-А
тел: +38 (044) 481-38-00; факс: +38 (044) 484-10-96
www.umo.edu.ua

Підписано до друку 28.04.2022. Формат 60×84 1/16
Друк офсетний. Папір офсетний. Гарнітура Cambria.
Умов. друк. арк. 12,32. Обл. вид. арк. 13,25.
Тираж 300 прим. Замовлення № 280422_2

Надруковано в ТОВ «Видавництво "Юстон"»
01034, м. Київ, вул. О. Гончара, 36-а тел.: (044) 360-22-66
www.yuston.com.ua

Свідоцтво про внесення суб'єкта видавничої справи до державного реєстру видавців,
виготовлювачів і розповсюджувачів видавничої продукції серія дк № 497 від 09.09.2015 р.

Scientific journal

BULLETIN OF POSTGRADUATE EDUCATION

*Collection of scientific papers
Issue 20(49)*

Social and Behavioral Sciences Series

*Social and Behavioral Sciences: 05; spec code: 051, 053
Area Code: 28; spec code: 281*

Editors — *Zubakov V. A.
Remizovsky K. M.*

Corrector — *Zubakov V. A.*
Desktop publishing — *Vasilchenko Ya. Y.*

State Institution of Higher Education
«University of educational management»
04053 Kyiv, Sichovykh Striltsiv str., build. 52-A, phone: (044) 484-10-96.
www.umo.edu.ua

Signed for print 28.04.2022. Format 60×84 1/16
Printing offset. Paper offset. Liberation font Cambria.
Provisionally printed sheets 12,32. Accounting and publishing sheets 13,25.
Edition 300 copies. Order № 280422_2

Printed in PLC «Publishing House "Yuston"»
36-A, O. Honchara Str., Kyiv, 01034, tel.: (044) 360-22-66
www.yuston.com.ua

A certificate of making a publishing business subject to the state register of publishers,
manufacturers and distributors of publishing products series дк № 497 from 09.09.2015.